



Деловой Вестник

ЯРОСЛАВСКИЙ МУНИЦИПАЛЬНЫЙ РАЙОН

АДМИНИСТРАЦИЯ ЯРОСЛАВСКОГО МУНИЦИПАЛЬНОГО РАЙОНА ПОСТАНОВЛЕНИЕ

05.02.2015

№510

О признании утратившими силу постановлений Администрации ЯМР

В соответствии с Федеральным законом от 05 апреля 2013 года № 44-ФЗ «О контрактной системе в сфере закупок товаров, работ, услуг для обеспечения государственных и муниципальных нужд», решением Муниципального Совета Ярославского муниципального района шестого созыва от 22.01.2015 № 5 «О признании утратившим силу решения Муниципального Совета от 12.12.2013 № 70 «О закупках товаров, работ, услуг для обеспечения муниципальных нужд в муниципальном районе», Администрация района постановляет:

- Признать утратившими силу постановления Администрации Ярославского муниципального района:
 - от 28.03.2014 № 1302 – Об определении органа, уполномоченного на осуществление функций по определению поставщика (подрядчика, исполнителя) для муниципальных нужд и нужд муниципальных бюджетных учреждений в ЯМР»; - от 11.02.2014 № 492 «О порядке взаимодействия уполномоченного органа и заказчика по определению поставщика (подрядчика, исполнителя) для муниципальных нужд и нужд муниципальных бюджетных учреждений»; - от 21.03.2014 № 1108 «О внесении изменений в постановление Администрации ЯМР от 11.02.2014 № 492 «О порядке взаимодействия уполномоченного органа и заказчика по определению поставщика (подрядчика, исполнителя) для муниципальных нужд и нужд муниципальных бюджетных учреждений»; - от 02.07.2014 № 2425 «О внесении изменений в постановление Администрации ЯМР от 11.02.2014 № 492 «О порядке взаимодействия уполномоченного органа и заказчика по определению поставщика (подрядчика, исполнителя) для муниципальных нужд и нужд муниципальных бюджетных учреждений»;
- Опубликовать постановление в газете «Ярославский агрокурьер».
- Контроль за исполнением постановления оставляю за собой.
- Постановление вступает в силу с момента опубликования.

Глава Ярославского
муниципального района

Т.И.Хохлова

АДМИНИСТРАЦИЯ ЯРОСЛАВСКОГО МУНИЦИПАЛЬНОГО РАЙОНА ПОСТАНОВЛЕНИЕ

09.02.2015

№592

Об утверждении ведомственной целевой программы Ярославского муниципального района «Молодежь. 2015-2017 годы»

В соответствии с Федеральным законом от 06 октября 2003 года № 131-ФЗ «Об общих принципах организации местного самоуправления в Российской Федерации», стратегией государственной молодежной политики в Российской Федерации и Законе Ярославской области от 11 октября 2006 г. № 65-з «О молодежной политике», Администрация района постановляет:

- Утвердить прилагаемую ведомственную целевую программу Ярославского муниципального района «Молодежь. 2015-2017 годы»;
- Управлению финансов Администрации ЯМР (А.Ю.Леонова) осуществлять финансирование данной программы в пределах средств, предусмотренных в бюджете района на очередной финансовый год;
- Опубликовать постановление в газете «Ярославский агрокурьер».
- Контроль за исполнением постановления возложить на заместителя Главы Администрации ЯМР по социальной политике А.В. Сибрикова.
- Постановление вступает в силу с момента опубликования.

Глава Ярославского
муниципального района

Т.И.Хохлова

УТВЕРЖДЕНА
постановлением
Администрации ЯМР
от 09.02.2015 № 592

Ведомственная целевая программа Ярославского муниципального района «Молодежь. 2015-2017 годы»

1. ПАСПОРТ ПРОГРАММЫ

Наименование Программы	Ведомственная целевая программа Ярославского муниципального района «Молодежь. 2015-2017 годы» (далее - Программа)
Основание для разработки	- Стратегия государственной молодежной политики в Российской Федерации, утвержденная распоряжением Правительства Российской Федерации от 18.12.2006 № 1760-р; - Закон Ярославской области от 11 октября 2006г. № 65-з «О молодежной политике»; - постановление Правительства Ярославской области от 9 июня 2011 года № 424-п «О добровольческой (волонтерской) деятельности»; - приказ агентства по делам молодежи от 19.05.2014 № 4-н «О ведомственной целевой программе «Реализация государственной молодежной политики в Ярославской области» на 2014 год и плановый период 2015 и 2016 годов»
Заказчик Программы	Администрация Ярославского муниципального района
Разработчик Программы	Отдел культуры, молодежной политики и спорта Администрации Ярославского муниципального района
Исполнители Программы	Муниципальное учреждение «Молодежный центр «Содействие» Ярославского муниципального района
Координатор Программы	Отдел культуры, молодежной политики и спорта Администрации Ярославского муниципального района
Цель Программы	Создание условий для наиболее полного участия молодежи в социально-экономической, политической и культурной жизни общества
Перечень разделов Программы	1. Паспорт Программы 2. Сведения об общей потребности в ресурсах 3. Анализ и оценка проблемы, решение которой осуществляется путем реализации Программы 4. Цели и задачи Программы 5. Перечень и описание программных мероприятий 6. Сведения о распределении объемов и источников финансирования по годам 7. Управление Программой и контроль за ходом ее реализации 8. Методика оценки эффективности и результативности реализации программы
Сроки реализации	2015-2017 годы

Объемы и источники финансирования	Источники финансирования	Плановый объем финансирования (тыс.руб.)			
		всего	в том числе		
			2015 год	2016 год	2017 год
	Местный бюджет	6446,2	2446,2	2000,0	2000,0
	Областной бюджет	7819,2	2606,4	2606,4	2606,4
	Итого по программе	14265,4	5052,6	4606,4	4606,4
Контроль за исполнением Программы	Заместитель Главы Администрации ЯМР по социальной политике Сибриков Андрей Викторович, тел. 31-10-95; Начальник отдела культуры, молодежной политики и спорта Администрации ЯМР Дружков Владимир Юрьевич, тел. 94-32-69				
Основные ожидаемые результаты Программы	- включение молодежи в социально-экономическую жизнь района, повышение активности молодежи в решении проблем; - создание условий для развития института молодой семьи; - обеспечение информацией, необходимой для реализации программ молодежной политики, всех субъектов этой деятельности; - повышение качественного уровня мероприятий молодежной политики				

2. СВЕДЕНИЯ ОБ ОБЩЕЙ ПОТРЕБНОСТИ В РЕСУРСАХ

Наименование ресурсов	Единица измерения	Потребность Всего, в том числе по годам			
		2015	2016	2017	Всего
Материально-технические ресурсы	-	-	-	-	-
Трудовые ресурсы	-	-	-	-	-
Финансовые ресурсы:	тыс. руб.	5052,6	4606,4	4606,4	14265,4
- областной бюджет	тыс. руб.	2606,4	2606,4	2606,4	7819,2
- районный бюджет	тыс. руб.	2446,2	2000,0	2000,0	6446,2
- внебюджетные источники	-	-	-	-	-
Прочие виды ресурсов (информационные, природные и другие в зависимости от особенностей Программы)	-	-	-	-	-

3. АНАЛИЗ И ОЦЕНКА ПРОБЛЕМЫ

Ведомственная целевая программа Ярославского муниципального района «Молодежь. 2015-2017 годы» разработана во исполнение Стратегии государственной молодежной политики в Российской Федерации, утвержденной распоряжением Правительства Российской Федерации от 18 декабря 2006 года № 1760-р, Закона Ярославской области от 11 октября 2006 г. № 65-з «О молодежной политике», постановлением Правительства Ярославской области от 9 июня 2011 года № 424-п «О добровольческой (волонтерской) деятельности».

Программа Ярославского муниципального района «Молодежь. 2015-2017 годы» является продолжением системы мер реализации государственной молодежной политики, направленной на формирование, развитие и укрепление правовых, экономических и организационных условий для гражданского становления, эффективной социализации и самореализации молодых граждан, развития личности, поддержки молодежных общественных объединений, в целях повышения социального благополучия.

Программа реализуется в отношении:
- граждан Ярославского муниципального района в возрасте от 14 до 30 лет;
- молодых семей. Молодой семьей считается семья в первые 3 года после заключения брака (в случае рождения детей - без ограничения срока продолжительности брака) при условии, если один из супругов не достиг 35-летнего возраста, неполных семей с детьми, в которых мать или отец не достиг 35-летнего возраста;
- молодежных и детских общественных организаций и объединений.

На территории ЯМР проживает 12 673 человека в возрасте от 14 до 30 лет. Молодежь принадлежит к различным категориям населения, среди них - рабочие, учащиеся, безработные, военнослужащие, молодые семьи, сироты, инвалиды и др. В работе с такими группами, необходимо учитывать интересы каждого человека. Лишь небольшая часть молодых людей сумела «найти себя» в новых рыночных условиях. Основной же массе с трудом удается адаптироваться к нынешней ситуации. Падает социальный статус молодежи, снижается ее доступ к образованию и культурным ценностям. По состоянию на 01.09.2014 в органах системы профилактики правонарушений несовершеннолетних состоит 19 семей и 29 несовершеннолетних, находящихся в социально-опасном положении. Проживание детей в таких семьях нередко становится опасным для жизни, здоровья и нравственности ребенка.

Обострилась проблема и социальной защищенности молодежи в сфере труда. Качественным признаком современного рынка труда является структурная безработица, когда ищущие работу по уровню квалификации и опыту не соответствуют спросу. Ориентация значительного количества выпускников школ на получение высшего профессионального образования и миграция населения в город создают диспропорцию на рынке труда. Таким образом, важнейшим направлением государственной политики по снижению напряженности рынка труда, увеличению возможностей трудоустройства и творческой самореализации молодежи является работа по профессиональной ориентации подрастающего поколения, содействие занятости молодых граждан, в т.ч. сезонной занятости подростков и студенческой молодежи.

Также среди молодежи сохраняется высокая опасность заражения заболеванием ВИЧ-инфекцией и вирусными гепатитами. Развитие болезней, связанных с зависимостью от психоактивных веществ (ПАВ), несет угрозу не только для соматического и психического, но и для социального здоровья нации. Употребление пива, табака, алкоголя становится нормой жизни для большинства молодых групп населения. В целях профилактики необходимо формировать у молодежи потребность в здоровом образе жизни и физическом совершенстве, внедрять физическую культуру и спорт в режим учебы, труда и отдыха, развивать сеть физкультурно-оздоровительных и спортивных объединений и объектов, расширять оздоровительную и профилактическую работу с детьми, подростками и молодежью.

По другому важному направлению молодежной политики «Работа с молодыми семьями», совместно с культурно-спортивными центрами района ежегодно проводятся более 50 мероприятий для молодых супругов, и их детей. Программы и мероприятия для молодых семей: игры к Дню 8 марта «Дочки Матери», к Дню Матери «Вместе мы сила» и другие уже стали традиционными. Самым масштабным в работе с молодыми семьями является слет молодых семей «Семейный портал», география участников не заканчивается семьями из поселений района, участниками стали и гости из других муниципальных образований области. Работают клубы молодых семей в Заволжском, Кузнецкинском, Карабихском сельских поселениях. Подробная форма работы удобна тем, что позволяет использовать различные формы досуговой деятельности, так как именно эти программы позитивной направленности способствуют сплочению семьи, позволяют задействовать мощный фактор взаимной психологической поддержки молодых семей.

Одним из приоритетных направлений молодежной политики является поддержка молодежных и детских общественных объединений, в связи с чем были разработаны: пакет документов по мерам и формам поддержки молодежных и детских общественных организаций, методические материалы по созданию МИДОО на территории ЯМР, постановление Администрации ЯМР от 21.12.2009 № 9648 «О поддержке молодежных и детских общественных объединений на территории Ярославского муниципального района».

В муниципальном реестре молодежных и детских общественных объединений Ярославского муниципального района состоит 6 объединений, которые ежегодно получают необходимую финансовую поддержку.

Уже семь лет на территории Некрасовского сельского поселения осуществляется своя деятельность студенческой трудовой лагеря «Студень». Силами участников лагеря ведется работа по благоустройству территории населенных пунктов поселения, детских оздоровительных лагерей, детского сада, ремонт квартир ветеранов ВОВ. Необходимость работы лагеря подтверждается востребованностью среди его участников и положительными отзывами от представителей администрации поселения. Участники отряда являются волонтерами и с каждым годом все больше молодых людей вовлекается в это направление.

Волонтерами становятся не только школьники, но и работающая молодежь, и люди более старшего возраста. Работа и участие в различных акциях и мероприятиях помогают участникам движения определиться на жизненном пути, в волонтерской книжке фиксируются все добрые дела. Часто волонтерская деятельность - это возможность проявить и зарекомендовать себя с лучшей стороны, попробовать себя в разных сферах деятельности и определиться с выбором жизненного пути.

По состоянию на 01.09.2014 в Ярославском районе выдано более 263 личных книжек волонтера. За 2014 год с привлечением волонтеров проведено 35 мероприятий, адресатами которых являются 6800 человек. Создан муниципальный Реестр добровольческих объединений и волонтерских отрядов, действующих на территории Ярославского муниципального района в 2014 году, куда входят пять отрядов.

С целью улучшения информационного обмена в молодежной среде ЯМР созданы 2 группы в социальной сети «ВКонтакте» («Ярославский муниципальный район» и молодежный центр «Содействие»). Ежедневно информацию по молодежной политике получают более 3000 человек, и имеют возможность обсуждения самых интересных тем, так или иначе, затрагивающих молодежь ЯМР. Участниками групп созданы 344 фотоальбома, где отражается деятельность молодежи на территории ЯМР.

Все проведенные мероприятия освещаются в средствах массовой информации, эффективно выстроено сотрудничество с газетами «Ярославский агрокурьер», «Новый Вестник», молодежным порталом Ярославской области, телеканалами «Россия 1», «Первый Ярославский», радиостанциями области.

В данных условиях особенно важно активизировать в период 2015-2017 гг. молодежную политику и социальную поддержку молодых граждан. Важным направлением в работе является приобретение молодежью жизненного опыта, освоение ими новых социальных ролей. Реализация данного направления осуществляется и через работу муниципального учреждения «Молодежный центр «Содействие» Ярославского муниципального района. Услугами молодежного центра ежегодно пользуются 8000 молодежи Ярославского муниципального района.

Обоснованность разработки Программы определяется масштабом и глубиной проблем, с которыми столкнулась молодежь в современных условиях. Программный подход позволит осуществить координацию мероприятий не только внутри самой Программы, но и увязать ее с мероприятиями смежных программ.

4. ЦЕЛЬ И ЗАДАЧИ ПРОГРАММЫ

Цели и задачи программы разработаны в соответствии со Стратегией государственной молодежной политики (утверждена распоряжением Правительства Российской Федерации от 18 декабря 2006 г. № 1760-р) и Законом Ярославской области от 11 октября 2006 г. № 65-з «О молодежной политике», постановлением Правительства Ярославской области от 9 июня 2011 года № 424-п «О добровольческой (волонтерской) деятельности», приказом агентства по делам молодежи от 19.05.2014 № 4-н «О ведомственной целевой программе «Реализация государственной молодежной политики в Ярославской области» на 2014 год и плановый период 2015 и 2016 годов».

Цель Программы: создание условий для наиболее полного участия молодежи в социально-экономической, политической и культурной жизни общества.

Задачи Программы:

- Содействие развитию гражданской ответственности, социальной зрелости молодых граждан.
- Поддержка реализации общественно-полезных инициатив молодежи.
- Профилактика асоциальных явлений в молодежной среде.
- Информационное и научно-методическое обеспечение реализации программ молодежной политики.
- Обеспечение деятельности муниципального учреждения «Молодежный центр «Содействие» ЯМР

5. ПЕРЕЧЕНЬ И ОПИСАНИЕ ПРОГРАММНЫХ МЕРОПРИЯТИЙ

№ п/п	Наименование мероприятия	Сроки исполнения	Исполнитель	Источники финансирования	Объем финансирования, тыс.руб.			
					Всего	2015	2016	2017
1	2	3	4	5	6	7	8	9
Цель: создание условий для наиболее полного участия молодежи в социально-экономической, политической и культурной жизни общества								
Задача 1. Содействие развитию гражданской ответственности, социальной зрелости молодежи								
1.1. Поддержка самоопределения молодежи в сфере трудовой деятельности и профессионального обучения								
1.1.1.	Определение условий, форм и объемов предоставления услуг, проведения занятий и мероприятий в целях: - развития знаний молодежи о сфере трудовой и профессиональной учебной деятельности; - обучения молодежи приемам успешного поведения в трудовой и учебной сфере	2015-2017	МЦ «Содействие» ЯМР	МБ	21,0	9,0	6,0	6,0
1.1.2.	Организация проведения и исполнения программ, проектов организации трудовой занятости молодежи (14 - 18 лет), в том числе: - на временных рабочих местах предприятий, организаций, учреждений,	2015-2017	МЦ «Содействие» ЯМР	МБ ОБ	268,0	136,0	66,0	66,0
1.1.3.	Программа «Социальная поддержка граждан пожилого возраста Ярославской области»	2015-2017	МЦ «Содействие» ЯМР	ОБ				
1.1.4.	Проведение и организация деятельности студенческих трудовых отрядов, в том числе, проведение лагерей труда и отдыха: - проведение студенческого трудового отряда «Студень»; - проведение трудового лагеря «Альтернатива» для подростков, проживающих на территории ЯМР и учащих ОУ ЯМР	2015-2017	МЦ «Содействие» ЯМР	МБ ОБ МБ ОБ	315,0 225,0 90,0	125,0 95,0	95,0 65,0	95,0 65,0
1.1.5.	Обучение молодежи основам предпринимательской деятельности, развитие предпринимательской активности молодежи	2015-2017	МЦ «Содействие» ЯМР	МБ	60,0	20,0	20,0	20,0
1.2. Содействие становлению и укреплению молодых семей								
1.2.1.	Проведение занятий и мероприятий в целях: - организация информационно-просветительской и коррекционной работы по вопросам подготовки молодежи к семейно-брачным отношениям; - подготовка молодых супругов по вопросам сознательного родительства, обучения навыкам воспитания детей, решения семейных проблем и конфликтов	2015-2017	МЦ «Содействие» ЯМР	ОБ	1150,2	383,4	383,4	383,4
1.2.2.	Проведение мероприятий в рамках деятельности клубов молодой семьи (развивающие занятия, спортивные праздники, творческие конкурсы)	2015-2017	МЦ «Содействие» ЯМР	МБ	45,0	15,0	15,0	15,0
1.2.3.	Проведение слета молодых семей «Семейный портал»	2015-2017	МЦ «Содействие» ЯМР	МБ	120,0	60,0	30,0	30,0

1.3. Пропаганда здорового образа жизни, занятий спортом и физической культурой среди молодежи									
1.3.1.	Проведение районных молодежных соревнований: - Зимний День здоровья «Валенки-шоу»; - Весенний День здоровья ЯМР; - Осенний День здоровья ЯМР	2015-2017	МЦ «Содействие» ЯМР, ОУ ЯМР, КСЦ ЯМР	МБ	165,0	55,0	55,0	55,0	
1.3.2.	Предоставление культурно-досуговых услуг для молодежи на поселениях	2015-2017	МЦ «Содействие» ЯМР	ОБ	4230,3	1410,1	1410,1	1410,1	
Итого по разделу 1:					7804,0	2690,0	2557,0	2557,0	
в том числе					МБ	994,0	420,0	287,0	287,0
					ОБ	6810,0	2270,0	2270,0	2270,0
Задача 2. Поддержка реализации общественно-полезных инициатив молодежи									
2.1. Поддержка деятельности молодежных и детских общественных объединений									
2.1.1.	Формирование районного Реестра МДОО, пользующихся муниципальной поддержкой	2015-2017	МЦ «Содействие» ЯМР						
2.1.2.	Организация и проведение районного этапа Всероссийского конкурса «Лидер XXI века»	2015-2017	МЦ «Содействие» ЯМР	МБ	13,5	4,5	4,5	4,5	
2.1.3.	Проведение обучающих семинаров для лидеров и руководителей МДОО и специалистов, работающих в отрасли молодежной политики ЯМР	2015-2017	МЦ «Содействие» ЯМР	МБ	51,0	17,0	17,0	17,0	
2.1.4.	Поддержка деятельности МДОО, входящих в муниципальный реестр	2015-2017	МЦ «Содействие» ЯМР	МБ	120,0	40,0	40,0	40,0	
2.1.5.	Конкурс проектов и программ в сфере Молодежной политики среди молодых граждан ЯМР	2015-2017	МЦ «Содействие» ЯМР	МБ	90,0	30,0	30,0	30,0	
2.2. Содействие инициативным формам молодежного самоуправления, волонтерства и добровольчества									
2.2.1.	Проведение лагерей (спетов), круглых столов для молодежи, старшеклассников, молодых специалистов, работающих на территории ЯМР	2015-2017	МЦ «Содействие» ЯМР	МБ	315,0	190,0	62,5	62,5	
2.2.2.	Итоговое мероприятие для молодежи ЯМР Молодежная премия «Шаг»	2015-2017	МЦ «Содействие» ЯМР	МБ	190,0	70,0	60,0	60,0	
2.2.3.	Поддержка волонтерского движения в Ярославском муниципальном районе	2012-2014	МЦ «Содействие» ЯМР	МБ	87,0	47,0	20,0	20,0	
2.3. Поддержка проектов творчества, интеллектуального, духовно-нравственного развития молодежи									
2.3.1.	Проведение районных молодежных фестивалей, конкурсов, творческих мероприятий, интеллектуальных игр, соревнований	2015-2017	МЦ «Содействие» ЯМР	МБ	224,5	134,5	45,0	45,0	
2.3.2.	Участие молодежных команд в областных, региональных, всероссийских, международных фестивалях и конкурсах (КВН, Лидер, Статус), молодежных соревнованиях и слетах	2015-2017	МЦ «Содействие» ЯМР	МБ	74,0	50,0	12,0	12,0	
2.3.3.	Обеспечение участников программы символикой и атрибутикой	2015-2017	МЦ «Содействие» ЯМР	МБ	45,0	15,0	15,0	15,0	
Итого по разделу 2:					1210,0	598,0	306,0	306,0	
в том числе					МБ	1210,0	598,0	306,0	306,0
Задача 3. Профилактика асоциальных явлений в молодежной среде									
3.1.	Проведение занятий и мероприятий на базе учреждений органов по делам молодежи в целях: - организации информационно-просветительской работы по проблемам заболеваний, передающихся половым путем, СПИД, ВИЧ-инфекции; - обучения способам отказа от предложений употребления психоактивных веществ, пропаганды антинаркотического поведения; - обучение развитию толерантности, приемам снижения агрессивного поведения молодежи, правовое просвещение молодежи	2015-2017	МЦ «Содействие» ЯМР	МБ	15,0	5,0	5,0	5,0	
				ОБ	1009,2	336,4	336,4	336,4	
3.2.	Проведение районных профилактических акций	2015-2017	МЦ «Содействие» ЯМР	МБ	6,0	2,0	2,0	2,0	
Итого по разделу 3:					1030,2	343,4	343,4	343,4	
в том числе					МБ	21,0	7,0	7,0	7,0
					ОБ	1009,2	336,4	336,4	336,4
Задача 4. Информационное и научно-методическое обеспечение реализации программ молодежной политики									
4.1.	Выпуск информационных материалов о реализации молодежной политики на территории ЯМР	2015-2017	МЦ «Содействие» ЯМР	МБ	73,0	13,0	30,0	30,0	
Итого по разделу 4:					73,0	13,0	30,0	30,0	
в том числе					МБ	73,0	13,0	30,0	30,0
Задача 5. Обеспечение деятельности муниципального учреждения «Молодежный центр «Содействие» Ярославского муниципального района									

5.1.	Содержание муниципального учреждения «Молодежный центр «Содействие» ЯМР	2015-2017	МЦ «Содействие» ЯМР	МБ	4148,2	1408,2	1370,0	1370,0	
Итого по разделу 5:					4148,2	1408,2	1370,0	1370,0	
в том числе					МБ	4148,2	1408,2	1370,0	1370,0
Итого по Программе:					14265,4	5052,6	4606,4	4606,4	
в том числе					МБ	6446,2	2446,2	2000,0	2000,0
					ОБ	7819,2	2606,4	2606,4	2606,4

Список сокращенных обозначений
ОКМГПС – отдел культуры, молодежной политики и спорта Администрации Ярославского муниципального района
МУ МЦ «Содействие» ЯМР – Муниципальное учреждение молодежный центр «Содействие» ЯМР
КСЦ – культурно-спортивный центр
ОУ ЯМР – образовательные учреждения Ярославского муниципального района
МБ – муниципальный бюджет
ЯМР – Ярославский муниципальный район
МДОО – молодежные и детские общественные объединения

6. СВЕДЕНИЯ О РАСПРЕДЕЛЕНИИ ОБЪЕМОВ И ИСТОЧНИКОВ ФИНАНСИРОВАНИЯ ПО ГОДАМ

№ п/п	Направления программы	Источники финансирования	Финансирование по годам (тыс. руб.)			
			Всего	2015	2016	2017
1	Содействие развитию гражданской ответственности, социальной зрелости молодых граждан	МБ ОБ	994,0 6810,0	420,0 2270,0	287,0 2270,0	287,0 2270,0
2	Поддержка реализации общественно-полезных инициатив молодежи	МБ ОБ	1210,0	598,0	306,0	306,0
3	Профилактика асоциальных явлений в молодежной среде	МБ ОБ	21,0 1009,2	7,0 336,4	7,0 336,4	7,0 336,4
4	Информационное и научно-методическое обеспечение реализации программ молодежной политики	МБ ОБ	73,0	13,0	30,0	30,0
5	Обеспечение деятельности муниципального учреждения «Молодежный центр «Содействие» ЯМР	МБ ОБ	4148,2	1408,2	1370,0	1370,0
ИТОГО, в том числе:			14265,4	5052,6	4606,4	4606,4
			МБ	6446,2	2446,2	2000,0
			ОБ	7819,2	2606,4	2606,4

7. УПРАВЛЕНИЕ ПРОГРАММОЙ И КОНТРОЛЬ ЗА ХОДОМ ЕЕ РЕАЛИЗАЦИИ

Контроль за реализацией Программы осуществляется заказчиком – Администрацией Ярославского муниципального района.
Отдел культуры, молодежной политики и спорта Администрации ЯМР обеспечивает реализацию Программы, осуществляет координацию деятельности ее участников, оценку эффективности Программы, формирует и представляет заказчику отчет о реализации Программы.
Программные мероприятия, реализация которых планируется совместно с ОУ, КСЦ, детскими и молодежными общественными объединениями ЯМР, предполагается осуществлять через заключение с участниками Программы в установленном порядке соответствующих соглашений (договоров).
Отдел культуры, молодежной политики и спорта Администрации ЯМР несет ответственность за своевременность и точность выполнения мероприятий Программы, рациональное использование выделенных бюджетных средств.
Проверка целевого использования средств бюджета, выделенных на реализацию Программы, осуществляется в соответствии с действующим законодательством.
Координация деятельности по реализации Программы в сфере реализации молодежной политики осуществляет отдел культуры, молодежной политики и спорта Администрации ЯМР.

8. МЕТОДИКА ОЦЕНКИ ЭФФЕКТИВНОСТИ И РЕЗУЛЬТАТИВНОСТИ РЕАЛИЗАЦИИ ПРОГРАММЫ

Расчет результативности реализации Программы (Р) производится по формуле:
$$P = \sum K_n (X_{факт} \div X_{план}) * 100\%$$
, где:
 $X_{факт}$ – текущее значение показателя;
 $X_{план}$ – плановое значение показателя на текущую дату;
 K_n – весовой коэффициент
При значении «Р» более 85 процентов результативность реализации Программы признается высокой, при значении от 75 до 85 процентов – средней, менее 75 процентов – низкой.
Эффективность реализации Программы оценивается ответственным исполнителем за год путем соотношения степени достижения основных целевых показателей Программы с уровнем ее финансирования с начала реализации.
Эффективность реализации Программы (Э) рассчитывается по формуле:
$$Э = P \div (F_{факт} \div F_{план}) * 100\%$$
, где:
 P – показатель результативности реализации Программы;
 $F_{факт}$ – сумма финансирования Программы на текущую дату;
 $F_{план}$ – плановая сумма финансирования Программы на текущий год.
При значении показателя Э менее 75 процентов эффективность Программы признается низкой, при значении от 75 до 85 процентов – средней, свыше 85 процентов – высокой.
При расчете комплексного показателя эффективности используются следующие основные целевые показатели и их весовые коэффициенты:

№ п/п	Наименование показателя	Значение весового коэффициента	План		
			на 01.01.2016	на 01.01.2017	на 01.01.2018
1	2	3	4	5	6
1.	Количество молодежи, принявших участие в районных мероприятиях по различным направлениям молодежной политики (чел.)	0,2	4700	4750	4800
2.	Количество подростков, молодых людей, молодых семей, получивших социальные услуги (чел.)	0,2	6700	6750	6800
3.	Количество услуг, предоставленных подросткам, молодежи и молодым семьям (шт.)	0,2	1500	1600	1650
4.	Количество молодежных программ, поддержанных на конкурсной основе (шт.)	0,1	6	7	7
5.	Количество информационных и методических материалов по различным направлениям государственной молодежной политики (шт.)	0,1	60	70	75

6.	Количество специалистов, прошедших подготовку (переподготовку) в сфере работы с молодежью (чел.)	0,1	10	10	10
7.	Количество клиентов, охваченных волонтерской (добровольческой) деятельностью (чел.)	0,1	7500	7600	7700
ИТОГО			1,0		

АДМИНИСТРАЦИЯ
ЯРОСЛАВСКОГО МУНИЦИПАЛЬНОГО РАЙОНА
ПО С Т А Н О В Л Е Н И Е

10.02.2015

№594

Об утверждении муниципальной целевой программы «Профилактика безнадзорности, правонарушений и защита прав несовершеннолетних в Ярославском муниципальном районе на 2015-2017 годы»

В соответствии с федеральными законами от 06 октября 2003 года № 131 - ФЗ «Об общих принципах организации местного самоуправления в Российской Федерации», от 24 июня 1999 года № 120 - ФЗ «Об основах системы профилактики безнадзорности и правонарушений несовершеннолетних», Законом Ярославской области от 05 мая 2006 г. № 20-з «О профилактике правонарушений в Ярославской области», в целях развития районной системы профилактики безнадзорности и правонарушений несовершеннолетних и повышения эффективности ее работы, Администрация района постановляет:

1. Утвердить прилагаемую муниципальную целевую программу «Профилактика безнадзорности, правонарушений и защита прав несовершеннолетних в Ярославском муниципальном районе на 2015 - 2017 годы».
2. Управлению финансов Администрации ЯМР (А.Ю.Леонова) осуществлять финансирование данной программы в пределах средств, предусмотренных в бюджете района на очередной финансовый год.
3. Опубликовать постановление в газете «Ярославский агрокурьер».
4. Контроль за исполнением постановления возложить на заместителя Главы Администрации ЯМР по социальной политике А.В. Сибрикова.
5. Постановление вступает в силу с момента опубликования.

Глава Ярославского муниципального района

Т.И.Хохлова

УТВЕРЖДЕНА постановлением Администрации ЯМР от 10.02.2015 № 594

Муниципальная целевая программа

«Профилактика безнадзорности, правонарушений и защита прав несовершеннолетних в Ярославском муниципальном районе на 2015-2017 годы»

1. Паспорт Программы

Наименование программы	Муниципальная целевая программа «Профилактика безнадзорности, правонарушений и защита прав несовершеннолетних в Ярославском муниципальном районе на 2015-2017 годы» (далее – Программа)				
Основания для разработки	- Федеральный закон от 24 июня 1999 года № 120-ФЗ «Об основах системы профилактики безнадзорности и правонарушений несовершеннолетних»; - Закон Ярославской области от 05 мая 2006 г. № 20-з «О профилактике правонарушений в Ярославской области»; - Закон Ярославской области от 05 июля 2013 г. № 40-з «О комиссиях по делам несовершеннолетних и защите их прав в Ярославской области»				
Заказчик Программы	Администрация Ярославского муниципального района				
Разработчик(и) Программы	Отдел по делам несовершеннолетних и защите их прав Администрации ЯМР				
Ответственный исполнитель Программы	Отдел по делам несовершеннолетних и защите их прав Администрации ЯМР				
Координатор Программы	Отдел по делам несовершеннолетних и защите их прав Администрации ЯМР				
Цель Программы	Совершенствование районной системы профилактики безнадзорности, правонарушений и защиты прав несовершеннолетних, повышение эффективности ее работы				
Перечень разделов Программы	1. Паспорт Программы 2. Сведения об общей потребности в ресурсах 3. Анализ и оценка проблем, решение которых осуществляется путем реализации Программы 4. Цель и задачи Программы 5. Перечень и описание программных мероприятий 6. Сведения о распределении объемов и источников финансирования по годам 7. Управление Программой и контроль за ходом ее реализации 8. Методика оценки эффективности и результативности реализации Программы				
Сроки реализации	2015-2017				
Объемы и источники финансирования	Источники финансирования	Плановый объем финансирования (тыс.руб.)			
		Всего	в том числе		
			2015	2016	2017
Местный бюджет	210,0	70	70	70	
Итого по программе	210	70	70	70	
Контроль за исполнением программы	Заместитель Главы Администрации ЯМР по социальной политике Сибриков Андрей Викторович, тел. 32-17-87				
Основные ожидаемые результаты реализации Программы	Реализация мероприятий Программы в течение 2015 – 2017 годов позволит обеспечить: - снижение уровня преступлений несовершеннолетних; - снижение уровня административных правонарушений несовершеннолетних посредством выявления и устранения обстоятельств, способствующих совершению правонарушений; - уменьшение количества безнадзорных детей; - обеспечение защиты прав и законных интересов несовершеннолетних от противоправных действий (бездействия); - снижение количества несовершеннолетних, употребляющих алкогольную и спиртосодержащую продукцию, наркотические средства и психотропные вещества без назначения врача; - снижение количества семей, находящихся в социально опасном положении через повышение ответственности родителей за воспитание и развитие своих детей				

2. Сведения об общей потребности в ресурсах

Источники финансирования	Плановый объем финансирования (тыс.руб.)			
	всего	2015 год	2016 год	2017 год
Местный бюджет	210,0	70,0	70,0	70,0

Итого по программе	210,0	70,0	70,0	70,0
--------------------	-------	------	------	------

3. Анализ и оценка проблемы, решение которой осуществляется путем реализации Программы

Состояние преступности и правонарушений среди несовершеннолетних, проживающих на территории Ярославского муниципального района ставит перед органами системы профилактики безнадзорности и правонарушений несовершеннолетних новые задачи по организации и реализации мер по предупреждению совершения правонарушений.

Остается нерешенной проблема межведомственного взаимодействия органов и учреждений системы профилактики безнадзорности и правонарушений несовершеннолетних, несогласованные между собой мероприятия по профилактике правонарушений не всегда приводят к желаемому результату.

Реализация мероприятий предыдущих целевых программ способствовала снижению показателей состояния криминогенной обстановки в Ярославском муниципальном районе.

По итогам 12 месяцев 2014 года на территории Ярославского муниципального района, по сравнению с аналогичным периодом 2013 года, произошло снижение преступности среди несовершеннолетних на 33,3%, а именно с 27 до 18 преступлений.

Доля преступлений, совершенных несовершеннолетними, за 12 месяцев 2014 года составила 3,8%, в 2013 году - 6,0%. В 2014 году на 40% уменьшилось количество групповых преступлений несовершеннолетних, с 10 преступлений в 2013 году до 6 преступлений в 2014 году. Количество преступлений в общественных местах с участием несовершеннолетних уменьшилось на 52,9%, с 17 преступлений в 2013 году до 8 преступлений в 2014 году. Количество краж уменьшилось на 54,5%, с 22 до 12 преступлений. В течение 2014 года не зарегистрировано ни одного грабежа с участием несовершеннолетних, в 2013 году было зарегистрировано 2 преступления. Преступлений, совершенных несовершеннолетними в состоянии опьянения, в 2014 году не зарегистрировано. Впервые в 2014 году совершено преступление с участием несовершеннолетних, связанное с оборотом наркотических средств. Экстремистских проявлений на территории района зарегистрировано не было. Все 18 преступлений были совершены 18 несовершеннолетними, из которых только 6 несовершеннолетних являются жителями Ярославского муниципального района. Двоим несовершеннолетним на момент совершения преступления было по 14-15 лет, остальным по 16-17 лет. Тринадцать несовершеннолетних на момент совершения преступления обучались в образовательных организациях, остальные не работали и не учились.

Число преступлений, совершенных в отношении несовершеннолетних, по сравнению с 2013 годом, снизилось с 26 до 24 преступлений. Наибольшую долю преступлений в отношении несовершеннолетних, а именно 33,3%, составили преступления, предусмотренные статьей 116 УК РФ по фактам нанесения побоев несовершеннолетним или совершение иных насильственных действий, причинивших физическую боль. Из общего количества преступлений в отношении несовершеннолетних совершено родителями.

В 2014 году в территориальную комиссию по делам несовершеннолетних и защите их прав Ярославского муниципального района из правоохранительных органов поступило 316 дел об административных правонарушениях. Общее количество поступивших материалов, по сравнению с 2013 годом, уменьшилось на 14,6%. После изучения административных материалов с протоколами было рассмотрено 277 материалов, из них 116 - в отношении несовершеннолетних, 160 - в отношении законных представителей несовершеннолетних, 1 - в отношении взрослого лица за вовлечение несовершеннолетних в распитие спиртных напитков.

По результатам рассмотрения административных материалов, к ответственности были привлечены 227 человек, что на 5,8% меньше, чем за аналогичный период 2013 года. Из них привлечено к административной ответственности 99 несовершеннолетних (43,6%) и 128 родителей (законных представителей) (56,3%).

Наибольшую долю от всех выявленных и рассмотренных комиссией правонарушений составляют правонарушения за неисполнение родителями (законными представителями) несовершеннолетних обязанностей по содержанию, воспитанию, обучению, защите прав и законных интересов несовершеннолетних.

В 2014 году произошло увеличение поступивших в территориальную комиссию материалов в отношении несовершеннолетних, совершивших административные правонарушения, а именно с 96 материалов в 2013 году (25,9%) до 138 материалов в 2014 году (43,7%). Увеличилось с 56 до 99 количество привлеченных к административной ответственности несовершеннолетних по результатам рассмотрения административных материалов.

Несмотря на проводимую с несовершеннолетними профилактическую работу и изменения в законодательстве в сторону увеличения штрафных санкций, доля несовершеннолетних, совершивших правонарушения в области дорожного движения, составила 63,6%, в 2013 году - 55,4%.

За 12 месяцев 2014 года на территории Ярославского муниципального района было зарегистрировано 29 фактов самовольного ухода несовершеннолетних, из них 27 фактов самовольного ухода из дома совершил 21 подросток, три из них совершили самовольный уход из дома неоднократно. Все несовершеннолетние проживают в семьях, среди которых нет семей, находящихся в социально опасном положении. Из учреждений с круглосуточным пребыванием детей, расположенных на территории Ярославского муниципального района, фактов самовольного ухода несовершеннолетних не было. Во всех случаях самовольного ухода несовершеннолетних из семьи причиной является нарушение детско-родительских отношений, желание противостоять требованиям взрослых.

Одной из основных причин сохранения правонарушений среди несовершеннолетних является неблагоприятная обстановка в семьях, нарушение детско-родительских взаимоотношений, которые приводят к нарушению прав ребенка в семье. Поэтому основные субъекты деятельности органов и учреждений системы профилактики безнадзорности и правонарушений несовершеннолетних - несовершеннолетние и семья, в которой он проживает.

Причинами нарушения прав детей в семье являются низкий уровень культуры родителей, злоупотребление спиртными напитками и их аморальное поведение, отсутствие работы у родителей, низкий материальный уровень, бытовая неустроенность, равнодушие, отсутствие ответственности за жизнь ребенка.

Приоритетным направлением в работе органов и учреждений системы профилактики безнадзорности и правонарушений несовершеннолетних является работа по защите прав и законных интересов несовершеннолетних, по выявлению семей, находящихся на ранней стадии семейного неблагополучия, индивидуальная профилактическая работа с несовершеннолетними и семьями, находящимися в социально опасном положении.

За 12 месяцев 2014 года территориальной комиссией по делам несовершеннолетних и защите их прав было выявлено 83 факта нарушения прав несовершеннолетних. Благодаря проведенной профилактической и реабилитационной работе, восстановлены права 62 несовершеннолетних.

С целью защиты и восстановления прав и законных интересов несовершеннолетних территориальная комиссия тщательно отслеживает полноту предоставленных материалов, доказывающих виновность несовершеннолетних или законных представителей несовершеннолетних, в совершении административных правонарушений.

В рамках реализации Закона Ярославской области от 08 октября 2009г. № 50-3 «О гарантиях прав ребенка в Ярославской области», организована работа межведомственных «мобильных групп». С целью предупреждения и выявления правонарушений, «мобильные группы» выезжали на территорию района в места массовой концентрации подростков, на дискотеки в учреждения культуры, на предприятия общественного питания и торговли, в семьи несовершеннолетних, семьи, находящиеся в социально опасном положении, с которыми проводится индивидуальная профилактическая работа.

Вопросы состояния детского неблагополучия, преступности и правонарушений несовершеннолетних на территории Ярославского муниципального района, профилактики самовольных уходов детей из семей и образовательных организаций находятся на постоянном контроле руководителей органов местного самоуправления.

На начало 2014 года в Ярославском муниципальном районе 23 семьи были отнесены к категории семей, находящихся в социально опасном положении, в них воспитывалось 39 детей. В течение 2014 года индивидуальная профилактическая и реабилитационная работа была прекращена с 12 семьями, их них с 3 семьями - в связи с достижением детьми совершеннолетнего возраста, с 7 семьями - в связи с улучшением ситуации в семье, с 2 семьями - в связи со сменой места жительства.

На начало 2015 года на территории Ярославского муниципального района проживает 15 семей, находящихся в социально опасном положении, в которых воспитывается 32 ребенка. Это семьи, где дети проживают в обстановке, не отвечающей требованиям к их воспитанию, содержанию, обучению, где родители оказывают отрицательное влияние на детей, злоупотребляют спиртными напитками, ведут аморальный образ жизни.

Несмотря на проводимую работу с семьями, оказавшимися в трудной жизненной ситуации, с семьями, находящимися в социально опасном положении, в работе с ними существует масса проблем. Не всегда члены семьи идут на контакт с представителями органов и учреждений системы профилактики безнадзорности и правонарушений несовершеннолетних. Не у всех родителей есть социально-психологическая установка на воспитание детей. Как правило, сигнал тревоги поступает поздно, когда семья плохо поддается реабилитации, и помочь им восстановится чрезвычайно трудно.

Неблагополучие в семье, бесцельное времяпрепровождение на улице являются причинами поведенческих нарушений у ребенка. Отсутствие должного контроля со стороны родителей или законных представителей способствует совершению противоправных поступков несовершеннолетними.

На 1 января 2014 года территориальной комиссией по делам несовершеннолетних и защите их прав Ярославского муниципального района совместно с другими органами и учреждениями системы профилактики безнадзорности и правонарушений несовершеннолетних проводилась индивидуальная профилактическая работа с 32 несовершеннолетними. В течение 2014 года территориальной комиссией окончена индивидуальная профилактическая работа с 19 несовершеннолетними, в том числе с 11 подростками по причине исправления, с 4 несовершеннолетними - в связи со сменой места жительства, с остальными - в связи с достижением 18-летнего возраста.

По состоянию на 1 января 2015 года индивидуальная профилактическая работа проводится с 27 несовершеннолетними. Из них 13 несовершеннолетних являются обучающимися общеобразовательных организаций Ярославского района, а так же города Ярославля, 8 несовершеннолетних обучаются в образовательных учреждениях среднего профессионального образования, 2 несовершеннолетних работают и 4 подростка не работают и не учатся. Индивидуальная профилактическая работа проводится с несовершеннолетними различных категорий, в числе которых 7 несовершеннолетних (26%), употребляющих наркотические средства или психотропные вещества без назначения врача, либо употребляющих одурманивающие вещества, алкогольную и спиртосодержащую продукцию, пиво и напитки, изготавливаемые на его основе, 8 несовершеннолетних (29,6%), совершивших общественно опасное деяние и не подлежащих уголовной ответственности в связи с недостатком возраста.

Для совершенствования деятельности по профилактике безнадзорности и правонарушений несовершеннолетних, по обеспечению защиты их прав необходимо сосредоточить внимание на решении наиболее острых проблем.

Проблема профилактики безнадзорности и правонарушений несовершеннолетних, защиты их прав носит межведомственный характер, так как затрагивает сферу деятельности ряда органов местного самоуправления. Совместные усилия исполнителей Программы будут направлены на реализацию комплекса мер по снижению уровня преступности и правонарушений, организации профилактических мероприятий.

Привлекаемые финансовые средства будут соответствовать реальным возможностям местного бюджета, что позволит сконцентрировать их на реализации конкретных мероприятий Программы, необходимых на соответствующем этапе.

Следовательно, требуется принять стратегическую, долгосрочную, комплексную Программу, разработанную на основе предложений органов и учреждений системы профилактики безнадзорности и правонарушений несовершеннолетних.

4. Цель и задачи Программы

Цель Программы: Совершенствование районной системы профилактики безнадзорности, правонарушений несовершеннолетних и защиты их прав, повышение эффективности ее работы.

Для достижения цели Программы необходимо решить следующие задачи:
Задача 1. Реализация организационно-правовых мероприятий по повышению качества работы и эффективности взаимодействия субъектов профилактики безнадзорности и правонарушений несовершеннолетних, по обеспечению защиты их прав.

Задача 2. Совершенствование профилактической, социально-педагогической и реабилитационной работы с семьями, находящимися в социально-опасном положении, нуждающимися в государственной поддержке.

Задача 3. Организация мероприятий по профилактике безнадзорности и правонарушений несовершеннолетних, защите их прав.

Задача 4. Организация мероприятий по профилактике наркомании, токсикомании, алкоголизма, табакокурения среди несовершеннолетних.

Задача 5. Информационно-методическое обеспечение работы по профилактике безнадзорности и правонарушений несовершеннолетних.

Задача 6. Информационно-аналитическое обеспечение по профилактике безнадзорности и правонарушений несовершеннолетних.

5. Перечень и описание программных мероприятий

№ п/п	Программные мероприятия	Сроки исполнения	Исполнитель	Источники финансирования	Объемы финансирования, тыс. руб.			
					всего	2015	2016	2017

Цель: Совершенствование районной системы профилактики безнадзорности, правонарушений и защиты прав несовершеннолетних, повышение эффективности ее работы

Задача 1. Организационно-правовые мероприятия по повышению качества работы и эффективности взаимодействия субъектов профилактики безнадзорности и правонарушений несовершеннолетних, по обеспечению защиты их прав

1.1.	Подготовка и направление в Муниципальный Совет ЯМР предложений по улучшению качества принимаемых нормативно-правовых актов, связанных с профилактикой безнадзорности и правонарушений несовершеннолетних	2015-2017	ТКДН и ЗП	-	-	-	-	-	-
1.2.	Подготовка и вынесение на обсуждение Коллегии при Главе ЯМР вопросов, посвященных профилактической работе в подростковой среде	2015-2017	ТКДН и ЗП	-	-	-	-	-	-
1.3.	Проведение районной научно-практической конференции по проблемам преодоления насилия и жестокого обращения в отношении детей	2015	ТКДН и ЗП, УТИСПН, УО, МУ МЦ «Содействие», ОУУП и ПДН ОМВД	-	-	-	-	-	-
1.4.	Рассмотрение вопросов организации воспитательной работы, организации работы по профилактике безнадзорности и правонарушений несовершеннолетних на совещаниях руководителей образовательных организаций	2015-2017	ТКДН и ЗП	-	-	-	-	-	-
1.5.	Подведение итогов работы органов и учреждений системы профилактики безнадзорности и правонарушений несовершеннолетних в соответствии с компетенциями Федерального Закона от 24.06.1999 № 120 -ФЗ «Об основах системы профилактики безнадзорности и правонарушений несовершеннолетних»	2015-2017 ежеквартально	Администрация ЯМР ТКДН и ЗП	-	-	-	-	-	-
1.6.	Рассмотрение вопросов о состоянии преступности и правонарушений среди несовершеннолетних и в отношении несовершеннолетних на основании оперативной информации правоохранительных органов	2015-2017 ежеквартально	ТКДН и ЗП ОУУП и ПДН ОМВД	-	-	-	-	-	-
1.7.	Проведение мониторинга деятельности общественных комиссий по делам несовершеннолетних и защите их прав при администрациях поселений	ежеквартально	ТКДН и ЗП	-	-	-	-	-	-
1.8.	Организация и проведение мероприятий по взаимодействию органов и учреждений системы профилактики безнадзорности и правонарушений несовершеннолетних	2015-2017	ТКДН и ЗП, УТИСПН, УО, ОК, МПС, МУ МЦ «Содействие», ОУУП и ПДН ОМВД	-	-	-	-	-	-
1.9.	Проведение обучающих семинаров, конференций заместителей директоров ОУ по воспитательной работе, социальных педагогов, социальных работников, сотрудников ПДН ОМВД по вопросам профилактической работы и пропаганде здорового образа жизни среди детей и молодежи	2015-2017	ТКДН и ЗП, УТИСПН, УО, ОК, МПС, МУ МЦ «Содействие», ОУУП и ПДН ОМВД	МБ	15,0	5,0	5,0	5,0	5,0
1.10.	Актуализация банка данных об учреждениях системы профилактики безнадзорности и правонарушений несовершеннолетних	2015-2017	ОДН и ЗП	-	-	-	-	-	-
1.11.	Освещение вопросов профилактики безнадзорности и правонарушений среди несовершеннолетних на сайте Администрации ЯМР, на сайте Правительства ЯО, в районной прессе	2015-2017	ОДН и ЗП	-	-	-	-	-	-
1.12.	Организация работы детской общественной приемной на территории ЯМР	2015-2017	ТКДН и ЗП, ОДН и ЗП	-	-	-	-	-	-
1.13.	Содействие органам и учреждениям системы профилактики в организации и проведении мероприятий по правовому просвещению несовершеннолетних, разграничению административной и уголовной ответственности несовершеннолетних и в отношении несовершеннолетних	2015-2017	ТКДН и ЗП, УО, МУ МЦ «Содействие», ОУУП и ПДН ОМВД	-	-	-	-	-	-

1.14.	Организация деятельности по профилактике безнадзорности и правонарушений несовершеннолетних: - общественных комиссий по делам несовершеннолетних и защите их прав при администрациях поселений; - советов по профилактике безнадзорности и правонарушений образовательных учреждений	2015-2017	ТКДН и ЗП, ОДН и ЗП, ОУ, СШ	-	-	-	-	-	-
1.15.	Проведение районного конкурса на лучшую организацию работы по профилактике безнадзорности, правонарушений и защите прав несовершеннолетних среди поселений	2016	ОДН и ЗП, ОДН и ЗП	-	-	-	-	-	-
1.16.	Развитие института наставничества над несовершеннолетними, с которыми проводится индивидуальная профилактическая работа	2015-2017	ТКДН и ЗП, ОДН и ЗП, ОУ, СШ	-	-	-	-	-	-
Итого по задаче 1:				МБ	15,0	5,0	5,0	5,0	5,0

Задача 2. Совершенствование профилактической, социально-педагогической и реабилитационной работы с семьями, находящимися в социально-опасном положении, нуждающимися в государственной поддержке

2.1.	Актуализация межведомственного банка данных о семьях с детьми, отнесенными к категории семей, находящихся в социально опасном положении	2015-2017	ТКДН и ЗП, ОДН и ЗП	-	-	-	-	-	-
2.2.	Проведение мероприятий по раннему выявлению семей с детьми, нуждающихся в государственной поддержке, отнесенными к категории семей, находящихся в социально опасном положении	2015-2017	ООП, УО, ТКДН и ЗП, ОДН и ЗП, УТИСПН, УО, ОК, МПС, ОУУП и ПДН ОМВД, ОДН и ЗП ЦРБ, СШ, ДОУ	-	-	-	-	-	-
2.3.	Оказание адресной помощи семьям с детьми, нуждающимся в государственной поддержке, молодым родителям - консультирование граждан о мерах социальной поддержки; - оказание содействия в оформлении документов удостоверяющих личность; - оказание материальной поддержки	по мере выявления	ОДН и ЗП, УТИСПН, ООП, УО, УО, ОК, МПС, ОДН и ЗП, ЦРБ, СШ, ДОУ, ГУ ЦЗН	-	-	-	-	-	-
2.4.	Проведение консультаций для населения ЯМР по вопросам защиты прав семьи и детства	приемные дни	ОДН и ЗП, УТИСПН, ООП, УО, УО, ОК, МПС, ОДН и ЗП	-	-	-	-	-	-
2.5.	Проведение мероприятий, направленных на формирование ответственного родительства, укрепление роли семьи в воспитании детей	2015-2017	ОДН и ЗП, УТИСПН, ООП, УО, УО, ОК, МПС, МУ МЦ «Содействие»	МБ	27,0	9,0	9,0	9,0	9,0
2.6.	Осуществление индивидуальной профилактической работы с семьями с детьми, отнесенными к категории семей, находящихся в социально опасном положении	2015-2017	ОДН и ЗП, ОУУП и ПДН ОМВД, УТИСПН, УО, ООП, УО, ОК, МПС, МУ МЦ «Содействие», ОДН и ЗП	-	-	-	-	-	-
2.7.	Проведение районного родительского собрания «Защитим права детей вместе»	2015-2017	ТКДН и ЗП, ОДН и ЗП, УТИСПН, УО, ОК, МПС, МУ МЦ «Содействие», ОУУП и ПДН ОМВД, ОДН и ЗП	-	-	-	-	-	-
2.8.	Сопровождение и социальная реабилитация женщин с детьми, находящихся в трудной жизненной ситуации; - правовое, социально-психологическое консультирование; - документальное сопровождение; - патронаж семьи	2015-2017	ТКДН и ЗП, ОДН и ЗП, УТИСПН, УО, ООП, УО, ОК, МПС, ЦРБ, СРЦ «Вертикаль»	-	-	-	-	-	-
2.9.	Использование в воспитательной работе опыта семейной жизни социально благополучных семей	2015-2017	УО, СШ	-	-	-	-	-	-
Итого по задаче 2:				МБ	27,0	9,0	9,0	9,0	9,0

Задача 3. Организация мероприятий по профилактике преступности и правонарушений среди несовершеннолетних

3.1.	Оказание помощи несовершеннолетним в восстановлении нарушенных прав, защите их законных интересов во всех сферах жизнедеятельности	2015-2017	ТКДН и ЗП, ОДН и ЗП, УТИСПН, УО, ОК, МПС, МУ МЦ «Содействие», ОУУП и ПДН ОМВД, ОДН и ЗП	-	-	-	-	-	-
3.2.	Обеспечение временного устройства несовершеннолетних, оказавшихся в трудной жизненной ситуации, в государственные учреждения социального обслуживания несовершеннолетних	по мере выявления	ТКДН и ЗП, ОДН и ЗП, ООП, УО, УТИСПН, ОУУП и ПДН ОМВД	-	-	-	-	-	-
3.3.	Организация (оплата услуг) мероприятий для несовершеннолетних, с которыми проводится профилактическая работа, с семьями, находящимися в социально опасном положении (экскурсионное обслуживание, приобретение билетов на мероприятия)	2015-2017	ТКДН и ЗП	МБ	24,0	8,0	8,0	8,0	8,0
3.4.	Организация и проведение ежегодных профилактических сборов с несовершеннолетними, с которыми проводится индивидуальная профилактическая и реабилитационная работа	2015-2017	ОДН и ЗП, УО, СШ	МБ	60,0	20,0	20,0	20,0	20,0

3.5.	Организация работы «мобильных групп» по проведению рейдов по проверке мест концентрации несовершеннолетних, по выявлению несовершеннолетних, находящихся без сопровождения родителей, контролю несовершеннолетних и семей, находящихся в социально опасном положении, с которыми проводится индивидуальная профилактическая работа ТКДНЗП	2015-2017	ОУУП и ПДН ОМВД, ТКДН и ЗП, ОДН и ЗП	-	-	-	-	-	-
3.6.	Привлечение несовершеннолетних, с которыми проводится индивидуальная профилактическая работа, к занятиям в технических, спортивных и художественных кружках, секциях и клубах	2015-2017	ТКДНЗП, ОДН и ЗП, УТИСПН, УО, ОК, МПИС, МУ МЦ «Содействие», ОУУП и ПДН ОМВД, ОКДН и ЗП	-	-	-	-	-	-
3.7.	Организация мероприятий по предупреждению проявлений экстремизма, национализма и конфликтов на расовой почве, по выявлению неформальных молодежных группировок и организаций среди несовершеннолетних	2015-2017	ОДН и ЗП, УТИСПН, УО, ОК, МПИС, МУ МЦ «Содействие», ОУУП и ПДН ОМВД, ОКДН и ЗП	-	-	-	-	-	-
3.8.	Организация работы по профилактике дорожно-транспортного травматизма, профилактике правонарушений в области дорожного движения (мероприятия, конкурсы и т.д.)	2015-2017	ОДН и ЗП, ОК, МПИС, МУ МЦ «Содействие», УО	МБ	12,0	4,0	4,0	4,0	4,0
3.9.	Создание и актуализация базы данных: - о наличии вакантных рабочих мест для несовершеннолетних; - о наличии мест для постоянного трудоустройства; - о наличии мест для временного трудоустройства; - о количестве несовершеннолетних, желающих получить работу	2015-2017	ГКУ ЦЗН, МУ МЦ «Содействие»	-	-	-	-	-	-
3.10.	Организация трудоустройства несовершеннолетних на постоянную работу и на временные рабочие места	2015-2017	ГКУ ЦЗН, МУ МЦ «Содействие», ТКДНЗП	-	-	-	-	-	-
3.11.	Проведение индивидуальных консультаций по профориентации, трудоустройству и основам трудового законодательства для несовершеннолетних	2015-2017	ГКУ ЦЗН, МУ МЦ «Содействие», ТКДНЗП	-	-	-	-	-	-
3.12.	Организация культурно-массовых и спортивных мероприятий, организация отдыха, досуга и занятости несовершеннолетних во внеурочное время	2015-2017	УО, ОК, МПИС, МУ МЦ «Содействие», МУДО, СШ, КСЦ, ДЮСШ, МУДО	-	-	-	-	-	-
3.13.	Реализация комплекса мероприятий по организации летнего оздоровительного отдыха и занятости несовершеннолетних, с которыми проводится индивидуальная профилактическая работа, и детей из семей, нуждающихся в государственной поддержке	2015-2017	ТКДНЗП УО, ОК, МПИС, МУ МЦ «Содействие», СШ	-	-	-	-	-	-
3.14.	Проведение районной акции «Детям - заботу взрослых»	2015-2017 Июнь-сентябрь	ОДН и ЗП, УТИСПН, УО, ОК, МПИС, МУ МЦ «Содействие», ОУУП и ПДН ОМВД, ЦРБ, СШ, КСЦ, МУДО	-	-	-	-	-	-
3.15.	Проведение профилактических мероприятий с детьми и подростками по месту жительства	2015-2017	ОК, МПИС, МУ МЦ «Содействие»	-	-	-	-	-	-
3.16.	Организация правового просвещения подростков и молодежи по вопросам профилактики экстремизма в подростковой среде	2015-2017	ОДН и ЗП, УО, ОК, МПИС, МУ МЦ «Содействие»	-	-	-	-	-	-
3.17.	Проведение недели правовых знаний, дней профилактики, встреч с представителями правоохранительных органов, членами комиссии по делам несовершеннолетних и защите их прав	2015-2017	ОДН и ЗП, УО, УТИСПН, ОК, МПИС, МУ МЦ «Содействие», ОУУП и ПДН ОМВД	-	-	-	-	-	-
3.18.	Проведение мероприятий с участием классов «Юные друзья полиции» с целью патриотического воспитания подростков, готовности к выполнению гражданского долга, обязанностей по защите интересов Родины	2015-2017	ОДН и ЗП, УО, ОК, МПИС, МУ МЦ «Содействие», ОУУП и ПДН ОМВД	-	-	-	-	-	-
3.19.	Информирование несовершеннолетних о ситуации на рынке труда и ориентирование на получение профессионального образования	2015-2017	ГКУ ЦЗН	-	-	-	-	-	-
Итого по задаче 3:				МБ	96	32	32	32	32
Задача 4. Профилактика наркомании, токсикомании, алкоголизма, табакокурения среди несовершеннолетних									
4.1.	Проведение анкетирования обучающихся образовательных учреждений с целью раннего выявления употребления наркотиков и алкогольных напитков, курения табака	2015-2017	УО, МУ МЦ «Содействие»	-	-	-	-	-	-

4.2.	Проведение межведомственных мероприятий со специалистами органов и учреждений системы профилактики безнадзорности и правонарушений по вопросам профилактики наркомании, токсикомании, алкоголизма и табакокурения, пропаганде здорового образа жизни среди несовершеннолетних	2015-2017	ОДН и ЗП, УТИСПН, УО, ОК, МПИС, МУ МЦ «Содействие», ОУУП и ПДН ОМВД	МБ	15,0	5,0	5,0	5,0	5,0
4.3.	Выявление семей, в которых родители (законные представители) злоупотребляют ПАВ и ненадлежащим образом исполняют обязанности по воспитанию детей и проведение профилактической работы с ними	2015-2017	ОДН и ЗП, УТИСПН, УО, МУ МЦ «Содействие», ОУУП и ПДН ОМВД, ОКДН и ЗП, ЦРБ	-	-	-	-	-	-
4.4.	Привлечение к административной ответственности лиц, находящихся в состоянии опьянения, распивающих алкогольную и спиртосодержащую продукцию, потребляющих наркотические средства, одурманивающие и психотропные вещества без назначения врача	2015-2017	ТКДНЗП ОУУП и ПДН ОМВД	-	-	-	-	-	-
4.5.	Проведение индивидуальной профилактической работы с несовершеннолетними, допускающими немедицинское потребление наркотических средств, психотропных или токсических веществ, а также обратившихся по вопросам предупреждения их потребления	2015-2017	ТКДНЗП ОУУП и ПДН ОМВД	-	-	-	-	-	-
4.6.	Проведение районной профилактической акции «Вместе мы сила» (профилактика ПАВ)	2015-2017 октябрь-декабрь	ОДН и ЗП, УО, ОК, МПИС, МУ МЦ «Содействие»	-	-	-	-	-	-
4.7.	Организация и проведение профилактических бесед и лекций, направленных на пресечение распространения запрещенных курительных смесей и смесей, не отвечающих требованиям безопасности жизни и здоровья несовершеннолетних	2015-2017	ТКДН и ЗП, ОДН и ЗП, УТИСПН, УО, ОК, МПИС, МУ МЦ «Содействие», ОУУП и ПДН ОМВД	-	-	-	-	-	-
4.8.	Проведение мероприятий, организация выставок по вопросам профилактики наркомании, токсикомании, алкоголизма и табакокурения на базе библиотек	2015-2017	ОК, МПИС УО	-	-	-	-	-	-
4.9.	Проведение профилактических мероприятий профилактической направленности с несовершеннолетними и родителями (законными представителями) по вопросам формирования здорового образа жизни и правовой компетенции	2015-2017 по плану	ОДН и ЗП, УТИСПН, УО, ОК, МПИС, МУ МЦ «Содействие», ОУУП и ПДН ОМВД, ОКДН и ЗП, ЦРБ	МБ	27,0	9,0	9,0	9,0	9,0
4.10.	Использование в образовательном процессе образовательных учреждений ЯМР обучающих программ, направленных на профилактику злоупотребления психоактивных веществ несовершеннолетними и формирование культуры здорового образа жизни	2015-2017	УО	-	-	-	-	-	-
4.9.	Организация и проведение в образовательных учреждениях района конкурсов рисунков, плакатов, пропагандирующих здоровый образ жизни и участие в этих конкурсах	2015-2017	УО	-	-	-	-	-	-
4.10.	Выявление фактов незаконной продажи спиртных напитков, наркотических средств и токсических веществ, свободная реализация которых запрещена или ограничена. Принятие мер к нарушителям в соответствии с действующим законодательством РФ	2015-2017	ОУУП и ПДН ОМВД	-	-	-	-	-	-
4.11.	Выявление и привлечение к административной ответственности взрослых лиц, вовлекающих несовершеннолетних в употребление пива и напитков, изготавливаемых на их основе, спиртных напитков или одурманивающих веществ	2015-2017	ОУУП и ПДН ОМВД	-	-	-	-	-	-
4.12.	Организация работы по мотивации и содействию в проведении лечения лиц, имеющих алкогольную и наркотическую зависимость	2015-2017	ОДН и ЗП, УТИСПН, УО, МУ МЦ «Содействие», ОУУП и ПДН ОМВД, ОКДН и ЗП, ЦРБ	-	-	-	-	-	-
Итого по задаче 4:				МБ	42,0	14,0	14,0	14,0	14,0
Задача 5. Информационно-методическое обеспечение работы по профилактике безнадзорности и правонарушений несовершеннолетних									
5.1.	Изготовление и оформление наглядной агитации по вопросам профилактики наркомании, токсикомании и алкоголизма	2015-2017	ОДН и ЗП, УО, МУ МЦ «Содействие», ОУУП и ПДН ОМВД, ОКДН и ЗП,	-	-	-	-	-	-
5.2.	Приобретение расходных материалов для изготовления методических пособий и инструкций по профилактике безнадзорности, правонарушений и защиты прав несовершеннолетних	2015-2017	ОДН и ЗП	МБ	30,0	10,0	10,0	10,0	10,0

5.3.	Распространение памяток, буклетов, блокнотов, календарей, закладок и др. печатной продукции по предупреждению детской безнадзорности и противоправного поведения несовершеннолетних	2015-2017	ОДН и ЗП, УО, ОК, МПИС, МУ МЦ «Содействие»	-	-	-	-	-	-
5.4.	Подготовка методических материалов для проведения профилактических мероприятий с несовершеннолетними, родителями	2015-2017	ОДНЗП УО МУ МЦ «Содействие»	-	-	-	-	-	-
5.5.	Участие в подготовке и выпуске статей о работе по профилактике безнадзорности и правонарушений, информационных объявлений по проведению профилактических мероприятий, акций	2015-2017	ОДНЗП УО МУ МЦ «Содействие»	-	-	-	-	-	-
5.6.	Размещение информации в районных СМИ, направленной на профилактику правонарушений, обеспечение безопасности, воспитание гражданственности и патриотизма, пропаганду здорового образа жизни	2015-2017	ОДНЗП УО МУ МЦ «Содействие»	-	-	-	-	-	-
5.7.	Организация методической помощи органам и учреждениям системы профилактики безнадзорности и правонарушений несовершеннолетних	2015-2017	ТКДН и ЗП, ОДН и ЗП, УО, ОК, МПИС	-	-	-	-	-	-
5.8.	Тиражирование и распространение информационных буклетов для несовершеннолетних с целью подготовки к профессиональному выбору	2015-2017	ГКУ ЦЗН	-	-	-	-	-	-
Итого по задаче 5:					30,0	10,0	10,0	10,0	10,0
Задача 6. Информационно-аналитическое обеспечение по профилактике безнадзорности и правонарушений несовершеннолетних									
6.1.	Подготовка и представление ежегодного аналитического доклада «Детям - заботу взрослых» на Коллегию при Главе администрации ЯМР	2015-2017	ТКДН и ЗП, ОДН и ЗП	-	-	-	-	-	-
6.2.	Проведение мониторинга о состоянии профилактической работы органов системы профилактики безнадзорности и правонарушений несовершеннолетних	2015-2017	ТКДН и ЗП, ОДН и ЗП	-	-	-	-	-	-
6.3.	Организация работы медико-педагогического лектория в школах по профилактике СПИДА, различных зависимостей, правонарушений в молодежной среде, по сохранению репродуктивного здоровья	2015-2017	ЦРБ	-	-	-	-	-	-
6.4.	Организация пропаганды патриотизма, здорового образа жизни, подростков в средствах массовой информации	2015-2017	ОДН и ЗП, УО, ОК, МПИС, МУ МЦ «Содействие»	-	-	-	-	-	-
6.5.	Размещение в средствах массовой информации позитивной информации о профилактической и коррекционно-реабилитационной работе с детьми и семьями, находящимися в социально опасном положении	2015-2017	ОДН и ЗП, УТИСПН, УО, ООП УО	-	-	-	-	-	-
Итого по задаче 6:					0	0	0	0	0
ВСЕГО ПО ПРОГРАММЕ:					210,0	70,0	70,0	70,0	70,0

6. Сведения о распределении объемов и источников финансирования по годам

Источники финансирования	Плановый объем финансирования (тыс.руб.)			
	всего	в том числе		
		2015 год	2016 год	2017 год
Местный бюджет	210,0	70,0	70,0	70,0
Итого по программе	210,0	70,0	70,0	70,0

7. Управление Программой и контроль за ходом ее реализации

Контроль за реализацией Программы осуществляется заказчиком – Администрацией Ярославского муниципального района. Отдел по делам несовершеннолетних и защите их прав Администрации ЯМР обеспечивает реализацию Программы, осуществляет координацию деятельности её участников, оценку эффективности Программы, формирует и представляет заказчику отчет о реализации Программы. Отдел по делам несовершеннолетних и защите их прав Администрации ЯМР несет ответственность за своевременность и точность выполнения мероприятий Программы, рациональное использование выделенных бюджетных средств. Проверка целевого использования средств бюджета, выделенных на реализацию Программы, осуществляется в соответствии с действующим законодательством. Координацию деятельности по реализации Программы осуществляет отдел по делам несовершеннолетних и защите их прав Администрации ЯМР.

8. Методика оценки эффективности и результативности реализации Программы

Производится расчет сводного целевого индикатора результативности целевых показателей и эффективности реализации программы.

Расчет результативности реализации Программы (Р) производится по формуле:

$$P = \sum K_n (X_{факт} \div X_{план}) * 100\%, \text{ где:}$$

X_{факт} — текущее значение показателя;
X_{план} — плановое значение показателя;
K_n — весовой коэффициент

При значении «Р» более 85 процентов результативность реализации Программы признается высокой, при значении от 75 до 85 процентов – средней, менее 75 процентов – низкой. Эффективность реализации Программы оценивается ответственным исполнителем за год путем соотношения степени достижения основных целевых показателей Программы с уровнем её финансирования с начала реализации.

Эффективность реализации Программы (Э) рассчитывается по формуле:

$$Э = P \div (F_{факт} \div F_{план}) * 100\%,$$

где:
P – показатель результативности реализации Программы;
F_{факт} – сумма финансирования Программы на текущую дату;
F_{план} – плановая сумма финансирования Программы на текущий год.

При значении показателя Э менее 75 процентов эффективность Программы признается низкой, при значении от 75 до 85 процентов – средней, свыше 85 процентов – высокой.

Целевые показатели:

№ п/п	Наименование показателя	К1	план		
			на 01.01.2016	на 01.01.2017	на 01.01.2018
1	Доля преступлений, совершенных несовершеннолетними, в общем числе расследованных преступлений (в год)	0,2	5,2	5	4
2	Доля несовершеннолетних, совершивших административные правонарушения в общем числе детского населения проживающего на территории (в год)	0,2	1,5	1,2	0,9
3	Доля безнадзорных несовершеннолетних в общем числе детского населения проживающего на территории (в год)	0,2	0,03	0,024	0,02
4	Доля несовершеннолетних, чьи права восстановлены в общем числе выявленных нарушений (в год)	0,1	69	69,7	70,4
5	Доля несовершеннолетних, употребляющих алкогольную и спиртосодержащую продукцию, наркотические средства и психотропные вещества без назначения врача, с которыми проводится индивидуальная профилактическая работа территориальной комиссией по делам несовершеннолетних и защите их прав Ярославского муниципального района в общем числе детского населения проживающего на территории (в год)	0,2	0,09	0,072	0,058
6	Доля семей, находящихся в социально опасном положении, в общем количестве семей с несовершеннолетними детьми, проживающими на территории	0,1	0,4	0,36	0,29
ИТОГО			1		

Список используемых сокращений

ЯМР – Ярославский муниципальный район;
МУ МЦ «Содействие» – муниципальное учреждение молодежный центр «Содействие»;
ОУУП и ПДН ОМВД – отдел участковых уполномоченных полиции и по делам несовершеннолетних Отдела Министерства внутренних дел по Ярославскому району;
УТИСЗН – управление труда и социальной защиты населения Администрации ЯМР;
ОДН и ЗП – отдел по делам несовершеннолетних и защите их прав Администрации ЯМР;
ТКДН и ЗП – территориальная комиссия по делам несовершеннолетних и защите их прав Ярославского муниципального района;
УО – управление образования Администрации ЯМР;
ОК,МП и С – отдел культуры, молодежной политики и спорта Администрации ЯМР;
МБ – местный бюджет;
ОБ – областной бюджет;
ЦРБ – центральная районная больница;
КСЦ – культурно-спортивный центр;
СШ – средняя школа;
МУДО – муниципальные учреждения дополнительного образования детей;
ГУ ЦЗН – государственное учреждение центр занятости населения
ООП УО – отдел по опеке и попечительству управления образования Администрации ЯМР

**АДМИНИСТРАЦИЯ
ЯРОСЛАВСКОГО МУНИЦИПАЛЬНОГО РАЙОНА
ПОСТАНОВЛЕНИЕ**

10.02.2015

№638

**О внесении изменений
в постановление Администрации ЯМР
от 06.05.2013 № 1811 «Об утверждении
ведомственной целевой программы
«Социальная поддержка населения
Ярославского муниципального района»
на 2012 - 2014 годы в новой редакции**

Администрация района п о с т а н о в л я е т:

- Внести изменения в ведомственную целевую программу «Социальная поддержка населения Ярославского муниципального района» на 2012 - 2014 годы, утвержденную постановлением Администрации Ярославского муниципального района от 06.05.2013 № 1811, согласно приложению.
- Опубликовать постановление в газете «Ярославский агрокурьер».
- Контроль за исполнением постановления возложить на заместителя Главы Администрации ЯМР по социальной политике А.В. Сибиркова.
- Постановление вступает в силу с момента опубликования.

Глава Ярославского
муниципального района

Т.И.Хохлова

**ПРИЛОЖЕНИЕ
к постановлению
Администрации ЯМР
от 10.02.2015 № 638**

**ИЗМЕНЕНИЯ
В ВЕДОМСТВЕННУЮ ЦЕЛЕВУЮ ПРОГРАММУ
«СОЦИАЛЬНАЯ ПОДДЕРЖКА НАСЕЛЕНИЯ
ЯРОСЛАВСКОГО МУНИЦИПАЛЬНОГО РАЙОНА»
НА 2012 - 2014 ГОДЫ**

1. В паспорте программы строку «Объемы и источники финансирования» изложить в новой редакции:

Объемы и источники финансирования	Источники финансирования	Плановый объем финансирования (тыс.руб.)		
		в том числе		
		2012 год	2013 год	2014 год
Федеральный бюджет	142828,1	38731,8	42012,4	62083,9
Областной бюджет	634029,3	183339,6	210997,3	239692,4
Местный бюджет	4526,2	190,6	57,0	4278,6
Внебюджетные источники	613,7	263,9	349,8	
Итого по программе	781997,3	222 525,9	253416,5	306054,9

2. Раздел 2 «Сведения об общей потребности в ресурсах» изложить в новой редакции:
2. Сведения об общей потребности в ресурсах

Наименование ресурсов	Единица измерения	Потребность (тыс.руб.)			
		2012 г.	2013 г.	2014 г.	всего
Материально-технические ресурсы	-	-	-	-	-
Трудовые ресурсы	-	-	-	-	-
Финансовые ресурсы:	тыс. руб.	222525,9	253416,5	306054,9	781997,3
-федеральный бюджет	тыс. руб.	38731,8	42012,4	62083,9	142828,1
- областной бюджет	тыс. руб.	183339,6	210997,3	239692,4	634029,3
- местный бюджет	тыс. руб.	190,6	57,0	4278,6	4526,2
-внебюджетные источники	тыс. руб.	263,9	349,8		613,7

3. Раздел 5. «Перечень и описание программных мероприятий» изложить в новой редакции:
5. Перечень и описание программных мероприятий

№ п/п	Программные мероприятия	Сроки исполнения	Исполнитель	Источники финансирования	Объемы финансирования, тыс. руб.			
					всего	2012	2013	2014

Цель: реализация переданных государственных полномочий в сфере социальной поддержки, социальной защиты и социального обслуживания населения, охраны труда, установленных федеральными и региональными законодательством; реализация мер, направленных на повышение качества, адресности и доступности государственных услуг

Задача 1.Исполнение публичных обязательств района по предоставлению выплат, пособий, компенсаций.

1.1	Выплата государственных единовременных пособий и ежемесячных денежных компенсаций гражданам при возникновении поствакцинальных осложнений	2012-2014	УТ и СПН	Фед. бюджет	66,0	28,0	24,0	14,0
1.2	Выплата единовременного пособия беременной жене военнослужащего, проходящего военную службу по призыву, а также ежемесячного пособия на ребенка военнослужащего, проходящего военную службу по призыву	2012-2014	УТ и СПН	Фед. бюджет	1502,0	665,0	435,0	402,0
1.3	Предоставление мер социальной поддержки гражданам, награжденным знаком «Почетный донор России» («Почетный донор СССР»)	2012-2014	УТ и СПН	Фед. бюджет	8926,1	2736,8	2979,4	3209,9
1.4	Оплата жилого помещения и коммунальных услуг отдельным категориям граждан, оказание мер социальной поддержки которым относится к полномочиям Российской Федерации	2012-2014	УТ и СПН	Фед. бюджет	108982,0	34408,0	36402,0	38172,0
1.5	Социальная поддержка отдельных категорий граждан в части ежемесячной денежной выплаты реабилитированным лицам	2012-2014	УТ и СПН	Обл. бюджет	944,8	320,0	314,0	310,8
1.6	Оплата жилого помещения и коммунальных услуг отдельным категориям граждан, оказание мер социальной поддержки которым относится к полномочиям Ярославской области	2012-2014	УТ и СПН	Обл. бюджет Местный бюджет	170358,9 123,8	50043,2 123,8	57179,0 123,8	63136,7 123,8
1.7	Предоставление гражданам субсидий на оплату жилого помещения и коммунальных услуг	2012-2014	УТ и СПН	Обл. бюджет	52968,4	15957,0	17953,4	19058,0
1.8	Социальная поддержка отдельных категорий граждан в части ежемесячного пособия на ребенка	2012-2014	УТ и СПН	Обл. бюджет	61530,0	18096,0	20596,0	22838,0
1.9	Социальная поддержка отдельных категорий граждан в части ежемесячной денежной выплаты ветеранам труда и труженикам тыла	2012-2014	УТ и СПН	Обл. бюджет	52626,1	16794,0	18022,9	17809,2
1.10	Денежные выплаты населению	2012-2014	УТ и СПН	Обл. бюджет	99584,7	26841,8	33182,0	39560,9
1.11	Ежемесячная выплата, назначаемая в случае рождения третьего ребенка или последующих детей до достижения трех лет	2013-2014	УТ и СПН	Фед. бюджет Обл. бюджет	8192,0 7494,0		2172,0 917,0	6020,0 6577,0
1.12	Субвенция на выплату пособий по уходу за ребенком до достижения им возраста полутора лет гражданам, не подлежащим обязательному социальному страхованию на случай временной нетрудоспособности и в связи с материнством	2014	УТ и СПН	Фед. бюджет	12780,0			12780,0
1.13	Субвенция на выплату пособий при рождении ребенка гражданам, не подлежащим обязательному социальному страхованию на случай временной нетрудоспособности и в связи с материнством	2014	УТ и СПН	Фед. бюджет	1486,0			1486,0
1.14.	Обеспечение деятельности ОМС МО в сфере социальной защиты населения	2012-2014	УТ и СПН	Обл. бюджет	27039,2	8642,2	8641,0	9756,0
Итого по задаче 1,					614604,0	174655,8	198817,7	241130,5
в.том числе:								

- федеральный бюджет				141934,1	37837,8	42012,4	62083,9
-областной бюджет				472546,1	136694,2	156805,3	179046,6
- местный бюджет				123,8	123,8		

Задача 2. Организация и предоставление социальных услуг населению района

2.1.	Предоставление субсидии государственным бюджетным учреждениям социального обслуживания Ярославской области - всего в том числе:		УТ и СПН	Обл. бюджет	147584,2	42432,5	48391,0	56760,7
2.1.1	- субсидии на финансовое обеспечение выполнения государственных заданий	2012-2014	УТ и СПН	Обл. бюджет	142561,5	41628,6	45852,6	55080,3
2.1.2.	- субсидии на иные цели (расходы на капитальный ремонт и приобретение основных средств, льготы ЖКУ)	2012-2014	УТ и СПН	Обл. бюджет	4534,9	803,9	2050,6	1680,4
2.1.3	- субсидии на иные цели (обеспечение доступности для инвалидов из других маломобильных групп населения)	2013	УТ и СПН	Обл. бюджет	487,8			487,8
2.2.	Расходование средств на реализацию региональной программы «Социальная поддержка пожилых граждан в Ярославской области» в сфере социальной политики	2012-2013	УТ и СПН	Обл. бюджет	324,7	274,7	50,0	
Итого по задаче 2,					147908,9	42707,2	48441,0	56760,7
в.том числе:								
- федеральный бюджет								
-областной бюджет					147908,9	42707,2	48441,0	56760,7
- местный бюджет								

Задача 3. Социальная защита отдельных категорий граждан

3.1..	Оказание социальной помощи отдельным категориям граждан - всего в том числе:	2012-2014	УТ и СПН	Обл. бюджет	5318,6	1657,5	1757,0	1904,1
3.1.1	- малоимущим семьям, имеющим несовершеннолетних детей, и семьям с детьми, оказавшимся в трудной жизненной ситуации	2012-2014	УТ и СПН	Обл. бюджет	2843,5	751,5	999,7	1092,3
3.1.2	- на единовременную выплату к началу учебного года на детей из малоимущих семей, обучающихся в образовательных учреждениях	2012-2014	УТ и СПН	Обл. бюджет	2475,11	906,0	757,3	811,8
3.2.	Приобретение санаторно- курортных путевок для детей, находящихся в трудной жизненной ситуации и детей из многодетных семей	2012-2014	УТ и СПН	Фед. бюджет Обл. бюджет Местн. Бюджет	894,0 1871,1 112,3	894,0 536,4 61,0	1334,7 51,3	
3.3.	Оплата услуг по освобождению от оплаты стоимости проезда детей из многодетных семей, обучающихся в общеобразовательных учреждениях	2012-2014	УТ и СПН	Обл. бюджет	136,7	35,3	49,4	52,0
3.4.	Приобретение новогодних подарков для отдельных категорий детей	2012-2014	УТ и СПН	Обл. бюджет Мест. Бюджет	88,0 9,7	16,0 1,8	16,0 1,7	56,0 6,2
3.5.	Расходование субвенции на оказание социальной помощи отдельным категориям граждан - всего в том числе:	2012-2014	УТ и СПН	Обл. бюджет	584,8	166,5	144,0	274,3
3.5.1.	- инвалидам в рамках мероприятий, посвященных Международному дню инвалидов	2012	УТ и СПН	Обл. бюджет	31,5		31,5	
3.5.2.	- инвалидам на санаторно-курортное лечение по медицинским показаниям	2012-2014	УТ и СПН	Обл. бюджет	553,3	135,0	144,0	274,3
3.6.	Расходование субвенции на оказание социальной помощи отдельным категориям граждан - всего в том числе:	2012-2014	УТ и СПН	Обл. бюджет	2551,5	325,5	640,0	1586,0
3.6.1.	- гражданам, оказавшимся в трудной жизненной ситуации	2012-2014	УТ и СПН	Обл. бюджет Местный бюджет	1764,7 74,0	312,7	640,0	812,0 74,0
3.6.2	Субвенция на оказание социальной помощи отдельным категориям граждан в части компенсации расходов по газификации жилых помещений и дорогостоящему лечению пожилых граждан	2014	УТ и СПН	Обл. бюджет Средства ПОР	400,0 300,0			400,0 300,0
3.6.3.	- гражданам, являющимся жертвами политических репрессий, в рамках мероприятий, посвященных Дню памяти жертв политических репрессий	2012-2014	УТ и СПН	Обл. бюджет	12,8		12,8	

№ п/п	Наименование мероприятия	Год	Сфера	Источники финансирования	Объем финансирования (тыс. руб.)			
					Обл. бюджет	Местный бюджет	Внебюджетные источники	Итого
3.7.	Расходование средств по межбюджетным трансфертам на реализацию региональной программы «Социальная поддержка пожилых граждан в Ярославской области» в сфере социальной политики	2012-2013	УТ и СПН	Внебюджетные источники	1950,0	550,0	1400,0	
				Обл. бюджет	613,7	263,9	349,8	
3.8.	Организация и проведение мероприятий, посвященных Дню Победы советского народа в Великой Отечественной войне 1941 - 1945 годов	2012-2014	УТ и СПН	Обл. бюджет	253,2	115,0	88,6	49,6
				Местный бюджет	32,0			32,0
3.9.	Освобождение от оплаты стоимости проезда лиц, находящихся под диспансерным наблюдением в связи с туберкулезом, и больных туберкулезом	2012-2014	УТ и СПН	Обл. бюджет	3,1	1,0	1,0	1,1
Итого по задаче 3:					14418,7	4623,9	5833,5	3961,3
в.том числе								
- федеральный бюджет					894,0	894,0		
-областной бюджет					12683,0	3403,2	5430,7	3849,1
- местный бюджет					228,0	62,8	53,0	112,2
- внебюджетные источники					613,7	263,9	349,8	
Задача 4. Содействие организации безопасных условий трудовой деятельности и охраны труда, развитию социального партнерства								
4	Проведение регионального этапа Всероссийского конкурса «Российская организация высокой социальной эффективности»	2012-2014	УТ и СПН	Обл. бюджет	104,3	62,0	42,3	
Итого по задаче 4.:					104,3	62,0	42,3	
в.том числе								
- федеральный бюджет								
-областной бюджет					104,3	62,0	42,3	
- местный бюджет								
- внебюджетные источники								
Задача 5. Развитие информационных процессов и проведение мероприятий								
5.1.	Обучение специалистов отрасли работе с новыми информационными технологиями - всего	2012	УТ и СПН	Обл. бюджет	40,0	40,0		
5.2.	Развитие АС ЕСРН	2012-2014	УТ и СПН	Обл. бюджет	200,0	100,0	100,0	
5.3.	Оснащение организаций и учреждений отрасли современными средствами вычислительной техники, телекоммуникационным оборудованием,	2012-2014	УТ и СПН	Обл. бюджет	92,0	67,0	25,0	
5.4.	Оснащение организаций и учреждений отрасли локально-вычислительными сетями - всего	2012	УТ и СПН	Обл. бюджет	115,0	115,0		
5.5.	Приобретение лицензионного программного обеспечения для организаций и учреждений отрасли, в том числе справочно-информационных систем и антивирусного программного обеспечения	2012-2014	УТ и СПН	Обл. бюджет	62,0	30,0	32,0	
5.6.	Организация и проведение мероприятий к Международному дню инвалидов	2012-2014	УТ и СПН	Обл. бюджет	86,0	29,0	57,0	
				Местный бюджет				
5.7.	Организация и проведение мероприятий, посвященных праздничным и памятным датам	2012-2014	УТ и СПН	Обл. бюджет	84,0	56,0	28,0	
				Местный бюджет	241,7			241,7
5.8.	Организация и проведение мероприятий, посвященных Дню семьи, Дню матери, Дню семьи, любви и верности	2012-2014	УТ и СПН	Обл. бюджет	108,0	36,0	36,0	36,0
				Местный бюджет	12,0	4,0	4,0	4,0
5.9.	Расходы на финансовую поддержку общественных организаций и инвалидов	2014	УТ и СПН	Местный бюджет	382,0			382,0
5.10.	Доплаты к пенсиям государственных служащих субъектов Российской Федерации и муниципальных служащих	2014	Администрация ЯМР	Местный бюджет	3408,7			3408,7
5.11.	Выплаты почетным гражданам Ярославского муниципального района	2014	Администрация ЯМР	Местный бюджет	130,0			130,0
Итого по задаче 5,					4961,4	477,0	282,0	4202,4
в.том числе:								
- федеральный бюджет								
-областной бюджет					787,0	473,0	278,0	36,0
- местный бюджет					4174,4	4,0	4,0	4166,4
- внебюджетные источники								
ВСЕГО ПО ПРОГРАММЕ, в том числе:					781997,3	222 525,9	253416,5	306054,9
- федеральный бюджет					142828,1	38 731,8	42012,4	62083,9

Источники финансирования	2015 г.	2016 г.	2017 г.
-областной бюджет	634029,3	183339,6	210997,3
- местный бюджет	4526,2	190,6	57,0
- внебюджетные источники	613,7	263,9	349,8

4. Раздел 6. «Сведения о распределении объемов и источников финансирования по годам» изложить в новой редакции

Источники финансирования	Плановый объем финансирования (тыс.руб.)			
	всего	в том числе		
		2012 год	2013 год	2014 год
Федеральный бюджет	142828,1	38731,8	42012,4	62083,9
Областной бюджет	634029,3	183339,6	210997,3	239692,4
Местный бюджет	4526,2	190,6	57,0	4278,6
Внебюджетные источники	613,7	263,9	349,8	
Итого по программе	781997,3	222 525,9	253416,5	306054,9

АДМИНИСТРАЦИЯ
ЯРОСЛАВСКОГО МУНИЦИПАЛЬНОГО РАЙОНА
ПО С Т А Н О В Л Е Н И Е

10.02.2015

№639

Об утверждении муниципальной целевой программы «Развитие субъектов малого и среднего предпринимательства Ярославского муниципального района на 2015-2017 годы»

В соответствии с Федеральным законом от 24 июля 2007 года № 209-ФЗ «О развитии малого и среднего предпринимательства в Российской Федерации», постановлением Правительства Ярославской области от 07.12.2012 № 1387-п «Об областной целевой программе развития малого и среднего предпринимательства Ярославской области на 2013-2015 годы», в целях развития и поддержки малого и среднего предпринимательства Ярославского муниципального района, Администрация района постановляет:

1. Утвердить прилагаемую муниципальную целевую программу «Развитие субъектов малого и среднего предпринимательства Ярославского муниципального района на 2015-2017 годы» (далее – Программа).
2. Управлению финансов Администрации ЯМР (А.Ю.Леонова) производить финансирование Программы в пределах средств, предусмотренных в районном бюджете на очередной финансовый год.
3. Опубликовать постановление в газете «Ярославский агрокурьер» и разместить на официальном сайте Администрации Ярославского муниципального района.
4. Контроль за исполнением постановления оставляю за собой.
5. Постановление вступает в силу с момента опубликования.

Глава Ярославского муниципального района

Т.И.Хохлова

УТВЕРЖДЕНА
постановлением
Администрации ЯМР
от 10.02.2015 № 639

МУНИЦИПАЛЬНАЯ ЦЕЛЕВАЯ ПРОГРАММА
«РАЗВИТИЕ СУБЪЕКТОВ МАЛОГО И СРЕДНЕГО ПРЕДПРИНИМАТЕЛЬСТВА
ЯРОСЛАВСКОГО МУНИЦИПАЛЬНОГО РАЙОНА
НА 2015-2017 ГОДЫ»

1. Паспорт Программы

Наименование программы	Муниципальная целевая программа «Развитие субъектов малого и среднего предпринимательства Ярославского муниципального района на 2015-2017 годы» (далее – Программа)
Основания для разработки	- Гражданский кодекс Российской Федерации; - Бюджетный кодекс Российской Федерации; - Федеральный закон от 24 июля 2007 года № 209-ФЗ «О развитии малого и среднего предпринимательства в Российской Федерации»; - Федеральный закон от 27 июля 2010 года № 210-ФЗ «Об организации предоставления государственных и муниципальных услуг»; - Федеральный закон от 05 апреля 2013 года № 44-ФЗ «О контрактной системе в сфере закупок товаров, работ, услуг для обеспечения государственных и муниципальных нужд»; - Закон Ярославской области от 06 мая 2009г. №20-з «О развитии малого и среднего предпринимательства»; - приказ Министерства экономического развития Российской Федерации «Об организации проведения конкурсного отбора субъектов Российской Федерации, бюджетам которых предоставляются субсидии из федерального бюджета на государственную поддержку малого и среднего предпринимательства субъектами Российской Федерации»; - постановление Правительства ЯО от 09.10.2008 № 523-п (ред. от 25.04.2013) «О формировании, предоставлении и распределении субсидий из областного бюджета местным бюджетам Ярославской области (вместе с Правилами формирования, предоставления и распределения субсидий из областного бюджета местным бюджетам Ярославской области);»; - областная целевая программа развития субъектов малого и среднего предпринимательства Ярославской области на 2013-2015 (в редакции постановления Правительства области от 06.11.2014 № 1128-п).
Заказчик Программы	Администрации Ярославского муниципального района
Разработчик Программы	Управление социально-экономического развития района Администрации ЯМР - областная целевая программа развития субъектов малого и среднего предпринимательства Ярославской области на 2013-2015 (в редакции постановления Правительства области от 06.11.2014 № 1128-п).
Исполнитель Программы	Администрация Ярославского муниципального района Управление финансов и социально-экономического развития Администрации ЯМР, тел.: 73-74-89
Координатор Программы	Начальник управления финансов и социально-экономического развития
Цель Программы	Формирование благоприятных условий для развития СМиСП, способствующих увеличению вклада СМиСП в экономику Ярославского муниципального района
Перечень разделов Программы	1. Паспорт Программы; 2. Сведения об общей потребности в ресурсах; 3. Анализ и оценка проблем, решение которых осуществляется путем реализации Программы; 4. Цель и задачи Программы; 5. Перечень и описание программных мероприятий; 6. Сведения о распределении объемов и источников финансирования по годам; 7. Управление Программой и контроль за ходом ее реализации; 8. Методика оценки эффективности и результативности реализации
Сроки реализации	2015-2017 годы
Объемы и источники финансирования	Финансирование мероприятий Программы осуществляется

Источники финансирования	Плановый объем финансирования (тыс.руб.)			
	всего	в том числе по годам		
		2015	2016	2017
Федеральный бюджет				
Областной бюджет				
Местный бюджет	120,0	40,0	40,0	40,0
Внебюджетные источники				
Итого по программе	120,0	40,0	40,0	40,0

из бюджета Ярославского муниципального района:
2015 – 40,0 тыс. руб.
2016 – 40,0 тыс. руб.
2017 – 40,0 тыс. руб.

*Объем софинансирования за счет средств областного бюджета будет добавлен по итогам проведения конкурсного отбора на предоставление субсидий муниципальным образованиям области

Контроль за исполнением Программы

Осуществляется управлением финансов и социально-экономического развития и Координационным советом по малому и среднему предпринимательству при Главе ЯМР

Основные ожидаемые конечные результаты Программы

- число субъектов малого и среднего предпринимательства в районе не ниже уровня 2014г;
- рост числа работников малых и средних предприятий не менее чем на 1%;
- увеличение объемов производства товаров (работ, услуг) в сфере малого и среднего предпринимательства не менее чем на 2%;
- рост среднемесячной заработной платы работников, занятых в малом и среднем предпринимательстве не менее чем на 5%;
- рост налоговых поступлений в бюджет Ярославского муниципального района от субъектов малого и среднего предпринимательства на 3,0 %

2. Сведения об общей потребности в ресурсах

Наименование ресурсов	Единицы измерения	Потребность		
		Всего	в том числе по годам	
			2015г	2016г
Финансовые ресурсы: -районный бюджет	тыс. руб.	120,0	40,0	40,0

3. Анализ и оценка проблем, решение которых осуществляется путем реализации Программы

Малое и среднее предпринимательство является неотъемлемой частью экономики Ярославского муниципального района, а развитие и поддержка бизнеса - одной из приоритетных задач органов местного самоуправления.

В районе проводится работа по созданию условий для развития и осуществления предпринимательской деятельности.

По данным статистики в 2013г. в ЯМР осуществляли хозяйственную деятельность 2013 субъектов малого и среднего предпринимательства, из них 19 – средних предприятий, 99 - малых предприятий. В развитии малого и среднего предпринимательства ЯМР на протяжении последних лет в целом наблюдаются положительные тенденции.

В 2013 году:
- среднесписочная численность работников в сфере малого и среднего предпринимательства составила 5618 человек - 39,0% от общей численности занятых в организациях ЯМР (2010г. - 5208чел.)
- среднемесячная оплата труда работников - 17570 руб. (2010 г - 13 500,0руб).
- объем производства (оборот) товаров, работ, услуг (тыс. руб.) - 7,6 млрд. руб. (2010г - 7,4 млрд. руб).

Поступления налогов в районный бюджет от субъектов малого и среднего предпринимательства в 2013 году по сравнению с 2010г возросли на 7млн.руб.

Сложившаяся на сегодняшний день отраслевая структура малого предпринимательства свидетельствует о том, что в Ярославском муниципальном районе доминирующей для развития бизнеса остаётся непроизводственная сфера, отрасли с высокой скоростью обращения и минимальным уровнем требуемых капиталовложений. В структуре бизнеса преобладают розничная и оптовая торговля -57%. Отрасли строительства, транспорта, обрабатывающие производства – насчитывают по 10%, на сельскохозяйственную деятельность приходится 7%, на «Прочие» - 6%.

Субъекты малого и среднего предпринимательства по-прежнему играют большую роль в решении проблемы занятости населения и в обеспечении самозанятости в собственном бизнесе, как одним из способов решения проблемы безработицы в районе.

На снижение предпринимательской активности в Ярославском муниципальном районе влияют стоимость кадастровой оценки земли и, как следствие, рост платы за землю, арендуемую субъектами малого и среднего предпринимательства, рост тарифов на электроэнергию, увеличение тарифов страховых взносов во внебюджетные фонды для предпринимателей, производящих выплаты физическим лицам.

Проблемами развития предпринимательства также являются: отток экономически активного населения в города, низкий уровень профессиональной подготовки кадров, недостаточность финансовых ресурсов, трудности в привлечении инвестиций, недостаточная инновационная активность субъектов малого и среднего предпринимательства.

На фоне перечисленных проблем возникает необходимость сохранения и развития сложившейся инфраструктуры малого и среднего предпринимательства ЯМР. При этом необходим комплексный подход к решению задачи, объединение ресурсов и возможностей субъектов малого и среднего предпринимательства и органов местного самоуправления, постоянный мониторинг и анализ влияния различных факторов на состояние сферы малого и среднего предпринимательства.

Необходимость решения указанных проблем программно-целевыми методами установлена Федеральным законом от 24 июля 2007 года № 209-ФЗ «О развитии малого и среднего предпринимательства в Российской Федерации». Программа разработана с целью реализации положений указанного закона и в соответствии с постановлением Правительства Ярославской области от 07.12.2012 № 1387-п «Об областной целевой программе развития малого и среднего предпринимательства Ярославской области на 2013 - 2015 годы». Являясь логическим продолжением предыдущей программы и учитывая результаты ее реализации, Программа определяет основные направления и конкретные мероприятия по поддержке субъектов малого и среднего предпринимательства Ярославского муниципального района.

4. Цель и задачи Программы

Цель Программы:
Формирование благоприятных условий для развития СМиСП, способствующих увеличению вклада СМиСП в экономику Ярославского района.

Для решения поставленной цели, необходимо решение следующих задач:

1. Информационная, правовая, консультационная и организационная поддержка; подготовка, переподготовка и повышение квалификации работников сферы малого и среднего предпринимательства Ярославского района и лиц, вовлекаемых в предпринимательскую деятельность;
2. Развитие системы финан-совой поддержки СМиСП;
3. Развитие инфраструктуры поддержки СМиСП;
4. Содействие росту конкурентоспособности и продвиже-нию продукции СМиСП.

5. Перечень и описание программных мероприятий

№ п/п	Наименование мероприятия	Срок исполнения мероприятия, годы	Исполнители мероприятия	Источники финансирования	Объем финансирования (тыс. руб.)			
					Всего	2015	2016	2017
1	2	3	4	5	6	7	8	9
Цель - Формирование благоприятных условий для развития СМиСП, спо-собствующих увеличению вклада СМиСП в экономику Ярославского района								
Задача 1. Информационная, правовая, консультационная и организационная поддержка; подготовка, переподготовка и повышение квалификации работников сферы малого и среднего предпринимательства Ярославского района, ор-ганизаций, образующих инфраструктуру поддержки СМиСП, и лиц, вовлекаемых в предпринимательскую деятельность								
1.1	Организация и проведение исследований по проблемам развития СМиСП, информационно-аналитическое и методическое обеспечение деятельности СМиСП	2015-2017	УФисЭАР					
1.2.	Проведение мероприятий, связанных с поддержкой пред-принимательства: конферен-ций, семинаров, «круглых сто-лов», заседаний КСМиСП по актуальным вопросам пред-принимательства, дней предпринимателя и т.п.	2015-2017	УФисЭАР	Мест-ный бюджет	120,0	40,0	40,0	40,0

1.3	Освещение и популяризация деятельности органов власти и СМиСП, КСМиСП, эффективных методов и форм государственной поддержки, направленных на создание благоприятного предпринимательского климата и положительного имиджа предпринимателя, развитие механизма и способов информирования СМиСП	2015-2017	УФИСЭР					
1.4	Организация обучения работников сферы малого и среднего предпринимательства, организаций, образующих инфраструктуру поддержки СМиСП, и лиц, вовлекаемых в предпринимательскую деятельность	2015-2017	УФИСЭР					
1.5	Размещение на сайте Администрации ЯМР информации, касающейся сферы малого и среднего предпринимательства	2015-2017	УФИСЭР					
1.6	Организация участия СМиСП Ярославского муниципального района в проводимых Правительством ЯО семинарах, совещаниях и видеоконференциях по актуальным вопросам деятельности малого и среднего предпринимательства	2015-2017	УФИСЭР					
1.7	Оказание содействия субъектам малого и среднего предпринимательства в поиске свободных площадей, необходимых для создания или развития деятельности	2015-2017	УФИСЭР, администрации поселений					
1.8	Организация и проведение мониторинга по различным аспектам состояния и развития малого и среднего предпринимательства	2015-2017	УФИСЭР					
ИТОГО по задаче 1				Местный бюджет	120,0	40,0	40,0	40,0
Задача 2. Развитие системы финансовой поддержки СМиСП								
2.1	Предоставление грантов начинающим субъектам малого предпринимательства Ярославской области	2015-2017	УФИСЭР					
ИТОГО по задаче 2								
Задача 3. Развитие инфраструктуры поддержки СМиСП								
3.1	Содействие в обеспечении деятельности некоммерческого партнерства «Центр развития предпринимательства Ярославского района» (НП «ЦРП ЯР»)	2015-2017	УФИСЭР					
3.2	Содействие в обеспечении деятельности негосударственной некоммерческой организации «Фонд «Бизнес. Инновации. Технологии»	2015-2017	УФИСЭР					
ИТОГО по задаче 3								
Задача 4. Содействие росту конкурентоспособности и продвижению продукции субъектов малого и среднего предпринимательства ЯМР на товарные рынки								
4.1	Обеспечение реализации законодательства о размещении муниципального заказа у субъектов малого и среднего предпринимательства	2015-2017	УФИСЭР					
4.2	Организация размещения стандартов субъектов малого и среднего предпринимательства ЯМР на областных выставках и ярмарках	2015-2017	УФИСЭР					
4.3	Организация участия представителей ЯМР в проведении Всероссийского Дня предпринимателя	2015-2017	УФИСЭР					
4.4	Организация участия субъектов малого и среднего предпринимательства в ежегодном конкурсе «К Дню района»	2015-2017	УФИСЭР					
4.5	Сбор и обработка информации при подготовке к изданию справочников, бизнес-каталогов продукции, товаров и услуг, производимых субъектами малого и среднего предпринимательства ЯМР, в т.ч. электронных	2015-2017	УФИСЭР, КСМиСП					
4.6	Организация участия субъектов малого и среднего предпринимательства Ярославского муниципального района в ежегодном туристическом слете предпринимателей Ярославской области	2015-2017	УФИСЭР, КСМиСП					
ИТОГО по задаче 4								
Всего:				Местный бюджет	120,0	40,0	40,0	40,0

Сокращения, использованные в Программе:
УФИСЭР СМиСП - управление финансов и социально-экономического развития Администрации ЯМР;
- субъекты малого и среднего предпринимательства;
КСМиСП - координационный совет по малому и среднему предпринимательству при Главе Ярославского муниципального района;
СМИ - средства массовой информации (газета «Ярославский агрокурьер»);
ЯО - Ярославская область;
ЯМР - Ярославский муниципальный район.

6. Сведения о распределении объемов и источников финансирования по годам

Источники финансирования	Плановый объем финансирования (тыс.руб.)			
	всего	в том числе по годам		
		2015г	2016г	2017г
Федеральный бюджет				
Областной бюджет				
Местный бюджет	120,0	40,0	40,0	40,0
Внебюджетные источники				

Итого по программе	120,0	40,0	40,0	40,0
--------------------	-------	------	------	------

7. Управление Программой и контроль за ходом ее реализации

Управление Программой осуществляется начальником управления финансов и социально-экономического развития, который осуществляет непосредственный контроль за ее реализацией и несет ответственность за эффективность и результативность Программы.

Общая координация и текущий контроль за ходом реализации Программы осуществляется отделом социально-экономического развития управления финансов и социально-экономического развития Администрации ЯМР.

Проверка целевого использования средств, выделенных на реализацию мероприятий Программы, осуществляется в соответствии с действующим законодательством.

Управление Программой и контроль за ходом ее реализации осуществляется путем:

- координации действий всех исполнителей Программы;
- ежегодного уточнения затрат по программным мероприятиям и состава исполнителей;
- обеспечения эффективности и целевого использования финансовых средств, качества проводимых мероприятий, выполнения срока реализации;
- предоставления в установленном порядке отчетов о ходе реализации Программы.

8. Методика оценки эффективности и результативности реализации Программы

Результативность исполнения (Рпр) Программы рассчитывается по формуле:

$$R_{пр} = \sum K_i (X_{i \text{ факт}} / X_{i \text{ план}}) * 100\%$$

где: K i - весовой коэффициент приоритетности показателя;
X i факт - значение показателя на текущую дату;
X i план - плановое значение показателя.

Оценка результативности исполнения Программы производится по следующим критериям:

- низкая результативность (Рпр < 85 процентов);
- средняя результативность (85 процентов ≤ Рпр < 95 процентов);
- высокая результативность (Рпр ≥ 95 процентов).

Эффективность исполнения Программы (Епр) рассчитывается по формуле:

$$E_{пр} = R_{пр} / (F_{факт} / F_{план})$$

где: F факт - сумма финансирования на текущую дату;
F план - плановая сумма финансирования по Программе.

Оценка эффективности исполнения Программы производится по следующим критериям:

- низкое эффективное исполнение (Епр < 90 процентов);
- эффективное исполнение (90 процентов ≤ Епр < 100 процентов);
- высокоэффективное исполнение (Епр ≥ 100 процентов). Оценка результативности реализации Программы осуществляется ответственным исполнителем Программы ежеквартально путем установления степени достижения ожидаемых результатов по сравнению с аналогичным периодом прошлого года.

Расчет результативности реализации Программы (Р) производится по формуле:

$$P = \sum K_n (X_{тек} / X_{пред}) * 100\%, \text{ где:}$$

X тек — текущее значение показателя;
X пред — значение показателя в предыдущем году;
K n — весовой коэффициент

При расчёте результативности реализации Программы используются следующие основные показатели и их весовые коэффициенты:

№ п/п	Показатели	Значение весового коэффициента показателя	Базовое значение на 01.01.2015	Планируемое значение		
				на 01.01.2016	01.01.2017	на 01.01.2018
1	Доля среднесписочной численности работников (без внешних совместителей) СМиСП в среднесписочной численности работников (без внешних совместителей) всех предприятий и организаций, процентов	01	39,0	39,0	39,5	39,5
2	Отгружено товаров собственного производства малыми (в том числе микро) и средними предприятиями, выполненно работ и услуг собственными силами (без НДС и акцизов), млн. рублей	0,2	5 211,5	5 300,0	5 350,0	5 700,0
3	Оборот продукции (работ, услуг), производимой(ых) СМиСП, млн.рублей	0,3	9 048,5	9 100,0	9200,0	9500,0
4	Среднемесячная заработная плата работников, занятых в малом и среднем предпринимательстве, тыс. рублей	03,	20,2	21,0	22,0	25,0
5	Поступление налогов в бюджет Ярославского МР, тыс.рублей.	0,1	23,8	24,5	25,2	26,0
ИТОГО				1,0		

Приложение 1 к Программе

ПОЛОЖЕНИЕ о порядке финансирования мероприятий муниципальной целевой программы «Развитие субъектов малого и среднего предпринимательства Ярославского муниципального района на 2015-2017 годы»

1. Общие положения

1.1. Положение о порядке финансирования мероприятий муниципальной целевой программы «Развитие субъектов малого и среднего предпринимательства Ярославского муниципального района на 2012-2014 годы» (далее - Положение) разработано в соответствии с Гражданским кодексом Российской Федерации и Бюджетным кодексом Российской Федерации, федеральными законами от 21 июля 2005 года № 94-ФЗ «О размещении заказов на поставки товаров, выполнение работ, оказание услуг для государственных и муниципальных нужд», от 24 июля 2007 года № 209-ФЗ «О развитии малого и среднего предпринимательства в Российской Федерации», от 27 июля 2010 года № 210-ФЗ «Об организации предоставления государственных и муниципальных услуг», иными нормативными правовыми актами Российской Федерации и Ярославской области и определяет условия и формы предоставления средств областного бюджета, предусмотренных на поддержку и развитие субъектов малого и среднего предпринимательства Ярославской области (далее - субъекты малого и среднего предпринимательства).

1.2. Предоставление средств местного бюджета, предусмотренных на поддержку и развитие субъектов малого и среднего предпринимательства, осуществляется в форме:

- грантов начинающим субъектам малого предпринимательства Ярославского муниципального района.
- 1.3. За счёт средств муниципального бюджета поддержка оказывается субъектам малого и среднего предпринимательства, определяемым в соответствии с Федеральным законом от 24 июля 2007 года № 209-ФЗ «О развитии малого и среднего предпринимательства в Российской Федерации», зарегистрированным и осуществляющим деятельность на территории Ярославского муниципального района.

1.4. Финансовая поддержка не может оказываться в отношении субъектов малого и среднего предпринимательства.

- являющихся кредитными организациями, страховыми организациями (за исключением потребительских кооперативов), инвестиционными фондами, негосударственными пенсионными фондами, профессиональными участниками рынка ценных бумаг, ломбардами;
- являющихся участниками соглашений о разделе продукции;
- осуществляющих предпринимательскую деятельность в сфере игорного бизнеса;
- являющихся в порядке, установленном законодательством Российской Федерации о валютном регулировании и валютном контроле, резидентами Российской Федерации, за исключением случаев, предусмотренных международными договорами Российской Федерации;
- осуществляющих производство и реализацию подакцизных товаров, а также добычу и реализацию полезных ископаемых, за исключением общераспространенных полезных ископаемых.

1.5. В предоставлении финансовой поддержки должно быть отказано в случае, если субъектом малого (среднего) предпринимательства:

- не представлены документы, определённые соответствующими порядками предоставления субсидий;
- представлены недостоверные сведения и документы;
- заявителем (соискателем) было допущено нарушение порядка и условий оказания финансовой поддержки, в том числе не было обеспечено целевое использование средств финансовой поддержки, и с момента признания заявителя допустившим указанное нарушение прошло менее чем три года;
- не выполнены условия оказания финансовой поддержки.
- Кроме того, в предоставлении финансовой поддержки должно быть отказано, если ранее в отношении заявителя (соискателя) - субъекта малого (среднего) предпринимательства было принято решение об оказании аналогичной поддержки и сроки ее оказания не истекли.
- 1.6. Контроль за соблюдением требований Положения и финансовый контроль за использованием бюджетных средств, предоставленных в соответствии с Положением, осуществляет управление финансов и социально-экономического развития Администрации Ярославского муниципального района (далее - уполномоченный орган).
- 1.7. Физические и юридические лица, индивидуальные предприниматели, представившие недостоверные сведения в целях получения финансовой поддержки в соответствии с Положением, несут ответственность в соответствии с действующим законодательством.

2. Предоставление средств местного бюджета, предусмотренных на поддержку и развитие субъектов малого и среднего предпринимательства в форме субсидий (грантов)

2.1. Субсидии (гранты) предоставляются субъектам малого и среднего предпринимательства на безвозмездной и безвозвратной основе в соответствии с порядком исполнения сводной бюджетной росписи в пределах лимитов бюджетных обязательств, предусмотренных в местном бюджете на данные цели.

Условия и критерии, используемые при предоставлении субсидий (грантов), приведены в приложении 1 к Положению.

2.2. Предоставление субсидий субъектам малого и среднего предпринимательства осуществляется в соответствии с:

- подпунктом 2.1 пункта 2 раздела VI МЦП и Порядком предоставления грантов начинающим субъектам малого предпринимательства Ярославского муниципального района (приложение 1 к Положению);
- 2.3. Предоставление финансовой поддержки субъектам малого и среднего предпринимательства Ярославского муниципального района, предусмотренной МЦП, осуществляется в следующем порядке:

2.3.1. Уполномоченный орган производит приём и регистрацию заявлений о получении финансовой поддержки в виде субсидии (гранта) и документов к ним ежедневно, в рабочие дни, по адресу: г. Ярославль,

ул. Космодемьянской, д. 10-а, кабинет 27.

2.3.2. Уполномоченный орган запрашивает:

- выписку из Единого государственного реестра юридических лиц или Единого государственного реестра индивидуальных предпринимателей в отношении заявителя (соискателя);
- копию свидетельства о постановке на налоговый учёт (для юридических лиц) или свидетельство (удостоверение) о государственной регистрации в качестве индивидуального предпринимателя (для индивидуальных предпринимателей);
- справку налогового органа о состоянии расчётов по налогам, сборам и взносам по форме № 39-1 Федеральной налоговой службы Российской Федерации (действительна в течение 30 календарных дней со дня выдачи);
- копию уведомления налогового органа о применении заявителем специального налогового режима в текущем финансовом году (при наличии);
- справку о регистрации в качестве безработного в Ярославском районе и её копию - для граждан, являющихся официально зарегистрированными безработными или состоящих на учёте в государственном учреждении Ярославской области центра занятости населения (Ярославский муниципальный район);
- для организаций, использующих общую систему налогообложения, - бухгалтерскую отчётность по форме 1 «Бухгалтерский баланс», форме 2 «Отчёт о прибылях и убытках» за последний отчётный период с отметкой налогового органа;
- для организаций, использующих упрощённую систему налогообложения - копию налоговой декларации по налогу, уплачиваемому в связи с применением упрощённой системы налогообложения за последний отчётный период, с отметкой налогового органа;
- при наличии недоимки по налогам, сборам и взносам - копии платёжных поручений с отметкой банка, подтверждающих факт погашения задолженности;
- копию свидетельства о государственной регистрации юридического лица.

Заявитель (соискатель) вправе по собственной инициативе представить в уполномоченный орган указанные выше документы.

2.3.3. Уполномоченный орган составляет реестр зарегистрированных заявлений и передаёт его вместе с приложенными документами заявителю (соискателю) в уполномоченное структурное подразделение Администрации ЯМР, утвержденное Постановлением Администрации ЯМР, в течение 5 рабочих дней с момента регистрации заявления уполномоченным органом.

2.3.4. Уполномоченное структурное подразделение Администрации ЯМР в течение 20 рабочих дней, с даты поступления к нему заявки, состоящей из заявления и приложенных к нему документов (далее - заявка):

- проверяет соответствие заявителя (соискателя) условиям предоставления субсидии (гранта);
- проверяет документы заявителя (соискателя) на комплектность, полноту сведений и соответствие требованиям соответствующего порядка предоставления финансовой поддержки, на получение которой претендует заявитель (соискатель);
- проверяет факт наличия или отсутствия сведений о заявителе (соискателе) в реестре Ярославской области или реестре Ярославского муниципального района субъектов малого и среднего предпринимательства, получивших финансовую поддержку;
- готовит заключение о деловой репутации заявителя (соискателя);
- оформляет результаты проверки в виде заключения;
- формирует реестр проверенных заявок;
- передаёт реестр проверенных заявок и заявки в уполномоченный орган.

2.3.5. При отрицательном заключении уполномоченного структурного подразделения Администрации ЯМР уполномоченный орган готовит мотивированный отказ и направляет его заявителю (соискателю) в течение 5 рабочих дней с момента возвращения заявки.

2.3.6. При положительном заключении уполномоченного структурного подразделения Администрации ЯМР уполномоченный орган в течение 5 рабочих дней с момента возвращения заявки проводит проверку обоснованности расчётов и эффективности показателей по представленным документам заявителя (соискателя) и готовит документы и сводную информацию по форме, приведённой в соответствующем порядке предоставления субсидии (гранта), для рассмотрения заявки на заседании комиссии по предоставлению финансовой поддержки субъектам малого и среднего предпринимательства Ярославского муниципального района (далее - комиссия).

2.3.7. Комиссия состоит из специалистов уполномоченного органа и представителей некоммерческих организаций, представляющих интересы субъектов малого и среднего предпринимательства Ярославского муниципального района. Состав комиссии и положение о ней утверждаются постановлением Администрации Ярославского муниципального района.

2.3.8. Комиссия рассматривает заявки не чаще 1 раза в две недели и не реже 1 раза в квартал (при наличии заявок) по критериям, установленным соответствующим порядком предоставления финансовой помощи субъектам малого и среднего предпринимательства.

2.3.9. Решение комиссии о предоставлении (не предоставлении) финансовой поддержки в виде субсидии (гранта) оформляется протоколом.

2.3.10. Подготовка и размещение протокола комиссии размещается на странице уполномоченного органа на официальном сайте Администрации Ярославского муниципального района в течение 5 рабочих дней с даты проведения заседания комиссии.

2.3.11. При отрицательном решении комиссии уполномоченный орган готовит мотивированный отказ и направляет его заявителю (соискателю) в течение 30 рабочих дней с момента размещения протокола на странице уполномоченного органа на официальном сайте Администрации Ярославского муниципального района.

2.3.12. При положительном решении комиссии уполномоченный орган готовит проект соглашения о предоставлении субъекту малого (среднего) предпринимательства Ярославского муниципального района финансовой поддержки в виде субсидии (гранта) по форме, приведённой в соответствующем порядке предоставления субсидии (гранта) (далее - соглашение), с указанием получателей и обязательств, возникающих после получения субсидии (гранта).

2.3.13. Специалисты уполномоченного органа по телефону или с помощью электронной почты извещают субъекта малого (среднего) предпринимательства:

- о готовности проекта соглашения;
- о необходимости подписания и представления в уполномоченный орган подписанного соглашения.

2.3.14. При непредставлении субъектом малого (среднего) предпринимательства в уполномоченный орган проекта подписанного соглашения в течение 30 рабочих дней с момента размещения протокола заседания комиссии на странице уполномоченного органа на официальном сайте Администрации Ярославского муниципального района финансовая поддержка не оказывается.

2.4. Заявления и прилагаемые к нему документы заявителю (соискателю) не возвращаются.

3. Требования к документам, представляемым субъектами малого и среднего предпринимательства на получение средств местного бюджета, предусмотренных на поддержку и развитие субъектов малого и среднего предпринимательства, в форме субсидий

3.1. Юридические лица (индивидуальные предприниматели) представляют в уполномоченный орган заявление и документы по формам и в соответствии с перечнем, предусмотренным соответствующим порядком предоставления субсидии (гранта).

3.2. Все документы, входящие в состав заявки, должны быть составлены на русском языке (или иметь официальный перевод).

3.3. В представленных документах должны применяться общепринятые обозначения и наименования в соответствии с требованиями действующих нормативных правовых актов. Сведения, которые содержатся в заявках, не должны допускать неоднозначного толкования.

3.4. Документы представляются в печатном виде, сброшюрованные в папку-скоросшиватель в порядке, указанном в описи.

3.5. Все документы, насчитывающие более одного листа, должны быть прошиты, пронумерованы, скреплены печатью и заверены подписью заявителя (соискателя).

3.6. Справки юридического лица (индивидуального предпринимателя) представляются на фирменном бланке юридического лица (индивидуального предпринимателя) в произвольной форме, заверенные печатью юридического лица (индивидуального предпринимателя), подписью руководителя (индивидуального предпринимателя) и главного бухгалтера (при наличии).

3.7. Копии документов представляются заверенные печатью юридического лица (индивидуального предпринимателя), подписью руководителя (индивидуального предпринимателя) и главного бухгалтера (при наличии).

3.8. В случае представления документов в ненадлежащем виде и (или) не по форме заявки не подлежат рассмотрению.

3.9. Заявитель (соискатель) несет ответственность за достоверность представляемых сведений в соответствии с действующим законодательством Российской Федерации.

3.10. Представленные в составе заявки документы заявителям (соискателям) не возвращаются.
3.11. Уполномоченный орган обеспечивает сохранность представленных материалов и конфиденциальность полученных сведений.

ПРИЛОЖЕНИЕ
к Положению о порядке финансирования мероприятий муниципальной целевой программы «Развитие субъектов малого и среднего предпринимательства Ярославского муниципального района на 2015-2017 годы» в новой редакции

БЛОК-СХЕМА
последовательности действий по предоставлению финансовой поддержки субъектам малого и среднего предпринимательства Ярославского муниципального района



Приложение 1
к Положению
ПОРЯДОК
предоставления грантов начинающим субъектам малого предпринимательства Ярославского муниципального района

1. Общие положения

1.1. Порядок предоставления грантов начинающим субъектам малого предпринимательства Ярославского муниципального района (далее – Порядок) устанавливает цели, условия и порядок предоставления субъектам малого предпринимательства Ярославского муниципального района (далее – субъекты малого предпринимательства) грантов начинающим субъектам малого предпринимательства.

1.2. Для целей Порядка используются следующие основные понятия:
- бизнес-план – технико-экономическое обоснование целесообразности, объемов и сроков производства продукции (товаров, работ, услуг), включающее в себя маркетинговую стратегию, расчеты ключевых экономических и финансовых показателей, а также описание практических действий соискателя, подтверждающих наличие потенциала к коммерциализации;

- грант начинающим субъектам малого предпринимательства Ярославского муниципального района (далее – грант) – субсидия индивидуальным предпринимателям и юридическим лицам – производителям товаров, работ, услуг, предоставляемая на безвозмездной и безвозвратной основе на условиях долевого финансирования целевых расходов по регистрации юридического лица или индивидуального предпринимателя и расходов, связанных с началом предпринимательской деятельности, выплата по передаче прав на франшизу (паушальный взнос) и приобретение оборудования при заключении договора коммерческой концессии;

- заявка – полный комплект документов, указанных в разделе 3 Порядка;
- комиссия – комиссия уполномоченного органа по предоставлению финансовой поддержки субъектам малого и среднего предпринимательства Ярославского муниципального района;
- начинающие предприниматели (начинающие малые предприятия) – внесенные в Единый государственный реестр юридических лиц потребительские кооперативы и коммерческие организации (за исключением государственных и муниципальных унитарных предприятий), а также физические лица, внесенные в Единый государственный реестр индивидуальных предпринимателей и осуществляющие предпринимательскую деятельность без образования юридического лица (далее – индивидуальные предприниматели), крестьянские (фермерские) хозяйства, соответствующие критериям субъекта малого предпринимательства, определенным статьей 4 Федерального закона от 24 июля 2007 года № 209-ФЗ «О развитии малого и среднего предпринимательства в Российской Федерации», и осуществляющие предпринимательскую деятельность менее 12 календарных месяцев с момента государственной регистрации;

- соискатель – начинающий предприниматель (начинающее малое предприятие), претендующий (ее) на получение гранта;

- уполномоченная организация – организация, уполномоченная на проведение проверки состава и формы документов соискателей, определяемая приказом уполномоченного органа;
- уполномоченный орган – управление финансов и социально-экономического развития Администрации Ярославского муниципального района.

1.3. Целью предоставления гранта является финансовая поддержка начинающих субъектов малого предпринимательства.

1.4. Реализация Порядка направлена на решение следующих задач:
- увеличение количества субъектов малого предпринимательства;
- развитие субъектов малого предпринимательства в целях формирования конкурентной среды;
- обеспечение занятости населения и развитие самозанятости.

2. Форма и условия предоставления гранта

2.1. Грант предоставляется начинающему субъекту малого предпринимательства в форме субсидии единовременно, на безвозвратной и безвозмездной основе.
2.2. Сумма гранта составляет не более 300 000 (трехсот тысяч) рублей на одного начинающего предпринимателя (начинающее малое предприятие). В случае если учредителями вновь созданного юридического лица являются несколько физических лиц, включенных в приоритетную целевую группу получателей гранта, указанному юридическому лицу сумма гранта не должна превышать произведения числа указанных учредителей на 300 000 (триста тысяч) рублей, но не более 900 000 (девятьсот тысяч) рублей на одного получателя поддержки, причём доля каждого учредителя в уставном капитале организации должна составлять не менее 25 процентов.

2.3. Расходы на предоставление грантов осуществляются уполномоченным органом в соответствии с порядком исполнения сводной бюджетной росписи в пределах лимитов бюджетных обязательств.
2.4. Гранты предоставляются начинающим предпринимателям (начинающим малым предприятиям), внесенным в Единый государственный реестр юридических лиц потребительским кооперативам и коммерческим организациям (за исключением государственных и муниципальных унитарных предприятий), а также физическим лицам, внесенным в Единый государственный реестр индивидуальных предпринимателей и осуществляющим предпринимательскую деятельность без образования юридического лица (далее – индивидуальные предприниматели), крестьянским (фермерским) хозяйствам, соответствующим критериям субъекта малого предпринимательства, определенным статьей 4 Федерального закона от 24 июля 2007 года № 209-ФЗ «О развитии малого и среднего предпринимательства в Российской Федерации» (включая ранее осуществлявших предпринимательскую деятельность индивидуальных предпринимателей, если они с момента снятия с регистрационного учёта в качестве индивидуального предпринимателя до даты последней регистрации в качестве индивидуального предпринимателя не осуществляли предпринимательскую деятельность в течение не менее трёх лет), заявки которых прошли конкурсный отбор в соответствии с требованиями Порядка при соблюдении следующих условий:

2.4.1. Начинающее малое предприятие зарегистрировано на территории Ярославского муниципального района и осуществляет предпринимательскую деятельность на территории Ярославского муниципального района менее 12 календарных месяцев с момента государственной регистрации.
2.4.2. Начинающее малое предприятие создано гражданами, достигшими 18-летнего возраста на день обращения с заявлением в уполномоченный орган, зарегистрированными и проживающими на территории Ярославской области.

2.4.3. Один из учредителей начинающего малого предприятия (индивидуальный предприниматель) прошел курсы обучения основам предпринимательской деятельности (в объеме не менее 72 часов).

Прохождение соискателем или учредителем(ами) юридического лица краткосрочного обучения не требуется для начинающего предпринимателя, имеющего диплом о высшем юридическом (или) экономическом образовании (профильного переподготовке).

2.4.4. Начинающее малое предприятие имеет документы, составленные в соответствии с требованиями гражданского законодательства Российской Федерации, в соответствии с которыми должно произведено либо произведено и документально подтверждено расходы в соответствии с бизнес-планом:

- на государственную регистрацию юридического лица (индивидуального предпринимателя);
- на приобретение основных средств и производственного оборудования (кроме зданий, сооружений, легковых автомобилей), непосредственно используемого начинающим малым предприятием в своей предпринимательской деятельности в рамках реализации бизнес-плана, которое относится к понятию основных средств, указанному в Положении по бухгалтерскому учёту «Учет основных средств» ПБУ 6/01, утверждённом приказом Министерства финансов Российской Федерации от 30 марта 2001 г. № 26н «Об утверждении Положения по бухгалтерскому учёту «Учет основных средств» ПБУ 6/01»; приобретаемые основные средства и производственное оборудование, бывшие в употреблении, не могут быть физически изношенными или морально устаревшими (степень физического или морального износа основных средств и производственного оборудования подтверждается отчётом об оценке в соответствии с требованиями Федерального закона от 29 июля 1998 года № 135-ФЗ «Об оценочной деятельности в Российской Федерации» и не должна превышать

30 процентов на дату проведения оценки);
- на приобретение лицензионного программного обеспечения;
- на разработку, согласование и экспертизу проектно-сметной документации;
- на приобретение сельскохозяйственных животных;

- на выплаты по передаче прав на франшизу (паушальный взнос) и приобретение оборудования при заключении договора коммерческой концессии;

- на уплату арендных платежей по договорам аренды нежилых помещений, за исключением аренды нежилых помещений объектов инфраструктуры поддержки субъектов малого и среднего предпринимательства Ярославской области, созданных при участии Правительства Ярославской области, на срок не более 6 месяцев.

2.4.5. Начинающее малое предприятие в качестве основного вида экономической деятельности в соответствии с Общероссийским классификатором видов экономической деятельности, продукции и услуг ОК 029-2001, утверждённым постановлением Государственного комитета Российской Федерации по стандартизации и метрологии от 06.11.2001

№ 454-ст «О принятии и введении в действие ОКВЭД», зарегистрировало следующий код:
- 01 Сельское хозяйство, охота и предоставление услуг в этих областях (подклассы 01.1-01.5);
- 02 Лесное хозяйство и предоставление услуг в этой области (все виды экономической деятельности, входящие в данный класс);

- 05 Рыбоводство, рыболовство и предоставление услуг в этих областях (вид 05.01.21; подкласс 05.02);
- 15 Производство пищевых продуктов, включая напитки (подклассы 15.1-15.8; группа 15.99);
- 17 Текстильное производство (все виды экономической деятельности, входящие в данный класс);
- 18 Производство одежды, выделка и крашение меха (все виды экономической деятельности, входящие в данный класс);

- 19 Производство кожи, изделий из кожи и производство обуви (все виды экономической деятельности, входящие в данный класс);
- 20 Обработка древесины и производство изделий из дерева и пробки, кроме мебели (все виды экономической деятельности, входящие в данный класс);
- 21 Производство целлюлозы, древесной массы, бумаги, картона и изделий из них (подклассы 21.11-21.12, 21.2);

- 22 Издательская и полиграфическая деятельность, тиражирование записанных носителей информации (подклассы 22.1-22.2);
- 24 Химическое производство (все виды экономической деятельности, входящие в данный класс);
- 25 Производство резиновых и пластмассовых изделий (все виды экономической деятельности, входящие в данный класс);

- 26 Производство прочих неметаллических минеральных продуктов (все виды экономической деятельности, входящие в данный класс);
- 28 Производство готовых металлических изделий (все виды экономической деятельности, входящие в данный класс);
- 29 Производство машин и оборудования (группы 29.12-29.14; подклассы 29.1-29.5, 29.7);
- 30 Производство офисного оборудования и вычислительной техники (группы 30.01-30.02);
- 31 Производство электрических машин и электрооборудования (подклассы 31.1-31.6);

- 32 Производство аппаратуры для радио, телевидения и связи (подкласс 32.2);
- 33 Производство изделий медицинской техники, средств измерений, оптических приборов и аппаратуры, часов (подклассы 33.1-33.2, 33.5);

- 34 Производство автомобилей, прицепов и полуприцепов (подкласс 34.3);
- 35 Производство судов, летательных и космических аппаратов и прочих транспортных средств (подклассы 35.1; 35.4);

- 36 Производство мебели и прочей продукции, не включённой в другие группировки (подклассы 36.1; 36.4-36.6; вид 36.21);
- 37 Обработка вторичного сырья (все виды экономической деятельности, входящие в данный класс);

- 40 Производство, передача и распределение электроэнергии, газа, пара и горячей воды (все виды экономической деятельности, входящие в данный класс);
- 41 Сбор, очистка и распределение воды (все виды экономической деятельности, входящие в данный класс);

- 45 Строительство (подклассы 45.1-45.4);
- 50.2 Техническое обслуживание и ремонт автотранспортных средств (подклассы 50.20.1-50.20.3);
- 50.40.4 Техническое обслуживание и ремонт мотоциклов;
- 52.7 Ремонт бытовых изделий и предметов личного пользования;

- 55 Деятельность гостиниц и ресторанов (все виды экономической деятельности, входящие в данный класс);
- 60 Деятельность сухопутного транспорта (подгруппа 60.21, группы 60.23 – 60.24);
- 63 Вспомогательная и дополнительная транспортная деятельность (все виды экономической деятельности, входящие в данный класс);

- 71.4 Прокат бытовых изделий и предметов личного пользования;
- 72 Деятельность, связанная с использованием вычислительной техники и информационных технологий (все виды экономической деятельности, входящие в данный класс);
- 73 Научные исследования и разработки (все виды экономической деятельности, входящие в данный класс);

- 74.3 Технические испытания, исследования и сертификация;
- 74.7 Чистка и уборка производственных и жилых помещений, оборудования и транспортных средств;
- 74.8 Предоставление различных видов услуг (подклассы 74.81-74.82);

- 80 Образование (все виды экономической деятельности, входящие в данный класс);
- 85 Здравоохранение и предоставление социальных услуг (все виды экономической деятельности, входящие в данный класс);
- 90 Удаление сточных вод, отходов и аналогичная деятельность (все виды экономической деятельности, входящие в данный класс);

2.5. Гранты предоставляются начинающим малым предприятиям на возмещение части затрат, связанных с началом коммерческой деятельности, но не более 85 процентов затрат, указанных в подпункте 2.4.4 пункта 2.4 данного раздела Порядка.
2.6. Грант не предоставляется соискателям:
- находящимся в стадии реорганизации, ликвидации или в состоянии банкротства;
- деятельность которых приостановлена в порядке, установленном Кодексом Российской Федерации об административных правонарушениях.

2.7. Единовременно соискателем может быть подана только одна заявка.

3. Требования к составу и форме документов, представляемых соискателями

Соискатель лично представляет в уполномоченный орган следующие документы:
3.1. Заявление об участии в конкурсном отборе на предоставление гранта по форме согласно приложению 1 к Порядку и опись представленных документов, подписанную руководителем начинающего малого предприятия.

3.2. Анкету соискателя на получение гранта по форме согласно приложению 2 к Порядку.
3.3. Расчёт размера гранта по форме согласно приложению 3 к Порядку.
3.4. Копии следующих документов индивидуального предпринимателя (каждого из учредителей юридического лица, претендующих на получение гранта), в том числе подтверждающих наличие профессионального образования, практический опыт работы и соответствие приоритетным целевым группам, указанным в подпункте 4.1.1 пункта 4.1 раздела 4 Порядка:

- паспорта;
- трудовой книжки;
- военного билета (для военнослужащих, уволенных в запас в связи с сокращением Вооруженных Сил);

- справки с места работы о нахождении лица в отпуске по уходу за ребенком (для лиц, находящихся в отпуске по уходу за ребенком до достижения им возраста 3 лет);
- справки, подтверждающие факт установления инвалидности, выдаваемой федеральными государственными учреждениями медико-социальной экспертизы (для инвалидов);
- документа (ов) о профессиональном образовании;

- документов (свидетельства (диплома), выписки из свидетельства (диплома)), подтверждающих прохождение курсов обучения основам предпринимательской деятельности в образовательных учреждениях, имеющих лицензию на оказание образовательных услуг.
3.5. Бизнес-план начинающего субъекта малого предпринимательства по форме согласно приложению 4 к Порядку.

3.6. Документы, подтверждающие фактически понесенные затраты начинающего малого предприятия на государственную регистрацию юридического лица (индивидуального предпринимателя):
- копия квитанции на оплату государственной пошлины за регистрацию юридического лица (индивидуального предпринимателя);
- копия квитанции (справки) на оплату государственной пошлины за совершение нотариальных действий при регистрации юридического лица (индивидуального предпринимателя).

3.7. Документы, подтверждающие фактически понесенные затраты начинающего малого предприятия на выплаты по передаче прав на франшизу (паушальный взнос) и приобретение оборудования при заключении договора коммерческой концессии:
- копия зарегистрированного в установленном порядке договора коммерческой концессии;
- копии платёжных поручений с отметкой банка, подтверждающих оплату по данным договорам;

- документы, подтверждающие фактически понесенные затраты начинающего малого предприятия на выплаты по передаче прав на франшизу (паушальный взнос) и приобретение оборудования при заключении договора коммерческой концессии, составленные в соответствии с действующим законодательством.
3.8. Документы, подтверждающие планируемые или фактически понесенные затраты начинающего малого предприятия на приобретение основных средств, производственного оборудования и лицензионного программного обеспечения:

- копии договоров на приобретение основных средств, производственного оборудования и лицензионного программного обеспечения;
- копии накладных по договорам на приобретение основных средств, производственного оборудования и лицензионного программного обеспечения;

- копии актов приема-передачи объекта основных средств и (или) копии актов приема-передачи групп объектов основных средств по формам № ОС-1, № ОС-16, утверждённым постановлением Государственного комитета статистики Российской Федерации от 21.01.2003 № 7 «Об утверждении унифицированных форм первичной учетной документации по учёту основных средств», на принятые к бухгалтерскому учёту основные средства;

- оригинал отчёта об оценке приобретенных основных средств в соответствии с требованиями Федерального закона от 29 июля 1998 года № 135-ФЗ «Об оценочной деятельности в Российской Федерации» с обязательным указанием степеней износа физического и морального износа на дату проведения оценки (при приобретении основных средств и производственного оборудования, бывших в употреблении);

- копии платёжных поручений с отметкой банка, подтверждающие оплату указанного оборудования, лицензионного программного обеспечения;
- документы, подтверждающие фактически понесенные затраты начинающего малого предприятия на приобретение основных средств и производственного оборудования и лицензионного программного обеспечения, составленные в соответствии с действующим законодательством.

3.9. Документы, подтверждающие фактически понесенные затраты начинающего малого предприятия на разработку и согласование проектно-сметной документации:
- копии договоров, заключённых на разработку и согласование проектно-сметной документации, счетов-фактур, актов выполненных работ (услуг) по данным договорам;

- копии договоров о проведении экспертизы проектно-сметной документации, счетов-фактур, актов выполненных работ по данному договору;
- копии платёжных поручений с отметкой банка, подтверждающих оплату по данным договорам;

- документы, подтверждающие фактически понесенные затраты начинающего малого предприятия на разработку и согласование проектно-сметной документации, составленные в соответствии с действующим законодательством.
3.10. Документы, подтверждающие фактически понесенные затраты начинающего малого предприятия на приобретение сельскохозяйственных животных:

- копии платёжных документов (платёжных поручений, кассовых чеков, товарных чеков, приходных кассовых ордеров, иных документов подтверждающих оплату сельскохозяйственных животных);
- копии договоров купли-продажи;
- копии актов приёма-передачи сельскохозяйственных животных;

- документы, подтверждающие фактически понесенные затраты начинающего малого предприятия на приобретение сельскохозяйственных животных, составленные в соответствии с действующим законодательством.
3.11. Документы, подтверждающие фактически понесенные затраты начинающего малого предприятия на уплату арендных платежей по договорам аренды нежилых помещений, за исключением аренды нежилых помещений объектов инфраструктуры поддержки субъектов малого и среднего предпринимательства, созданных при участии Правительства Ярославской области, на срок не более 6 месяцев:

- копии договоров аренды нежилых помещений;
- копии платёжных документов (платёжных поручений, приходных кассовых ордеров, иных документов, подтверждающих оплату);
- документы, подтверждающие фактически понесенные затраты начинающего малого предприятия на уплату арендных платежей по договорам аренды нежилых помещений, за исключением аренды нежилых помещений объектов инфраструктуры поддержки субъектов малого и среднего предпринимательства, созданных при участии Правительства Ярославской области, на срок не более 6 месяцев, составленные в соответствии с действующим законодательством.

3.12. Копии патентов, лицензионных соглашений (при наличии).
3.13. Экспертное заключение независимых экспертов, подтверждающее наличие инновационной составляющей (при наличии).

3.14. Копии документов, подтверждающих инвестирование соискателем в проект собственных средств в размере не менее 15 процентов от общей суммы инвестиций.
3.15. С целью недопущения целевого расходования выделенных бюджетных ассигнований уполномоченный орган в обязательном порядке проводит предварительную выездную проверку СМНСП в целях подтверждения наличия закупленных основных средств в соответствии с представленными документами на предоставление поддержки.

Соискатель по своему усмотрению, кроме указанных документов, может предоставить документы, подтверждающие право на получение гранта.

4. Основные критерии, применяемые при отборе заявок

4.1. Отбор заявок производится комиссией на основании оценки по балльной системе с применением следующей системы оценки:

4.1.1. Индивидуальный предприниматель, а также учредители юридического лица до государственной регистрации относились к следующим приоритетным целевым группам либо к одной из них:

- состоявшие на учёте в государственном учреждении Ярославской области центре занятости населения соответствующего муниципального образования области – 50 баллов;
- субъекты молодежного предпринимательства (физические лица в возрасте до 30 лет (включительно); юридические лица, в уставном капитале которых доля, принадлежащая физическим лицам в возрасте до 30 лет (включительно), составляет более 50 процентов) – 40 баллов;
- молодые семьи, имеющие детей, в том числе неполные молодые семьи, состоящие из 1 (одного) молодого родителя и 1 (одного) и более детей, при условии, что возраст каждого из супругов либо 1 (одного) родителя в неполной семье не превышает 35 лет, – 40 баллов;
- лица, находящиеся в отпуске по уходу за ребенком до достижения им возраста 3 лет, – 40 баллов;

- инвалиды – 40 баллов;
- военнослужащие, уволенные в запас в связи с сокращением Вооруженных Сил Российской Федерации, с момента увольнения которых прошло не более 12 месяцев, – 40 баллов;
- 4.1.2. Субъекты малого предпринимательства, относящиеся к социальному предпринимательству в следующих сферах деятельности, - (30 баллов):

- содействие профессиональной ориентации и трудоустройству, включая содействие самозанятости социально незащищенных групп граждан;
- социальное обслуживание социально незащищенных групп граждан и семей с детьми в области здравоохранения, физической культуры и массового спорта, проведение занятий в детских и молодежных кружках, секциях, студиях;
- организация социального туризма – экскурсионно-познавательных туров для социально незащищенных групп граждан;
- оказание помощи пострадавшим в результате стихийных бедствий, экологических, техногенных или иных катастроф, социальных, национальных, религиозных конфликтов, беженцам и вынужденным переселенцам;

- производство и (или) реализация медицинской техники, протезно-ортопедических изделий, а также технических средств, включая автоматотранспорт, материалы, которые могут быть использованы исключительно для профилактики инвалидности или реабилитации инвалидов;
- обеспечение культурно-просветительской деятельности (театры, школы-студии, музыкальные учреждения, творческие мастерские);

- предоставление образовательных услуг социально незащищенным группам граждан;
- содействие вовлечению в социально активную деятельность социально незащищенных групп граждан, а также лиц, освобожденных из мест лишения свободы в течение 2 (двух) лет, и лиц, страдающих наркоманией и алкоголизмом.

При подаче заявки юридическим лицом, претендующим на приоритетную группу «субъекты малого предпринимательства, относящиеся к социальному предпринимательству», необходимо соблюдение следующего условия: среднеспичная численность граждан, относящихся к категории социально незащищенных (инвалидов, женщин, имеющих детей в возрасте до 7 (семи) лет, сирот, выпускников детских домов, людей пенсионного возраста, лиц, находящихся в трудной жизненной ситуации (далее – социально незащищенные группы граждан), среди их работников составляет не менее 50 процентов; а доля в фонде оплаты труда – не менее 25 процентов.

4.1.3. Осуществление предпринимательской деятельности в соответствии с Программой социально-экономического развития Ярославского муниципального района до 2017 года, в следующих приоритетных направлениях:

- обрабатывающая промышленность – 100 баллов;
- транспорт и связь – 100 баллов;
- въездной туризм – 100 баллов;
- сельское хозяйство – 100 баллов;
- строительство – 70 баллов;
- информационные технологии – 50 баллов;
- другие направления – 30 баллов.

4.1.4. Наличие опыта деятельности по профилю реализуемого бизнес-плана:

- более 10 лет - 50 баллов;
- от 5 до 10 лет - 40 баллов;
- от 1 года до 5 лет - 30 баллов;
- до 1 года - 20 баллов;
- отсутствие опыта по профилю - 0 баллов.

4.1.5. Наличие образования по профилю реализуемого бизнес-плана:

- наличие профессионального образования (возможно приложение научно-исследовательских статей, исследований и патентов) по профилю - 50 баллов;
- отсутствие профессионального образования - 0 баллов.

4.1.6. Создание новых рабочих мест в период реализации бизнес-плана:

- создание 5 и более рабочих мест – 150 баллов;
- создание 4 рабочих мест – 120 баллов;
- создание 3 рабочих мест – 90 баллов;
- создание 2 рабочих мест – 60 баллов;
- создание 1 рабочего места – 30 баллов.

4.1.7. Наличие инновационной и (или) экспортной составляющей – 50 баллов.

Отсутствие инновационной и (или) экспортной составляющей – 0 баллов.

4.1.8. Срок окупаемости бизнес-плана:

- менее 3 лет - 50 баллов;
- от 3 до 5 лет - 30 баллов;
- более 5 лет - 10 баллов.

4.1.9. Конкурентоспособность продукции (работ, услуг) по бизнес-плану:

- высокая - 150-200 баллов;
- средняя - 50-150 баллов;
- низкая - до 50 баллов.

4.1.10. Готовность бизнес-плана к реализации:

- бизнес-план готов к реализации полностью - 200 баллов;
- бизнес-план требует незначительной доработки - 100 баллов;
- бизнес-план требует значительной доработки - 0 баллов.

4.2. Не допускаются к участию в конкурсном отборе начинающие малые предприятия, в случае если на момент подачи заявления в уполномоченный орган:

- представлен неполный комплект документов, указанных в разделе 3 Порядка;
- не выполнены условия оказания финансовой поддержки;
- ранее в отношении соискателя было принято решение об оказании аналогичной финансовой поддержки и сроки ее оказания не истекли;

Сроком оказания финансовой поддержки в виде предоставления грантов начинающим субъектам малого предпринимательства следует считать заявленный соискателем срок реализации бизнес-плана, но не менее двух лет с момента перечисления средств гранта на расчётный счёт соискателя.

В Порядке под аналогичным видом финансовой поддержки понимаются гранты начинающим субъектам малого (среднего) предпринимательства, полученные на те же цели из средств консолидированного бюджета Ярославского муниципального района;

- с момента признания субъекта малого (среднего) предпринимательства допустившим нарушение порядка и условий оказания финансовой поддержки, в том числе не обеспечившим целевого использования средств финансовой поддержки, прошло менее чем три года;

- имеется просроченная задолженность перед бюджетом любого уровня и (или) внебюджетными фондами и (или) ее реструктуризация;

- уровень заработной платы, выплачиваемой наёмным работникам, ниже прожиточного минимума для трудоспособного населения, установленного на территории Ярославской области на момент подачи заявления.

5. Порядок предоставления грантов

5.1. Порядок предоставления финансовой поддержки в виде грантов и последовательность действий по предоставлению гранта регулируется разделом 2 Положения о порядке финансирования мероприятий муниципальной целевой программы «Развитие субъектов малого и среднего предпринимательства Ярославского муниципального района на 2015-2017 годы (приложение 1 к МЦП) с учётом требований Порядка.

5.2. Последовательность действий по предоставлению гранта приведена в блок-схеме последовательности действий по предоставлению финансовой поддержки субъектам малого и среднего предпринимательства Ярославского муниципального района, являющейся приложением к Положению о порядке финансирования мероприятий МЦП (приложение).

Уполномоченная организация по каждой поступившей заявке готовит и передаёт в уполномоченный орган:

- информационный лист о результатах проверки комплекта документов соискателя по форме согласно приложению 5 к Порядку;
- анализ бизнес-плана субъекта малого предпринимательства;
- сводную информацию о субъекте малого предпринимательства, претендующем на получение гранта, по форме согласно приложению 6 к Порядку по заявкам, поданным в соответствии с требованиями раздела 3 Порядка.

Уполномоченный орган на основании протокола заседания комиссии:

- при отрицательном заключении готовит мотивированный отказ соискателю;
- при положительном решении готовит проект соглашения о предоставлении гранта согласно приложению 7 к Порядку (далее – соглашение).

5.3. При рассмотрении заявки на заседании комиссии каждый член комиссии заполняет оценочную ведомость, составленную по форме согласно приложению 8 к Порядку, отдельно по каждой заявке, рассматриваемой на заседании комиссии.

5.4. Комиссия определяет получателей грантов на основании оценки заявок по балльной системе в соответствии с установленным перечнем критериев.

5.5. Решение о предоставлении гранта выносится на основании суммы набранных отдельной заявкой баллов.

Итог набранных отдельной заявкой баллов определяется как среднее значение, полученное путем деления суммы всех баллов, предоставленных членами комиссии, присутствующими на заседании, на количество членов комиссии, присутствующих на заседании.

Победителями отбора (получателями субсидий) признаются заявки, которые набрали не менее 50 процентов от максимального итогового количества баллов.

Максимальное итоговое количество баллов соответствует 1000 баллов.

5.6. В случае, если объём заявок превышает лимит бюджетных средств на эти цели, комиссия принимает решение о предоставлении гранта следующим заявителям:

- заявки которых набрали наибольшее количество баллов;
- при равном количестве баллов - ранее поданной заявке.

5.7. В случае если при приобретении основных средств и производственного оборудования, бывших в употреблении, их стоимость, указанная в договоре, подтверждающем приобретение основных средств и производственного оборудования, не соответствует стоимости, содержащейся в отчёте об оценке, при расчёте размера гранта применяется меньший размер стоимости основных средств и производственного оборудования.

6. Порядок проведения мониторинга и контроля целевого и эффективного использования средств

гранта

6.1. Мониторинг и контроль целевого и эффективного использования средств гранта, осуществляет уполномоченный орган.

6.2. Мониторинг и контроль целевого и эффективного использования средств гранта осуществляется в рамках соглашения путём проверки осуществления получателем гранта предпринимательской деятельности и реализации бизнес-планов и включает представление получателем гранта документов в соответствии с пунктами 6.3, 6.4 данного раздела Порядка.

6.3. В целях контроля юридические лица и индивидуальные предприниматели, получившие грант на основании заключённых договоров без фактически произведённых затрат, не позднее чем через 60 дней с момента перечисления гранта на расчётный счёт представляют в уполномоченный орган отчёт об использовании гранта по форме согласно приложению 9 к Порядку, и копии документов, подтверждающих фактически произведённые затраты и инвестирование собственных средств, а именно:

- платёжных поручений;
- товарно-транспортных накладных, счетов, счетов-фактур;
- актов приема-передачи продукции (выполненных работ, услуг);
- актов технического состояния (для сельскохозяйственной техники);
- чеков (товарных, кассовых);
- расписок (при взаиморасчётах с физическими лицами);
- документов, подтверждающих фактически произведённые затраты и инвестирование собственных средств, составленных в соответствии с действующим законодательством.

6.4. Получатель гранта представляет в уполномоченный орган ежегодно, в срок до 05 апреля года, следующего за отчётным, следующую информацию для проведения мониторинга:

6.4.1. Индивидуальные индексы:

- сведения об основных показателях деятельности получателя гранта за отчётный период по форме согласно приложению 10 к Порядку;
- копии деклараций с отметкой налогового органа о принятии или подтверждении передачи документов в электронном виде по телекоммуникационным каналам связи (при наличии указанных документов).

6.4.2. Юридические лица:

- для организаций, использующих общую систему налогообложения, - бухгалтерскую отчётность по форме 1 «Бухгалтерский баланс» и форме 2 «Отчёт о прибылях и убытках» за отчётный период с отметкой налогового органа;
- для организаций, использующих специальный налоговый режим - копию налоговой декларации по налогу, уплачиваемому в связи с применением упрощённой системы налогообложения за отчётный период, с отметкой налогового органа, заверенную печатью организации;

- сведения по форме федерального статистического наблюдения № ПМ «Сведения об основных показателях деятельности малого предприятия», утверждённой приказом Федеральной службы государственной статистики в редакции, действующей на момент сдачи статистической отчётности;
- сведения по форме федерального статистического наблюдения

№ 2МП-инновация «Сведения о технологических инновациях малого предприятия», утверждённой приказом Федеральной службы государственной статистики в редакции, действующей на момент сдачи статистической отчётности, - при наличии;

- сведения об основных показателях деятельности получателя гранта за отчётный период по форме согласно приложению 10 к Порядку.

6.5. Информацию для мониторинга получатели гранта представляют в уполномоченный орган в течение двух лет с момента перечисления гранта.

В случае, если срок реализации бизнес-плана превышает два года, отчёты представляются в течение всего срока реализации бизнес-плана, указанного получателем гранта в заявке.

6.6. Уполномоченный орган готовит сводную информацию об изменениях финансово-экономических показателей получателей грантов и эффективности предоставления бюджетных средств в срок до 30 мая года, следующего за отчётным.

6.7. Уполномоченный орган проводит обобщение и анализ полученной информации и готовит сводные данные о ходе реализации бизнес-планов субъектов малого предпринимательства, получивших гранты в соответствии с Порядком.

6.8. Грант подлежит возврату в бюджет в полном объёме в случае:

- непредставления в срок (представления не в полном объеме) документов, указанных в пунктах 6.3, 6.4 данного раздела Порядка;
- выявления факта представления недостоверных сведений;
- отсутствия ведения получателем гранта предпринимательской деятельности в течение заявленного срока реализации бизнес-плана.

6.9. В случае невыполнения получателем гранта требований Порядка и соглашения уполномоченный орган фиксирует установление такого факта в акте о невыполнении требований Порядка, составленном по форме согласно приложению 11 к Порядку, и направляет его получателю гранта.

6.10. Возврат денежных средств производится в порядке, установленном законодательством Российской Федерации и соглашением.

6.11. В случае невозврата гранта взыскание средств с получателя гранта производится в судебном порядке.

Список используемых сокращений

МЦП - Муниципальная целевая программа «Развитие субъектов малого и среднего предпринимательства Ярославского муниципального района на 2015-2017 годы»

Приложение 1 к Порядку

_____ (полное наименование начинающего субъекта малого предпринимательства)

_____ (адрес, дата, исх. №) _____ В _____

_____ (наименование уполномоченного органа)

ЗАЯВЛЕНИЕ об участии в конкурсном отборе на предоставление грантов начинающим субъектам малого предпринимательства

Ярославского муниципального района

1. Ознакомившись с Порядком предоставления грантов начинающим субъектам малого предпринимательства Ярославского муниципального района, являющимся приложением 1 к Положению о порядке финансирования мероприятий муниципальной целевой программы «Развитие субъектов малого и среднего предпринимательства Ярославского муниципального района на 2015-2017 годы», изложенному в приложении 1 к муниципальной целевой программе развития субъектов малого и среднего предпринимательства Ярославского муниципального района на 2015-2017 годы, утверждённой постановлением Администрации Ярославского муниципального района (далее - Порядок),

_____ (полное наименование начинающего субъекта малого предпринимательства)

_____ в лице _____ (Ф.И.О. уполномоченного лица)

сообщает о согласии с условиями Порядка и представляет данное заявление и комплект документов для участия в конкурсном отборе на предоставление гранта начинающим субъектам малого предпринимательства Ярославского муниципального района (далее – грант) в соответствии с Порядком.

2. Прошу предоставить грант на возмещение затрат в размере _____ рублей

(сумма цифрами и прописью) в соответствии с требованиями Порядка.

3. Подтверждаю, что на дату подачи заявления в уполномоченный орган начинающее малое предприятие _____;

(полное наименование начинающего малого предприятия)

- не является кредитной или страховой организацией, инвестиционным фондом, негосударственным пенсионным фондом, профессиональным участником рынка ценных бумаг, лембардом;

- не является участником соглашения о разделе продукции;

- не осуществляет предпринимательскую деятельность в сфере игорного бизнеса;

- не является резидентом Российской Федерации в порядке, установленном законодательством Российской Федерации о валютном регулировании и валютном контроле;

- не осуществляет производство и реализацию подакцизных товаров, а также добычу и реализацию полезных ископаемых, за исключением общераспространённых полезных ископаемых;

- не находится в процедуре реорганизации, ликвидации и банкротства;

- не имеет просроченной задолженности перед бюджетами любого уровня и (или) внебюджетными фондами и (или) ее реструктуризации;

- обеспечивает уровень заработной платы, выплачиваемой наёмным работникам, не ниже прожиточного минимума для трудоспособного населения, установленного на территории Ярославской области на момент подачи заявления;

- а также подтверждаю, что деятельность предприятия не приостановлена в порядке, установленном Кодексом Российской Федерации об административных правонарушениях.

4. Подтверждаю достоверность представленной в заявлении информации и право уполномоченного органа и комиссии уполномоченного органа по предоставлению финансовой поддержки субъектам малого и среднего предпринимательства Ярославского муниципального района запрашивать у нас, а также в уполномоченных органах власти и иных организациях (учреждениях) информацию, уточняющую представленные нами сведения.

5. Даём согласие на осуществление уполномоченным органом и органами государственного финансового контроля проверок соблюдения условий, целей и порядка предоставления гранта.

« _____ » _____ 20 ____ г.

Руководитель начинающего малого предприятия _____ (подпись) _____ (расшифровка подписи)

Дата регистрации заявления: « _____ » _____ 20 ____ г.

Регистрационный № _____ (заполняется ответственным лицом уполномоченного органа, принявшим заявление)

Должность ответственного лица _____

уполномоченного органа _____

_____ (подпись) _____ (расшифровка подписи)

Приложение 2 к Порядку

АНКЕТА соискателя на получение гранта начинающим субъектам малого предпринимательства Ярославского муниципального района

1. Общая информация

Полное наименование субъекта малого предпринимательства Ярославского муниципального района (далее – СМП)	
Организационно-правовая форма	
Дата регистрации субъекта малого предпринимательства (дата, место и орган регистрации)	
ОГРН	
ИНН/КПП	
Код ОКВЭД, зарегистрированный как основной	
Место реализации бизнес-плана (наименование сельского поселения Ярославского МР)	
Срок окупаемости бизнес-плана	
Размер уставного капитала	
Учредители (для юридического лица): число, состав, доли и адреса	
1.	
...	
Адрес почтовый	
Адрес фактического местонахождения	
Контакты:	
служебный телефон	
факс	
сотовый телефон	
адрес электронной почты	
веб-сайт	

2. Учредитель* (для юридического лица) или индивидуальный предприниматель

Ф.И.О.	
Дата рождения	
Данные паспорта:	
серия	
номер	
кем выдан	
дата выдачи	
Адрес места регистрации	
Контактные телефоны	
Электронная почта	

*Информация по каждому учредителю юридического лица, претендующего на предоставление гранта начинающим субъектам малого предпринимательства Ярославского муниципального района (далее – грант).

3. Образование учредителя* (для юридического лица) или индивидуального предпринимателя

Дата поступления в учебное заведение	Дата окончания учебного заведения	Наименование учебного заведения	Квалификация	Специализация

*Информация по каждому учредителю юридического лица, претендующего на предоставление гранта.

При неполном высшем (среднем) образовании представляется справка из учебного заведения.

4. Опыт работы учредителя* (для юридического лица) или индивидуального предпринимателя

Дата поступления на работу	Дата увольнения с работы	Наименование предприятия (организации)	Занимаемая должность	Выполняемые обязанности

*Информация по каждому учредителю юридического лица, претендующего на получение гранта.

5. Источники и сумма инвестиций в бизнес-план (рублей)

Наименование показателя	Рублей	Доля в процентах к сумме гранта
Затраты по бизнес-плану - всего		
в том числе:		x
собственные средства		указать
средства гранта		100%
Сумма гранта, приходящаяся на одного учредителя, претендующего на предоставление гранта		

6. Показатели по труду и заработной плате

Наименование показателя	За последний период на дату подачи заявки	По окончании реализации бизнес-плана
Средняя численность работников (человек)		
в том числе среднеспичная численность работников (человек)		
Среднемесячная заработная плата* (рублей)		

* Среднемесячная заработная плата не может быть ниже прожиточного минимума, установленного для трудоспособного населения Ярославской области на дату подачи заявки.

7. Налог и отчисления во внебюджетные фонды (рублей)

Наименование показателя	За последний период на дату подачи заявки	По окончании реализации бизнес-плана

Перечисления налогов в бюджеты всех уровней и отчисления во внебюджетные фонды - всего		
в том числе:		
в федеральный бюджет		
в областной бюджет		
в местный бюджет		

Достоверность представленной в анкете информации подтверждаю.
« _____ » _____ 20__ г.
Должность руководителя субъекта малого предпринимательства

(подпись) (расшифровка подписи)
Главный бухгалтер субъекта малого предпринимательства

М.П. (подпись) (расшифровка подписи)

Приложение 3 к Порядку

РАСЧЁТ размера гранта начинающим субъектам малого предпринимательства Ярославского муниципального района

(полное наименование субъекта малого предпринимательства)

№ п/п	Направление затрат	Документ			
		наименование	дата	номер	сумма (рублей)
1	2	3	4	5	6
1.	Государственная регистрация юридического лица или индивидуального предпринимателя в том числе: ...				
2.	Приобретение основных средств и производственного оборудования (кроме зданий, сооружений, легковых автомобилей) в том числе: ...				
3.	Приобретение лицензионного программного обеспечения в том числе: ...				
4.	Разработка, согласование и экспертиза проектно-сметной документации в том числе: ...				
5.	Приобретение сельскохозяйственных животных в том числе: ...				

6.	Уплата арендных платежей по договорам аренды нежилых помещений, за исключением аренды нежилых помещений объектов инфраструктуры поддержки субъектов малого и среднего предпринимательства Ярославской области, созданных при участии Правительства Ярославской области				
7.	Выплаты по передаче прав на франшизу (паушальный взнос) и приобретение оборудования при заключении договора коммерческой концессии в том числе: ...				
Итого затрат					
85% от затрат					
Максимальная сумма гранта на 1 начинающего предпринимателя, рублей					300000
Количество учредителей, включенных в приоритетную целевую группу, человек					
Сумма гранта, равная произведению максимальной суммы гранта на число учредителей, включенных в приоритетную целевую группу, рублей					
Размер запрашиваемого гранта, рублей					

Документы, подтверждающие затраты в соответствии с требованиями пунктов 3.7 - 3.12 раздела 3 Порядка предоставления грантов начинающим субъектам малого предпринимательства Ярославского муниципального района (товарно-транспортные накладные, акты приема-передачи, счета, счета-фактуры и т.п.), прилагаются на _____ л. в количестве _____ экз.
Размер запрашиваемого гранта _____ рублей.
(сумма цифрами и прописью)
М.П.

« _____ » _____ 20__ г.
Должность руководителя субъекта малого предпринимательства

(подпись) (расшифровка подписи)
Главный бухгалтер субъекта малого предпринимательства

(подпись) (расшифровка подписи)

Приложение 4 к Порядку

БИЗНЕС-ПЛАН

(наименование начинающего субъекта малого предпринимательства Ярославского муниципального района)

1. Общая информация

Наименование бизнес-плана	
Наименование юридического лица или Ф.И.О. индивидуального предпринимателя	
Организационно-правовая форма малого предприятия	
Дата составления бизнес-плана	
Срок реализации бизнес-плана	
Срок окупаемости бизнес-плана	
Система налогообложения, применяемая соискателем	
Планируемый объем платежей в бюджеты всех уровней и отчислений во внебюджетные фонды нарастающим итогом за весь период реализации бизнес-плана (но не менее чем за два года)	
Предполагаемое число создаваемых рабочих мест по окончании реализации бизнес-плана	
Среднемесячная заработная плата*	

*Среднемесячная заработная плата не может быть ниже прожиточного минимума для трудоспособного населения, установленного на территории Ярославской области на дату подачи заявки.
Источники и сумма инвестиций в бизнес-план: (рублей)

Всего в том числе:	
собственные средства	
привлеченные средства	
за счет гранта	

2. Конъюнктура и перспективы развития рынка

2.1. Анализ современного состояния и перспектив развития рынка (отрасли), в том числе краткий анализ состояния рынка (отрасли):
- возможности для деятельности нового субъекта малого предпринимательства;
- угрозы и барьеры в деятельности субъекта малого предпринимательства.

Вывод: _____
2.2. Основные потребительские группы и их территориальное расположение.
2.3. Оценка потенциального объема и конъюнктуры рынка продукции (работ, услуг), в том числе краткий анализ конкурентоспособности продукции (работ, услуг):
- описание преимуществ представленной на рынке продукции (работ, услуг);
- описание недостатков представленной на рынке продукции (работ, услуг).
2.4. Перечень основных (потенциальных) конкурентов, в том числе производителей аналогов или функционально заменяющей продукции, их влияние на рынке:

№ п/п	Наименование	Местонахождение
1.		
...		

2.5. Способы преодоления конкуренции:

(указать способы преодоления конкуренции)
Вывод: _____

3. Описание продукции (работ, услуг)

Предполагаемая номенклатура продукции (работ, услуг) в соответствии с бизнес-планом:

№ п/п	Наименование продукции (работ, услуг)	Функциональное назначение, основные потребительские качества и параметры продукции (работ, услуг)
1.		
...		

4. Маркетинг и способы продвижения продукции (работ, услуг)

4.1. Обоснование рыночной ниши продукции (работ, услуг): характеристика целевых рынков и поведения потребителей, трудности выхода на целевые рынки.
4.2. Характеристика ценообразования соискателя на получение гранта.
Ценовая политика. Обоснованность ценовой политики. Факторы, влияющие на колебания цен (например: сезонность, отсутствие постоянных поставщиков и пр.). Политика предоставления скидок. Сопоставление цен и стоимости услуг на свою продукцию и продукцию конкурентов.

№ п/п	Наименование продукции (работ, услуг)	Единица измерения	Цена (рублей)			
			соискателя на получение гранта	конкурента 1	конкурента 2	...
1.						
...						

4.3. Тактика реализации продукции (работ, услуг). Наиболее эффективные механизмы продвижения продукции (работ, услуг) на целевые рынки.

4.4. Политика послепродажного обслуживания и предоставления гарантий.

5. Организация производства

5.1. Выбор места реализации бизнес-плана, его особенности:

Место реализации бизнес-плана (указать точный адрес)	
Обеспеченность транспортной, инженерной, социальной инфраструктурой	
Наличие производственных площадей и их размер	
Состояние производственных площадей	
Доступность производственных площадей для покупателей	
Наличие в собственности соискателя площадей для реализации проекта	
Наличие договоренности на аренду необходимых помещений (указать, на какой срок)	
Наличие договоренности на аренду необходимых помещений (указать, на какой срок)	
Собственник арендуемых помещений	

5.2. Оценка потребности бизнес-плана в персонале (общая численность персонала, структура по возрасту и квалификации, система оплаты труда и годовой фонд заработной платы, предполагаемые изменения в структуре персонала по мере развития бизнеса).

Общая численность и заработная плата персонала:

№ п/п	Должность (профессия)	Численность (человек)	Зарботная плата в месяц (рублей)	Итого заработная плата (рублей)
1.				
...				
Итого				

5.3. Оборудование для реализации бизнес-плана (местоположение поставщиков, способы доставки оборудования, количество единиц оборудования, ответственность по договору (контракту)).

№ п/п	Наименование оборудования	Количество (единиц)	Стоимость (рублей)	Сумма (рублей)	Поставщик
1.					
...					
Итого					

5.4. Сырье и комплектующие для реализации бизнес-плана (поставщики, их местоположение и виды доставки, количество и ответственность).

5.5. Другое.

6. Объемы реализации продукции

Планирование производится в натуральном и стоимостном выражении по каждому показателю в отдельности с обоснованием наращивания объемов производства и реализации.

Наименование показателя	I квартал	II квартал	III квартал	IV квартал	Итого за год
1	2	3	4	5	6

Продукт или услуга № 1 (наименование)					
Объем реализации (единиц)					
Цена реализации за единицу продукции (рублей)					
Выручка от реализации продукции (работ, услуг)					

Продукт или услуга № 2 (наименование)					
Объем реализации (единиц)					
Цена реализации за единицу продукции (рублей)					
Выручка от реализации продукции (работ, услуг)					

Продукт или услуга № 3 (наименование)					
Объем реализации (единиц)					
Цена реализации за единицу продукции (рублей)					
Выручка от реализации продукции (работ, услуг)					

Продукт или услуга № ... (наименование)					
Объем реализации (единиц)					
Цена реализации за единицу продукции (рублей)					
Выручка от реализации продукции (работ, услуг)					
Итого общая выручка от реализации продукции (работ, услуг) всего (без налога на добавленную стоимость)					

7. Инвестиционные затраты, основные средства тыс. руб.

Наименование показателя	I квартал	II квартал	III квартал	IV квартал	Итого за год
Объем инвестиционных затрат без налога на добавленную стоимость за период – всего					
в том числе:					
приобретение земельного участка					
проектно-исследовательские и строительно-монтажные работы					
машины, транспорт и оборудование					
мебель					
Прочие – всего					

8. Финансовые планы на весь период реализации бизнес-плана (но не менее двух лет с момента начала реализации бизнес-плана) в соответствии с таблицей:
Финансовый план (бюджет доходов и расходов) на 20__ год

тыс. руб.

п/п №	Наименование показателя	Год	В том числе по кварталам			
			I	II	III	IV
1	2	3	4	5	6	7
1.	Выручка от реализации продукции (работ, услуг) без учета налога на добавленную стоимость					
2.	Расходы всего (строка 2.1 + строка 2.2 + строка 2.3), в том числе:					
2.1.	Перечень переменных расходов всего (расходы, величина которых изменяется пропорционально изменению объемов производства продукции или оказания услуг в течение всего срока реализации), в том числе:					
2.1.1.	Сырье и материалы					
2.1.2.	Транспортные расходы					
2.1.3.	Аренда производственных помещений и коммунальные расходы					
2.1.4.	Электроэнергия					
2.1.5.	Оплата труда производственного персонала с отчислениями во внебюджетные фонды и НДФЛ					
2.1.6.	...					
2.2.	Перечень постоянных расходов – всего (расходы, величина которых остается неизменной при изменении объема производства или оказания услуг в течение всего срока реализации), в том числе:					
2.2.1.	Амортизация основных средств (заполняется при общей системе налогообложения)					
2.2.2.	Основные средства (заполняется при упрощенной системе налогообложения)					
2.2.3.	Аренда помещения (непроизводственное)					
2.2.4.	Коммунальные расходы (непроизводственные)					
2.2.5.	Электроэнергия (непроизводственная)					
2.2.6.	Расходы на охрану					
2.2.7.	Телефон, интернет					
2.2.8.	Канцелярские расходы					
2.2.9.	Транспортные расходы					
2.2.10.	Обучение персонала					
2.2.11.	Услуги банка					
2.2.12.	Реклама, маркетинговые исследования					
2.2.13.	Оплата труда административно-управленческого персонала с отчислениями во внебюджетные фонды и НДФЛ					
2.2.14.	Налог на имущество (заполняется при общей системе налогообложения)					
2.2.15.	Земельный налог					
2.2.16.	Транспортный налог					
2.2.17.	...					
2.3.	Проценты по кредитам и займам					
3.	Прибыль (убыток) до налогообложения (строка 1 – строка 2)					
4.	Налоги на прибыль					
5.	Чистая прибыль налогообложения (строка 4 – строка 5)					

9. Бюджет налоговых платежей

Данные с расчетами по предполагаемым налоговым и прочим обязательным платежам по всем видам деятельности соискателя, поквартально.

Расчеты налоговых платежей (по каждому планируемому виду налогов и платежей отдельно, по годам поквартально):

тыс. руб.

Наименование показателя	I квартал	II квартал	III квартал	IV квартал	Итого за год
Наименование налога (сбора)					
Налогооблагаемая база					
Налоговая ставка					
Сумма налога					

Бюджет налоговых платежей:

тыс. руб.

Наименование налога (сбора)	Сумма
1.	
...	
Итого	

10. Расчёт срока окупаемости бизнес-плана

Срок окупаемости бизнес-плана исчисляется как период со дня начала финансирования инвестиционного проекта до дня, когда разность между накопленной суммой чистой прибыли с амортизационными отчислениями и объёмом инвестиционных затрат приобретает положительное значение.

№ п/п	Наименование показателя	I квартал	II квартал	III квартал	IV квартал	Итого за год
1.	Инвестиционные затраты (со знаком минус)					
2.	Чистая прибыль					
3.	Амортизационные отчисления					
4.	Чистая прибыль накопительным итогом					
5.	Амортизационные отчисления накопительным итогом					
6.	Окупаемость (строка 1 – строка 4 + строка 5)					

На основании приведённого расчёта срок окупаемости бизнес-плана составляет _____ лет _____ месяцев.

«___» _____ 20__ г.

Должность руководителя субъекта малого предпринимательства

(подпись) (расшифровка подписи)
Главный бухгалтер субъекта малого предпринимательства

(подпись) (расшифровка подписи)

Приложение 5 к Порядку

ИНФОРМАЦИОННЫЙ ЛИСТ о результатах проверки комплекта документов

соискателя на получение гранта начинающим субъектам малого предпринимательства Ярославского муниципального района _____ заявка № _____ (полное наименование соискателя)

Перечень представленных документов	Отметка о представлении (представлено/отсутствует)	Примечание
...		

Заключение: представленный соискателем комплект документов соответствует (не соответствует) требованиям Порядка предоставления грантов начинающим субъектам малого предпринимательства Ярославского муниципального района.

«___» _____ 20__ г.

Должность уполномоченного представителя уполномоченной организации

(подпись) (расшифровка подписи)

Должность исполнителя уполномоченной организации

(подпись) (расшифровка подписи)

Приложение 6 к Порядку

СВОДНАЯ ИНФОРМАЦИЯ

(наименование уполномоченного органа) _____
о _____
(наименование субъекта малого предпринимательства)
претендующем на получение гранта начинающим субъектам малого предпринимательства Ярославского муниципального района

1. Общая информация

Наименование субъекта малого предпринимательства (далее - СМП)	
Дата регистрации СМП	
Наименование бизнес-плана	
Заявленный срок окупаемости бизнес-плана	

2. Требуемый объём гранта (рублей)

Наименование показателя	Сумма
Затраты по бизнес-плану - всего	
в том числе:	
за счёт запрашиваемого гранта начинающим субъектам малого предпринимательства Ярославского муниципального района (далее – грант)	
за счёт собственных средств	

3. Показатели по труду и заработной плате

Наименование показателя	За последний отчётный период на дату подачи заявки	По окончании реализации бизнес-плана

Средняя численность работников (человек)		
в том числе среднесписочная численность работников (человек)		
Среднемесячная заработная плата (рублей)		

4. Налоги и отчисления во внебюджетные фонды (рублей)

Перечисления налогов в бюджеты всех уровней и отчисления во внебюджетные фонды	За последний отчётный период на дату подачи заявки	За весь период реализации бизнес-плана
Всего		
в том числе:		
в федеральный бюджет		
в областной бюджет		
в местный бюджет		
во внебюджетные фонды		

5. Соответствие СМП и представленных СМП документов требованиям Порядка предоставления гранта начинающим субъектам малого предпринимательства Ярославского муниципального района

Соответствие соискателя на получение гранта (далее – соискатель) понятию СМП	соответствует (не соответствует)
Отнесение соискателя к приоритетной целевой группе, указанной в подпункте 4.1.1 пункта 4.1 раздела 4 Порядка предоставления грантов начинающим субъектам малого предпринимательства Ярославского муниципального района (далее – Порядок)	указать приоритетную(ые) целевую(ые) группу(ы), к которой относится соискатель
СМП зарегистрирован на территории Ярославского муниципального района	зарегистрирован (не зарегистрирован)
На дату обращения в уполномоченный орган СМП осуществляет деятельность не более 12 месяцев	да (нет)
Основной вид заявленной деятельности СМП соответствует перечню, указанному в 2.4.5 пункта 2.4 раздела 2 Порядка	соответствует (не соответствует)
Комплект документов СМП представлен в полном объёме в соответствии с разделом 3 Порядка	представлен (не представлен)
Просроченная задолженность по налоговым и иным обязательным платежам в бюджеты всех уровней и внебюджетные фонды на дату обращения в уполномоченный орган	есть (нет)
Средняя заработная плата наёмным работникам СМП не ниже прожиточного минимума, установленного для трудоспособного населения в Ярославской области	да (нет)
Соискателем вложены собственные средства в бизнес-проект в размере не менее 15 процентов от суммы заявленного гранта	да (нет)
Наличие или отсутствие сведений о соискателе в реестре Ярославской области (или реестре Ярославского муниципального района) субъектов малого и среднего предпринимательства, получивших финансовую поддержку	наличие (отсутствие)

6. Краткая информация по основным критериям

№ п/п	Наименование критерия	Краткая информация по критериям
1.	Соответствие приоритетной целевой группе соискателей	указать приоритетную(ые) целевую(ые) группу(ы), к которой относится соискатель
2.	Осуществление предпринимательской деятельности в соответствии со стратегией развития Ярославского муниципального района	осуществляет (не осуществляет)
3.	Наличие опыта по профилю реализуемого бизнес-плана	указать количество лет (месяцев) (при наличии)
4.	Наличие образования по профилю реализуемого бизнес-плана	да (нет)
5.	Создание новых рабочих мест в период реализации бизнес-плана	
6.	Наличие инновационной составляющей	да (нет)
7.	Наличие импортозамещающей или экспортной составляющей	да (нет)
8.	Срок окупаемости бизнес-плана	указать количество лет (месяцев)
9.	Конкурентоспособность продукции (работ, услуг) по бизнес-плану	указать
10.	Готовность бизнес-плана к реализации	указать

Для принятия окончательного решения о предоставлении гранта заявка _____

(наименование СМП) _____
выносится на рассмотрение комиссии уполномоченного органа по предоставлению финансовой поддержки субъектам малого и среднего предпринимательства Ярославского муниципального района.
«___» _____ 20__ г.

Должность руководителя уполномоченной организации

(подпись) (расшифровка подписи)

Должность исполнителя уполномоченной организации

(подпись) (расшифровка подписи)

Приложение 7 к Порядку

СОГЛАШЕНИЕ

о предоставлении гранта начинающим субъектам малого предпринимательства Ярославского муниципального района

г. Ярославль «___» _____ 20__ г.

(наименование уполномоченного органа) _____
в лице _____
(наименование должности и Ф.И.О. руководителя уполномоченного органа) действующего на основании _____
(наименование нормативного(ых) правового(ых) акта(ов)) именуемый в дальнейшем «Уполномоченный орган», с одной стороны, и _____
(наименование получателя гранта) в лице _____
(должность и Ф.И.О. руководителя субъекта малого предпринимательства) действующего на основании _____
(наименование нормативного(ых) правового(ых) акта(ов)) именуемый в дальнейшем «Получатель», с другой стороны, совместно именуемые в дальнейшем «Стороны», заключили настоящее Соглашение о нижеследующем.

1. Предмет Соглашения

1.1. На основании _____

_____ (наименование нормативного(ых) правового(ых) акта(ов)) _____

протокола заседания комиссии Уполномоченного органа по предоставлению финансовой поддержки субъектам малого и среднего предпринимательства Ярославского муниципального района (далее - комиссия) от _____ 20__ года № _____ Получателю из местного бюджета предоставляется грант начинающим субъектам малого предпринимательства Ярославского муниципального района (далее - грант) в целях финансовой поддержки и развития нового субъекта малого предпринимательства в размере _____ рублей.

(сумма цифрами и прописью)
1.2. Грант в форме субсидии предоставляется Получателю в размере, определённом протоколом заседания комиссии от _____ 20__ года № _____, на безвозвратной и безвозмездной основе.

1.3. Предоставление гранта не ведёт к изменению формы собственности финансируемых объектов.

1.4. В соответствии с данным Соглашением грант предоставляется на:

1.4.1. Возмещение расходов, связанных с государственной регистрацией юридического лица (индивидуального предпринимателя): _____ руб.

(указываются расходы)
1.4.2. Возмещение расходов, связанных с приобретением основных средств и производственного оборудования (кроме зданий, сооружений, легковых автомобилей): _____ руб.

(указываются перечень имущества)
1.4.3. Возмещение расходов, связанных с приобретением лицензионного программного обеспечения: _____ руб.

(указываются перечень имущества)
1.4.4. Возмещение расходов, связанных с разработкой, согласованием и экспертизой проектно-сметной документации: _____ руб.

(указываются расходы)
1.4.5. Возмещение расходов, связанных с приобретением сельскохозяйственных животных: _____ руб.

(указываются перечень имущества)
1.4.6. Возмещение расходов, связанных с оплатой арендных платежей по договорам аренды нежилых помещений (за исключением аренды нежилых помещений объектов инфраструктуры поддержки субъектов малого и среднего предпринимательства, созданных при участии Правительства Ярославской области): _____ руб.

(указываются расходы)
1.4.7. Возмещение расходов, связанных с выплатами по передаче прав на франшизу (паушальный взнос) и приобретение оборудования при заключении договора коммерческой концессии: _____ руб.

(указываются расходы)

2. Права и обязанности Сторон

2.1. Права и обязанности Уполномоченного органа:

2.1.1. Уполномоченный орган обязуется перечислить Получателю в установленном порядке средства в размере, утверждённом протоколом заседания комиссии от _____ 20__ года № _____

2.1.2. Уполномоченный орган вправе осуществлять документальные и выездные проверки достоверности предоставляемой Получателем информации о его финансово-хозяйственной деятельности не чаще двух раз в год.

2.1.3. Уполномоченный орган вправе запрашивать у Получателя информацию, относящуюся к тематике реализуемого бизнес-плана и содержащую сведения, составляющие коммерческую тайну Получателя, в порядке, установленном Федеральным законом от 29 июля 2004 года № 98-ФЗ «О коммерческой тайне».

2.2. Права и обязанности Получателя:

2.2.1. Индивидуальные предприниматели:

2.2.2. В целях проведения мониторинга целевого и эффективного использования средств гранта Получатель обязан представлять в Уполномоченный орган ежегодно, в срок до 05 апреля года, следующего за отчётным, следующую информацию:

2.2.2.1. Индивидуальные предприниматели:

- сведения об основных показателях деятельности получателя гранта начинающим субъектам малого предпринимательства Ярославского муниципального района за отчётный период по форме согласно приложению 10 к Порядку;

- копии деклараций с отметкой налогового органа о принятии или подтверждении передачи документов в электронном виде по телекоммуникационным каналам связи (при наличии указанных документов);

- анкету получателя финансовой поддержки по форме согласно приложению 12 к Порядку.

2.2.2.2. Юридические лица:

- сведения об основных показателях деятельности получателя гранта начинающим субъектам малого предпринимательства Ярославского муниципального района за отчётный период по форме согласно приложению 10 к Порядку;

- копии бухгалтерского баланса, отчёта о прибылях и убытках и приложений к ним за отчётный период (или копию декларации по налогу, уплачиваемому в связи с применением упрощённой системы налогообложения, или копию декларации по единому налогу на вменённый доход для отдельных видов деятельности, или копию декларации по единому сельскохозяйственному налогу) с отметкой о принятии налоговым органом;

- анкету получателя финансовой поддержки по форме согласно приложению 15 к Порядку.

Документы для проведения мониторинга представляются в течение всего срока реализации бизнес-плана, но не менее двух лет с момента получения гранта.

2.2.3. Получатель обязан в порядке, установленном Федеральным законом от 29 июля 2004 года № 98-ФЗ «О коммерческой тайне», по запросу Уполномоченного органа представить информацию, относящуюся к профилю реализуемого бизнес-плана и содержащую сведения, составляющие коммерческую тайну Получателя.

2.2.4. Получатель обязан в течение 3 дней с момента принятия решения о реорганизации либо ликвидации (прекращении деятельности) Получателя уведомить об этом Уполномоченный орган.

2.2.5. Получатель обязан в случае ликвидации (прекращения деятельности) Получателя до истечения заявленного срока реализации бизнес-плана, в течение 30 календарных дней возвратить грант в бюджет в полном объёме.

2.2.6. Получатель имеет право требовать перечисления суммы гранта в размере и на условиях, предусмотренных данным Соглашением.

2.2.7. Получатель имеет право обращаться в Уполномоченный орган за консультациями и разъяснениями в связи с исполнением данного Соглашения.

2.2.8. Получатель имеет право участвовать в проводимых Уполномоченным органом проверках достоверности предоставляемой Получателем информации о его финансово-хозяйственной деятельности.

2.2.9. Получатель обязан:

- предоставлять Уполномоченному органу и органам государственного финансового контроля возможность осуществления проверок соблюдения Получателем условий, цели и порядка предоставления гранта, в том числе осуществления непосредственного и документального контроля за его использованием;

- оказывать Уполномоченному органу и органам государственного финансового контроля содействие при проведении проверок исполнения условий настоящего Соглашения, в том числе предоставлять информацию и документы, необходимые для проведения проверок по их запросам и в установленные ими сроки.

3. Ответственность Сторон

3.1. Стороны несут ответственность за неисполнение или ненадлежащее исполнение возложенных на них обязанностей на основании и в порядке, определённом действующим законодательством Российской Федерации.

3.2. Грант подлежит возврату в бюджет в полном объёме в случае:

- непредставления в срок (представления не в полном объёме) документов, указанных в подпункте 2.2.1 пункта 2.2 раздела 2 данного Соглашения;

- выявления факта предоставления недостоверных сведений;

- отсутствия ведения Получателем предпринимательской деятельности в течение заявленного срока реализации бизнес-плана.

4. Прочие условия

4.1. Споры и разногласия по данному Соглашению решаются путём переговоров, а в случае недостижения соглашения по спорным вопросам - в судебном порядке.

4.2. В случае изменения юридических адресов и банковских реквизитов Стороны обязуются сообщать об этом друг другу в трёхдневный срок.

4.3. Все изменения данного Соглашения производятся в письменной форме путём подписания дополнительного соглашения, являющегося неотъемлемой частью данного Соглашения.

4.4. Данное Соглашение составлено в двух экземплярах, имеющих одинаковую юридическую силу, один из которых выдаётся Получателю, а другой хранится в Уполномоченном органе.

4.5. Контроль за целевым использованием гранта осуществляется в соответствии с действующим законодательством Российской Федерации.

4.6. Обнаруженные при проверке излишне выплаченные суммы гранта подлежат возврату с расчётного счёта субъекта малого (среднего) предпринимательства в бюджет.

5. Срок действия данного Соглашения и порядок его расторжения

Данное Соглашение вступает в силу с момента его подписания Сторонами и действует до исполнения Сторонами взятых на себя обязательств, за исключением обязательств по перечислению гранта, которое действует до «___» _____ года.

6. Адреса, банковские реквизиты и подписи Сторон

Уполномоченный орган:
Наименование: _____
Адрес: _____
Телефон/факс: _____
ИНН/КПП: _____
Банк: _____
Лицевой счёт: _____
Расчётный счёт: _____
Корреспондентский счёт: _____
БИК: _____
Наименование должности руководителя уполномоченного органа _____

Получатель:
Наименование: _____
Адрес: _____
Телефон/факс: _____
ИНН/КПП: _____
Банк: _____
Лицевой счёт: _____
Расчётный счёт: _____
Корреспондентский счёт: _____
БИК: _____
Наименование должности руководителя уполномоченного органа _____

(подпись) (расшифровка подписи)
М.П. Получатель:
Наименование:
Адрес:
Телефон /факс:
ИНН/КПП
Банк:
Лицевой счёт:
Расчётный счёт:
Корреспондентский счёт:
БИК:
Наименование должности уполномоченного лица
Получателя

(подпись) (расшифровка подписи)
М.П.

**Приложение 8
к Порядку**

ОЦЕНОЧНАЯ ВЕДОМОСТЬ

(наименование соискателя)				
(наименование бизнес-плана)				
№ п/п	Наименование критерия	Категория	Балл	Оценка члена комиссии
1	2	3	4	5
1.	Приоритетная целевая группа соискателя на получение гранта начинающим субъектам малого предпринимательства Ярославского муниципального района (далее – соискатель)	состоявшие на учёте в государственном учреждении Ярославской области центре занятости населения соответствующего муниципального образования области	50	
		субъекты молодежного предпринимательства (физические лица в возрасте до 30 лет (включительно); юридические лица, в уставном капитале которых доля, принадлежащая физическим лицам в возрасте до 30 лет (включительно), составляет более 50 процентов)	40	
		военнослужащие, уволенные в запас в связи с сокращением Вооружённых Сил Российской Федерации	40	
		инвалиды	40	
		лица, находящиеся в отпуске по уходу за ребенком до достижения им возраста 3 лет	40	
		молодые семьи, имеющие детей, в том числе неполные молодые семьи, состоящие из 1 (одного) молодого родителя и 1 (одного) и более детей, при условии, что возраст каждого из супругов либо 1 (одного) родителя в неполной семье не превышает 35 лет	40	
		субъекты малого предпринимательства, относящиеся к социальному предпринимательству	60	
2.	Осуществление предпринимательской деятельности в приоритетных направлениях развития Ярославского МР	целевая группа отсутствует	0	
		обрабатывающая промышленность	100	
		транспорт и связь	100	
		вездный туризм	100	
		сельское хозяйство	100	
		строительство	70	
3.	Наличие образования по профилю реализуемого бизнес-плана	есть	50	
		нет	0	
4.	Наличие опыта по профилю реализуемого бизнес-плана	более 10 лет	50	
		от 5 до 10 лет	40	
		от 1 года до 5 лет	30	
		до 1 года	20	
		нет опыта работы	0	
5.	Создание новых рабочих мест в период реализации бизнес-плана	5 и более рабочих мест	150	
		4 рабочих места	120	
		3 рабочих места	90	
		2 рабочих места	60	
6.	Наличие инновационной и (или) экспортной составляющей	есть	50	
		нет	0	
7.	Конкурентоспособность продукции (работ, услуг) по бизнес-плану	высокая	150-200	
		средняя	50-150	
		низкая	0-50	
8.	Готовность бизнес-плана к реализации	готов к реализации полностью	200	
		требует незначительной доработки	100	
		требует значительной доработки	0	
9.	Срок окупаемости бизнес-плана	менее 3 лет	50	
		от 3 до 5 лет	30	
		более 5 лет	10	
10.	Степень владения соискателя основными разделами бизнес-плана	высокая	100	
		средняя	50	
		низкая	0	
	Максимальная сумма	1000	x	
	Общая сумма баллов по оценке члена комиссии	x		

«___» _____ 20__ г.

Член комиссии (подпись) (расшифровка подписи)

**Приложение 10
к Порядку**

**СВЕДЕНИЯ
об основных показателях деятельности
получателя гранта начинающим субъектам малого предпринимательства Ярославского муниципального района
за _____ 20__ года**

1. Общая информация

Наименование субъекта малого предпринимательства (далее - СМП)	
Наименование бизнес-плана	
Дата перечисления гранта на расчётный счёт СМП	
Срок реализации бизнес-плана	
Последний срок представления сведений по бизнес-плану	

2. Выручка от реализации, численность и заработная плата работников

№ п/п	Наименование показателя	По бизнес-плану	Фактически		Отклонения (гр. 5 - гр. 3)
			за отчётный период	нарастающим итогом с начала реализации бизнес-плана	
1	2	3	4	5	
1.	Отгружено товаров собственного производства, выполнено работ и услуг собственными силами (без НДС, акцизов и аналогичных обязательных платежей) - всего				
2.	Средняя численность работников (человек)				
	в том числе среднесписочная численность работников (человек)				
3.	Создано рабочих мест (человек)				
4.	Среднемесячная заработная плата работников (рублей)				

3. Перечисления в бюджеты всех уровней и внебюджетные фонды (тыс. рублей)

№ п/п	Наименование налога (сбора)	По бизнес-плану	Фактически		Отклонения (гр. 5 - гр. 3)
			за отчётный период	нарастающим итогом с начала реализации бизнес-плана	
1	2	3	4	5	6
1.	Налог на добавленную стоимость				
2.	Налог на прибыль				
3.	Налог на имущество				
4.	Транспортный налог				
5.	Отчисления от заработной платы				
	в Пенсионный фонд РФ				
	в Фонд социального страхования РФ				
6.	в Федеральный фонд обязательного медицинского страхования РФ				
	в Территориальный фонд обязательного медицинского страхования РФ				
6.	Страхование от несчастных случаев				
7.	Налог на доходы физических лиц				
8.	Единый налог на вменённый доход				
9.	Единый сельскохозяйственный налог				
10.	Единый налог, уплачиваемый в связи с применением упрощенной системы налогообложения				
11.	Прочее (указать)				
	Итого				

«___» _____ 20__ г.
Руководитель субъекта малого предпринимательства (подпись) (расшифровка подписи)
Главный бухгалтер субъекта малого предпринимательства (подпись) (расшифровка подписи)

**Приложение 11
к Порядку**

**АКТ
о невыполнении требований
Порядка предоставления грантов начинающим субъектам малого предпринимательства Ярославского муниципального района
(соглашение от _____ № _____)**

На основании сведений, представленных _____ (наименование субъекта малого предпринимательства) (далее - Получатель гранта) в _____ (наименование уполномоченного органа) (далее - Уполномоченный орган) и содержащихся в отчёте об использовании гранта начинающим субъектам малого предпринимательства Ярославского муниципального района, представленном по форме согласно приложению 9 к Порядку предоставления грантов начинающим субъектам малого предпринимательства Ярославского муниципального района (далее - Порядок), и в документах Получателя гранта за _____ 20__ года, установлено, что Получатель гранта не выполняет требования Порядка.

Обоснованные факты невыполнения требований Порядка:

- Выявление факта(ов) представления недостоверных сведений: _____
- Отсутствие ведения предпринимательской деятельности в течение заявленного срока реализации бизнес-плана: _____
- Неполное и (или) несвоевременное представление отчётности, предусмотренной Порядком и соглашением о предоставлении гранта начинающим субъектам малого предпринимательства Ярославского муниципального района: _____

В соответствии с выявленными фактами невыполнения Получателем гранта требований Порядка, с учётом степени его вины и объективной возможности устранения допущенных нарушений Уполномоченный орган делает заключение:

- предоставить Получателю гранта возможность устранить указанные нарушения в срок до «___» _____ 20__ года;
- о принятии мер ко взысканию с _____ (полное наименование Получателя гранта) предоставленной государственной финансовой поддержки в форме гранта в размере _____ рублей.

(сумма цифрами и прописью)
«___» _____ 20__ г.
Руководитель уполномоченного органа (подпись) (расшифровка подписи)
Должность исполнителя

**АДМИНИСТРАЦИЯ
ЯРОСЛАВСКОГО МУНИЦИПАЛЬНОГО РАЙОНА
ПО С Т А Н О В Л Е Н И Е**

10.02.2015

№640

Об утверждении муниципальной целевой программы «Развитие туризма и отдыха в Ярославском муниципальном районе на 2015-2017 годы»

В соответствии с Федеральным законом от 24 ноября 1996 года № 132-ФЗ «Об основах туристской деятельности в Российской Федерации», постановлением Правительства Ярославской области от 19.07.2010 № 533-п «Об областной целевой программе развития туризма и отдыха в Ярославской области на 2011-2015 годы», в целях развития туризма и отдыха в Ярославском муниципальном районе Администрация района постановляет:

- Утвердить прилагаемую муниципальную целевую программу «Развитие туризма и отдыха в Ярославском муниципальном районе на 2015-2017 годы» (далее – Программа) в новой редакции.
- Управлению финансов Администрации ЯМР (А.Ю.Леонова) производить финансирование Программы в пределах средств, предусмотренных в районном бюджете на очередной финансовый год.
- Опубликовать постановление в газете «Ярославский агрокурьер» и опубликовать на официальном сайте Администрации Ярославского муниципального района.
- Контроль за исполнением постановления оставляю за собой.
- Постановление вступает в силу с момента опубликования.

Глава Ярославского муниципального района

Т.И.Хохлова

**УТВЕРЖДЕНА
постановлением
Администрации ЯМР
от 10.02.2015 № 640**

**МУНИЦИПАЛЬНАЯ ЦЕЛЕВАЯ ПРОГРАММА
«РАЗВИТИЕ ТУРИЗМА И ОТДЫХА
В ЯРОСЛАВСКОМ МУНИЦИПАЛЬНОМ РАЙОНЕ
НА 2015-2017 ГОДЫ»**

1. Паспорт Программы

Наименование программы	Муниципальная целевая программа «Развитие туризма и отдыха в Ярославском муниципальном районе на 2015-2017 годы» (далее - Программа)				
Основания для разработки	- Федеральный закон от 24.11.1996 № 132-ФЗ «Об основах туристской деятельности в Российской Федерации»; - постановление Правительства Ярославской области от 19.07.2010 № 533-п (в ред. от 11.06.2013) «Об областной целевой программе развития туризма и отдыха в Ярославской области на 2011-2015 годы» (далее – ОЦП)				
Заказчик Программы	Администрация Ярославского муниципального района				
Разработчик Программы	Управление социально-экономического развития района Администрации ЯМР				
Исполнители Программы	Администрация Ярославского муниципального района Управление финансов и социально-экономического развития Администрации ЯМР, тел.: 73-74-89 Отдел культуры, молодежной политики и спорта Администрации ЯМР, тел.: 94-32-69 Муниципальное учреждение культуры «Районный координационно-методический центр» ЯМР, 76-48-50				
Координатор Программы	Начальник управления финансов и социально-экономического развития				
Цель Программы	Повышение уровня туристской привлекательности Ярославского муниципального района, позволяющего увеличить вклад туризма в социально-экономическое развитие Ярославского района.				
Перечень разделов Программы	1. Паспорт Программы; 2. Сведения об общей потребности в ресурсах; 3. Анализ и оценка проблем, решение которых осуществляется путем реализации Программы; 4. Цель и задачи Программы; 5. Перечень и описание программных мероприятий; 6. Сведения о распределении объемов и источников финансирования по годам; 7. Управление Программой и контроль за ходом ее реализации; 8. Методика оценки эффективности и результативности реализации				
Сроки реализации	2015-2017 годы				
Объемы и источники финансирования	Финансирование мероприятий Программы осуществляется из бюджета Ярославского муниципального района:				
	Источники финансирования	Плановый объем финансирования (тыс.руб.)			
		всего	в том числе по годам		
			2015	2016	2017
Федеральный бюджет					
Областной бюджет					
Местный бюджет	459,0	153,0	153,0	153,0	
Внебюджетные источники					
Итого по программе	459,0	153,0	153,0	153,0	
Контроль за исполнением Программы	2015 – 153,0 тыс. руб.; 2016 – 153,0 тыс. руб.; 2017 – 153,0 тыс. руб.				
	*Объем софинансирования за счет средств областного бюджета будет добавлен по итогам проведения конкурсного отбора на предоставление субсидий муниципальным образованиям области				
	Осуществляется управлением финансов и социально-экономического развития				
Основные ожидаемые конечные результаты Программы	-объём туристских и гостиничных услуг – до 350 тысяч рублей; -число туристов и экскурсантов, принимаемых районом – до 50 тысяч человек; - число занятых в сфере туризма – до 600 чел.				

2. Сведения об общей потребности в ресурсах

Наименование ресурсов	Единицы измерения	Потребность			
		Всего	в том числе по годам		
			2015г	2016г	2017г
Финансовые ресурсы: -районный бюджет	тыс.руб.	459,0	153,0	153,0	153,0

3. Анализ и оценка проблем, решение которых осуществляется путем реализации Программы

В соответствии постановлением Правительства Ярославской области от 13.08.2014 № 797-п «Об утверждении Стратегии развития туризма в Ярославской области до 2025 года», сфера туризма отнесена к числу приоритетных направлений развития региона.

Ярославский муниципальный район является перспективной территорией для развития туризма. Он расположен вокруг города Ярославля, в непосредственной близости от крупных железных и автомобильных дорог.

К сильным сторонам развития туризма в районе относятся:
- выгодное экономико-географическое положение;
- богатое историко-культурное, археологическое и природное наследие;
- возможность реализовывать туристический продукт в рамках популярного туристского маршрута «Золотое кольцо России»;
- традиции гостеприимства;
- наличие благоприятных условий для развития различных видов туризма: культурно-познавательного, лечебно-рекреационного, экологического, сельского, охоты и рыбалки.
На территории района расположены 13 коллективных мест размещения, в т.ч.: санатории - «Ясные зори», «Красный Холм», «Ярославнефтеоргсинтез»; парк-отели «Ярославль», «Прибрежный-Ярбург», гостиница «Астра Парк Отель».

Особый интерес для туристов представляет литературно-мемориальный музей-заповедник Н.А. Некрасова «Карабиха» и единственный в Центральном регионе России оздоровительно-развлекательный комплекс «Ярославский Дельфинарий».

Красота и разнообразие природных ландшафтов способствует развитию активного туризма и отдыха (пешеходного, лыжного, водного, велосипедного и конного). В этой сфере на территории района успешно функционируют спортивные парки «Изгиб», «Шакша», парк активного и семейного отдыха «Забава», спортивно-оздоровительный комплекс «Подolino», зона активного отдыха на территории Прусовских карьеров.

Среди слабых сторон развития туризма в районе можно отметить:
- недостаточную известность района в Ярославской области;
- отсутствие нормативно-правовой базы, регулирующей развитие туризма, и ограниченные возможности государственного стимулирования развития индустрии туризма;
- неоптимальное соотношение цены и качества туристских услуг;
- нехватку гостиничных мест экономкласса и других объектов туристской инфраструктуры;
- отсутствие системы качественного информирования туристов;
- недостаточное количество объектов, способных привлечь различные категории туристов;
- недостаточное финансирование мероприятий по реставрации и содержанию объектов туристского показа, а также благоустройству территорий и мест отдыха туристов;
- отсутствие туристского бренда и установившегося календаря туристских событий.

Сегодня перед районом стоит задача формирования современной индустрии туризма и отдыха на основе более интенсивного использования своего туристского потенциала. Если не заниматься решением этой задачи, то в ближайшие несколько лет данную нишу займут соседние муниципальные районы, активно развивающие сети малых гостиниц и успешно продвигающие свои туристские бренды.

В рамках реализации Программы будет оказываться информационная, организационная, консультационная поддержка и содействие в реализации значимых туристских проектов на территории района по созданию:

- туристско-рекреационной зоны в с.Толбухино;
- мемориального комплекса «Памятный крест», посвященного истории Ярославля, в Заволжском сельском поселении;
- туристско-рекреационной зоны в с.Курба;
- содействие в проведении фестиваля технических видов спорта «TechnoSport» и др.

Для более полного использования потенциала района предусмотрена поддержка других перспективных видов туризма: делового, рекреационно-оздоровительного, экологического, сельского и активного туризма.

В Программе предусмотрено развитие информационной инфраструктуры: установка указателей к основным объектам туризма на автомобильных дорогах.
Объединение ресурсов и возможностей субъектов туристской индустрии и органов муниципальной власти Ярославского МР позволит комплексно решить актуальные для сферы туризма проблемы и обеспечить развитие этого сектора экономики, а использование бюджетных средств на поддержку развития туризма - привлечь дополнительные внебюджетные инвестиции в туристскую инфраструктуру.

Существенное продвижение в развитии туризма может быть достигнуто благодаря созданию объекта туристской инфраструктуры – Центра развития туризма, что позволит осуществить реализацию комплексных и системных решений, направленных на формирование на территории ЯМР современной туристской индустрии.

4. Цель и задачи Программы

Цель Программы: Повышение уровня туристской привлекательности Ярославского муниципального района, позволяющего увеличить вклад туризма в социально-экономическое развитие Ярославского района.

- Для решения поставленной цели, необходимо решение следующих задач:
1. Создание организационно-правовых основ для развития туризма на территории района;
 2. Содействие увеличению количества объектов туристской инфраструктуры, росту их потенциала в сфере обслуживания туристов;
 3. Поддерживать создание новых и перспективных туристских маршрутов и программ;
 4. Участие в выставках, других презентационных, рекламных и имиджевых мероприятиях для продвижения туристских возможностей и брендов района.
 5. Совершенствование кадрового, аналитического и методического обеспечения управления развитием туристско-рекреационного комплекса района.

5. Перечень и описание программных мероприятий

№ п/п	Наименование мероприятия	Срок исполнения мероприятия, годы	Исполнители мероприятия	Источники финансирования	Всего	Объем финансирования (тыс. руб.)			
						2015г	2016г	2017г	
1	2	3	4	5	6	7	8	9	
Цель - Формирование благоприятных условий для развития СМПС, спонсорствующих увеличению вклада СМПС в экономику Ярославского района									
Задача 1. Создание организационно-правовых основ для развития туризма на территории района									
1.1	Разработка нормативного правового и организационного обеспечения исполнения программы	2015-2017	УФИСЭР						
1.2	Организация деятельности Координационного совета по развитию туризма в Ярославском МР	2015-2017	УФИСЭР						
1.3	Организация «круглых столов» по проблематике развития туризма на территории ЯМР	2015-2017	УФИСЭР						
1.4	Участие в выездных мероприятиях, организационных и проводимых Правительством ЯО по проблемам развития туризма и отдыха в регионе	2015-2017	УФИСЭР						
1.5	Участие в конференциях, форумах, межрегиональных и региональных семинарах	2015-2017	УФИСЭР						
1.6	Обеспечение сбора и обработки данных о деятельности организаций туризма и отдыха ЯМР	2015-2017	УФИСЭР						
1.7	Размещение информации о туристском потенциале района в СМИ, сети Интернет	2015-2017	УФИСЭР						
1.8	Ведение реестра туристских ресурсов и туристского паспорта района	2015-2017	УФИСЭР						
1.9	Создание и развитие инфраструктуры поддержки туризма в Ярославском МР	2015	УФИСЭР						
ИТОГО по задаче 1						2015-2017			
Задача 2. Содействовать увеличению количества объектов туристской инфраструктуры, росту их потенциала в сфере обслуживания туристов									

2.1.	Содействие в реализации инвестиционных проектов в сфере туризма, привлечение частных инвесторов в туристический сектор	2015-2017	УФИСЭР							
2.2.	Совершенствование информационной инфраструктуры и туристской навигации	2015-2017	УФИСЭР							
ИТОГО по задаче 2										
Задача 3. Поддерживать создание новых и перспективных туристских маршрутов и программ										
3.1.	Организационная и консультационная поддержка реализации значимых проектов в сфере туризма и отдыха	2015-2017	УФИСЭР							
3.1.1	Создание туристско-рекреационной зоны в с.Толбухино	2015-2017	УФИСЭР	Местный бюджет	63,0	63,0	-	-		
3.1.2	Создание туристско-рекреационной зоны в с. Курба	2015-2017	УФИСЭР	Местный бюджет	53,0	-	53,0	-		
3.1.3	Создание мемориального комплекса «Памятный крест», посвященного истории Ярославля в Заволжском с.п.	2015-2017	УФИСЭР							
3.2.	Организация проведения туристских праздников и мероприятий:	2015-2017								
3.2.1	из календаря событий Ярославской области, в т.ч. - Ежегодный Всероссийский Некрасовский праздник поэзии; -фестиваль музыки и развлечений «Доброфест»	2015-2017	УФИСЭР ОКМПС МУК «РКМЦ»							
3.2.2	ежегодный зимний день здоровья «Валенки. Show»	2015-2017	УФИСЭР ОКМПС МУК «РКМЦ»							
3.2.3	Ежегодный праздник «Троицкие гуляния. Березовый хоровод»	2015-2017	УФИСЭР ОКМПС МУК «РКМЦ»	Местный бюджет	50,0	-	50,0	-		
3.2.4	Ежегодный семейный фестиваль технических видов спорта «TechnoSport»	2015-2017	УФИСЭР ОКМПС МУК «РКМЦ»	Местный бюджет	90,0	90,0	-	-		
3.3	Разработка новых маршрутов, формирование новых интерактивных программ и экспозиций	2015-2017								
3.3.1	- Разработка концепции экспозиции, посвященной Маршалу Ф.И.Толбухину на площадке в с.Адронки	2015-2017	УФИСЭР ОКМПС МУК «РКМЦ»							
3.3.2	- Разработка туристской программы «Русь изначальная», посвященная истории старообрядчества.	2015-2017	УФИСЭР ОКМПС МУК «РКМЦ»							
3.4.	Оказание поддержки развитию приоритетных видов туризма и современных форм развития сферы туризма	2015-2017	УФИСЭР ОКМПС							
3.5.	Разработка туристских брендов района	2015-2017	УФИСЭР							
ИТОГО по задаче 3						Местный бюджет	256,0	153,0	103,0	-
Задача 4. Участие в выставках, презентационных, рекламных и имиджевых мероприятиях для продвижения туристских возможностей Ярославского района										
4.1	Проведение рекламных туров по территории района для представителей туроператоров и СМИ	2015-2017	УФИСЭР							
4.2	Участие в региональных и межрегиональных выставках, посвященных вопросам развития туризма	2015-2017	УФИСЭР							
4.3	Обеспечение информационной поддержки раздела «Туризм» на официальном сайте Администрации ЯМР	2015-2017	УФИСЭР							
4.4	Организация изготовления и установки наружных средств навигации туристов (баннеров, щитов, указателей, табличек)	2015-2017	УФИСЭР	Местный бюджет	50,0	-	50,0	-		
4.5	Организация подготовки и изготовления печатной продукции (туристских презентационных карт, схем проезда к туристическим объектам, буклетов, листовок, журналов, сборников)	2015-2017	УФИСЭР	Местный бюджет	153,0	-	-	153,0		
4.6	Организация подготовки сюжетов о туристских объектах района для размещения в СМИ	2015-2017	УФИСЭР							
ИТОГО по задаче 4						Местный бюджет	203,0	-	50,0	153,0
Задача 5. Совершенствование кадрового, аналитического и методического обеспечения управления развитием туристско-рекреационного комплекса области										
5.1.	Ведение реестра туристских ресурсов и субъектов туристской индустрии, туристского паспорта района	2015-2017	УФИСЭР							

5.2.	Обучение, переподготовка, повышение квалификации лиц, работающих в сфере туризма	2015-2017	УФИСЭР					
5.3.	Проведение и обработка результатов социологических исследований по проблемам туризма	2015-2017	УФИСЭР					
ИТОГО по задаче 5								
Всего:				Местный бюджет	459,0	153,0	153,0	153,0

Сокращения, использованные в Программе:

УФИСЭР - Управление финансов и социально-экономического развития
ОКМПС - отдел культуры, молодежной политики и спорта Администрации ЯМР
МУК «РКМЦ» - Муниципальное учреждение культуры «Районный координационно-методический центр» ЯМР
СМИ - средства массовой информации (газета «Ярославский агрокурьер»);
ЯО - Ярославская область;
ЯМР - Ярославский муниципальный район.

6. Сведения о распределении объемов и источников финансирования по годам

Источники финансирования	Плановый объем финансирования (тыс.руб.)			
	всего	в том числе по годам		
		2015г	2016г	2017г
Федеральный бюджет				
Областной бюджет				
Местный бюджет	459,0	153,0	153,0	153,0
Внебюджетные источники				
Итого по программе	459,0	153,0	153,0	153,0

7. Управление Программой и контроль за ходом ее реализации

Управление Программой осуществляется начальником управления финансов и социально-экономического развития, который осуществляет непосредственный контроль за ее реализацией и несет ответственность за эффективность и результативность Программы.

Общая координация и текущий контроль за ходом реализации Программы осуществляется отделом социально-экономического развития управления финансов и социально-экономического развития Администрации ЯМР.

Проверка целевого использования средств, выделенных на реализацию мероприятий Программы, осуществляется в соответствии с действующим законодательством.

Управление Программой и контроль за ходом реализации осуществляется путем:

- координации действий всех исполнителей Программы;
- ежегодного уточнения затрат по программным мероприятиям и состава исполнителей;
- обеспечения эффективного и целевого использования финансовых средств, качества проводимых мероприятий, выполнения срока реализации;
- предоставления в установленном порядке отчетов о ходе реализации Программы.

8. Методика оценки эффективности и результативности реализации Программы

Результативность исполнения (Rпр) Программы рассчитывается по формуле:

$$R_{пр} = \sum K_i (X_{i \text{тек}} \div X_{i \text{план}}) * 100\%, \text{ где:}$$

где:
K_i - весовой коэффициент приоритетности показателя;
X_{тек} - значение показателя на текущую дату;
X_{план} - плановое значение показателя.

Оценка результативности исполнения Программы производится по следующим критериям:

- низкая результативность (Rпр < 85 процентов);
- средняя результативность (85 процентов ≤ Rпр < 95 процентов);
- высокая результативность (Rпр ≥ 95 процентов).

Эффективность исполнения Программы (Eпр) рассчитывается по формуле:

$$E_{пр} = R_{пр} \div (F_{факт} / F_{план})$$

где:
F_{факт} - сумма финансирования на текущую дату;
F_{план} - плановая сумма финансирования по Программе.

Оценка эффективности исполнения Программы производится по следующим критериям:

- низкоэффективное исполнение (Eпр < 90 процентов);
- эффективное исполнение (90 процентов ≤ Eпр < 100 процентов);
- высокоэффективное исполнение (Eпр ≥ 100 процентов). Оценка результативности реализации Программы осуществляется ответственным исполнителем Программы ежеквартально путем установления степени достижения ожидаемых результатов по сравнению с аналогичным периодом прошлого года.

Расчет результативности реализации Программы (R) производится по формуле:

$$R = \sum K_n (X_{тек} \div X_{пред}) * 100\%, \text{ где:}$$

X_{тек} - текущее значение показателя;
X_{пред} - значение показателя в предыдущем году;
K_n - весовой коэффициент

При расчете результативности и эффективности реализации Программы используются следующие основные целевые показатели и их весовые коэффициенты:

№ п/п	Показатели	Значение весового коэффициента показателя	Базовое значение (на 01.01.2015)	Планируемое значение		
				на 01.01.2016	на 01.01.2017	на 01.01.2018
1	Число туристов и экскурсантов, принимаемых на территории муниципального района, чел. в год	0,3	46 324	47 000	48 000	49 000
2	Объем туристско-гостиничных услуг, тыс. руб.	0,4	337 381	338 000	340 000	343 000
3	Число занятых в сфере туризма, чел.	0,3	530	535	540	545
ИТОГО				1,0		

**АДМИНИСТРАЦИЯ
ЯРОСЛАВСКОГО МУНИЦИПАЛЬНОГО РАЙОНА
ПО С Т А Н О В Л Е Н И Е**

10.02.2015

№641

Об утверждении муниципальной целевой программы «Развитие и совершенствование бытового обслуживания населения и торговли в Ярославском муниципальном районе на 2015-2017 годы»

В целях дальнейшего развития и совершенствования бытового обслуживания и торговли, наиболее полного удовлетворения потребностей населения Ярославского муниципального района и в соответствии с ведомственной целевой программой департамента агропромышленного комплекса и потребительского рынка Ярославской области на 2014 год и плановый период 2015 и 2016 годов, утвержденной приказом департамента агропромышленного комплекса и потребительского рынка Ярославской области от 27.02.2014 № 52, Администрация района п о с т а н о в л я е т:

1. Утвердить прилагаемую муниципальную целевую программу «Развитие и совершенствование бытового обслуживания населения и торговли в Ярославском муниципальном районе на 2015-2017 годы» (далее – Программа).
2. Управлению финансов Администрации ЯМР (А.Ю. Леонова) производить финансирование программы в пределах средств, предусмотренных в районном бюджете на очередной финансовый год.
3. Опубликовать постановление в газете «Ярославский агрокурьер» и разместить на официальном сайте Администрации Ярославского муниципального района.
4. Контроль за исполнением постановления оставляю за собой.
5. Постановление вступает в силу с момента опубликования.

Глава Ярославского
муниципального района

Т.И.Хохлова

УТВЕРЖДЕНА
постановлением
Администрации ЯМР
от 10.02.2015 № 641

МУНИЦИПАЛЬНАЯ ЦЕЛЕВАЯ ПРОГРАММА «РАЗВИТИЕ И СОВЕРШЕНСТВОВАНИЕ БЫТОВОГО ОБСЛУЖИВАНИЯ НАСЕЛЕНИЯ И ТОРГОВЛИ В ЯРОСЛАВСКОМ МУНИЦИПАЛЬНОМ РАЙОНЕ НА 2015-2017 ГОДЫ»

1. Паспорт Программы

Наименование Программы	Муниципальная целевая программа «Развитие и совершенствование бытового обслуживания населения и торговли в Ярославском муниципальном районе на 2015-2017 годы» (далее – Программа)				
Основание разработки Программы	– Ведомственная целевая программа департамента агропромышленного комплекса и потребительского рынка Ярославской области на 2014 год и плановый период 2015 и 2016 годов, утвержденная приказом департамента агропромышленного комплекса и потребительского рынка Ярославской области от 27.02.2014 № 52 – Федеральный закон от 28.12.2009 №381-ФЗ «Об основах государственного регулирования торговой деятельности в Российской Федерации»				
Заказчик Программы	Администрация Ярославского муниципального района				
Разработчик Программы	Управление социально-экономического развития района Администрации Ярославского муниципального района				
Исполнитель Программы	Администрация Ярославского муниципального района Управление финансов и социально-экономического развития Администрации Ярославского муниципального района, отдел социально-экономического развития, телефон: 73-74-89				
Координатор Программы	Начальник управления финансов и социально-экономического развития				
Цель Программы	Обеспечение сельского населения социально значимыми потребительскими товарами и бытовыми услугами				
Перечень разделов Программы	1. Паспорт Программы; 2. Сведения об общей потребности в ресурсах; 3. Анализ и оценка проблем, решение которых осуществляется путем реализации Программы; 4. Цель и задачи Программы; 5. Перечень и описание программных мероприятий; 6. Сведения о распределении объемов и источников финансирования по годам; 7. Управление Программой и контроль за ходом ее реализации; 8. Методика оценки эффективности и результативности реализации				
Сроки реализации Программы	2015-2017 годы				
Объемы и источники финансирования Программы	Финансирование мероприятий Программы осуществляется:				
	Источники финансирования	Плановый объем финансирования (тыс.руб.)			
		всего	в том числе по годам		
			2015г	2016г	2017г
		Федеральный бюджет			
Областной бюджет	89,0	31,0	30,0	28,0	
Местный бюджет					
Внебюджетные источники					
Итого по программе	89,0	31,0	30,0	28,0	
- из бюджета Ярославского муниципального района:-- 2015 – 31,0 тыс. руб. * - 2016 – 30,0 тыс. руб. * - 2017 – 28,0 тыс. руб. *					
*Объем софинансирования за счет средств областного бюджета будет добавлен по итогам проведения конкурсного отбора на предоставление субсидий муниципальным образованиям области					
Контроль за исполнением Программы	Осуществляется Управлением финансов и социально-экономического развития Администрации Ярославского муниципального района				
Основные ожидаемые конечные результаты программы	– стабильное обеспечение населения товарами первой необходимости в отдаленных сельских населенных пунктах, не имеющих стационарной торговой сети; – сохранение количества предприятий, оказывающих бытовые услуги населению; – расширение ассортимента предоставляемых населению услуг; – повышение качества и доступности бытовых услуг и товаров для населения.				

2. Сведения об общей потребности в ресурсах

Наименование ресурсов	Единицы измерения	Потребность			
		в том числе по годам			
		2015	2016	2017	
Финансовые ресурсы: -районный бюджет	тыс. руб.	89,0	31,0	30,0	28,0
ИТОГО	тыс.руб.	89,0	31,0	30,0	28,0

3. Анализ и оценка проблем, решение которых осуществляется путем реализации Программы

Повышение качества жизни сельского населения, гарантированное обеспечение сельского населения социально значимыми потребительскими товарами и бытовыми услугами являются неотъемлемой частью государственной политики и приоритетными направлениями социально-экономического развития района. Одним из основных принципов функционирования потребительского рынка является развитие конкурентной среды, что позволяет эффективно использовать рыночные механизмы для повышения качества товаров и услуг, их ценовой и территориальной доступности.

Программа, являясь логическим продолжением предыдущей программы (действовавшей в 2012-2014 годах), разработана на основе анализа современного состояния сферы бытового обслуживания и торговли в Ярославском муниципальном районе и определяет приоритеты развития данных услуг.

Сегодня потребительский рынок насчитывает около 400 предприятий, в т.ч., 199 магазинов розничной торговли суммарной площадью более 101,6 тыс. кв.м., 62 нестационарных торговых точек, 22 специализированных магазина, 5 сетевых магазинов, 70 предприятий общественного питания. 64 предприятия оказывают населению бытовые услуги. На территории района действуют 3 крупных торговых центра - «Гиперглобус», «Вернисаж», «Ашан», торговый центр строительных материалов «Олимпия», логистический центр «Магнит». Население района обслуживают магазины федеральных торговых сетей «Дикси», «Петрович», «Верный».

Общая численность работающих в сфере потребительского рынка в настоящее время составляет 4680 человек – около 25% от общей численности работающих района.

Фактическая обеспеченность населения площадью торговых объектов по продаже непродовольственных товаров соответствует утвержденному нормативу и составляет 383 кв.м/1000 чел., по продаже продовольственных товаров составляет 565 кв.м/1000 чел., превышая норматив в 3,3 раза (постановление Правительства области от 31.01.2011 № 39-п «Об установлении нормативов минимальной обеспеченности населения площадью торговых объектов»).

Проблемными вопросами в развитии торговли и бытового обслуживания населения ЯМР являются:

- низкая рентабельность предприятий бытового обслуживания и торговли в сельских населенных пунктах;
- недостаточность собственных оборотных средств;

- нехватка квалифицированных кадров в сфере потребительского рынка;
- недостаточность помещений, пригодных для организации торговли и предоставления социально значимых бытовых услуг;
- низкий уровень платежеспособности основной массы населения;
- отсутствие защиты прав потребителей на селе.

Значительную роль в жизнеобеспечении сельского населения социально значимыми бытовыми услугами, услугами торговли и общественного питания играет потребительская кооперация. Являясь многоотраслевой структурой, она обладает всеми необходимыми предпосылками, чтобы стать действенным элементом в реализации Программы. Кооператоры ведут работу в 345 населенных пунктах с населением почти 41,4 тысячи человек через 111 магазинов, 18 предприятий общественного питания и 6 предприятий бытового обслуживания, обслуживают 147 населенных пунктов района, не имеющих стационарной торговой сети. Внедряется программа компьютеризации крупных магазинов, с целью создания единого централизованного управления, позволяющего более эффективно распоряжаться товарной массой и ценообразованием.

Реализация Программы будет способствовать внедрению системы скидок на услуги, предоставляемые сельскому населению предприятиями бытового обслуживания, «социальных цен» на товары первой необходимости в торговых предприятиях ЯМР для поддержки малообеспеченных слоев населения. В целях развития социально ориентированной системы торгового обслуживания населения Ярославского муниципального района постановлением Администрации ЯМР от 07.06.2013 № 2320 утверждено «Положение о социальных магазинах, расположенных на территории Ярославского муниципального района». Указанным Положением определены основные критерии для получения статуса «Социальный магазин» для предприятий розничной торговли любой организационно-правовой формы:

- реализация населению продовольственных товаров с торговой наценкой не более 10% на определенный ассортимент товаров в соответствии со специализацией магазина;
- реализация товаров первой необходимости с применением минимальных наценок по розничным ценам ниже среднего уровня по району.

Товары по социальным ценам реализуются через сеть магазинов потребительской кооперации района. В последние годы индивидуальные предприниматели также предоставляют льготы незащищенным слоям населения. Наценка на данные товары в них составляет от 10 до 20%.

Стоящие перед Ярославским муниципальным районом задачи по повышению качества жизни сельского населения носят комплексный характер и требуют для своего решения согласованных действий Администрации Ярославского МР, Администраций сельских поселений, организаций всех форм собственности и предпринимателей, оказывающих услуги населению.

Решение указанных проблем с помощью программно-целевого метода представляется наиболее эффективным.

4. Цель и задачи Программы

Цель Программы:
Обеспечение сельского населения социально значимыми потребительскими товарами и бытовыми услугами.

Для достижения указанной цели необходимо решение следующих задач:
– обеспечение территориальной доступности товаров и услуг для сельского населения путем оказания государственной поддержки с целью сохранения и расширения инфраструктуры сферы услуг в районе;

- защита прав сельских потребителей;
- организация повышения квалификации кадров для предприятий потребительского рынка Ярославского района.

5. Перечень и описание программных мероприятий

№ п/п	Наименование мероприятия	Срок исполнения мероприятия, годы	Исполнитель мероприятия	Источник финансирования	Всего	Объем финансирования тыс. руб.			
						2015	2016	2017	
1	2	3	4	5	6	7	8	9	
Цель - Обеспечение сельского населения социально значимыми потребительскими товарами и бытовыми услугами									
Задача 1. Обеспечение территориальной доступности товаров и услуг для сельского населения путем оказания государственной поддержки									
1.1	Предоставление субсидий на возмещение части затрат на горюче-смазочные материалы организациям любых форм собственности и индивидуальным предпринимателям, занимающимся доставкой товаров в отдаленные сельские населенные пункты, не имеющие стационарной торговой сети	2015-2017	УФИСЭР	Областной бюджет	64,0	22,0	21,0	21,0	
1.2	Предоставление субсидии на возмещение убытков по содержанию комплексных приемных пунктов, прачечных, бань, салонов и мастерских, оказывающих бытовые услуги населению и на возмещение части затрат организациям и индивидуальным предпринимателям, оказывающим услуги по химической чистке и крашению, не имеющим технической возможности для оказания данных услуг на селе	2015-2017	УФИСЭР	Областной бюджет	25,0	9,0	9,0	7,0	
					Итого, в т.ч.	89,0	31,0	30,0	28,0
ИТОГО по задаче 1:					Местный бюджет	89,0	31,0	30,0	28,0
					Областной бюджет				
Задача 2. Защита прав сельских потребителей									
2.1	Информирование сельского населения об основах защиты прав потребителей	2015-2017	УФИСЭР ЯО ЯООО «ЦЗПП»						
2.2	Организация и проведение мероприятий по вопросам обеспечения защиты прав потребителей	2015-2017	УФИСЭР ЯО ЯООО «ЦЗПП»						
2.3	Обеспечение взаимодействия с органами исполнительной власти, с Администрациями сельских поселений при осуществлении мероприятий по контролю безопасности товаров и услуг с целью защиты прав потребителей	2015-2017	УФИСЭР						
2.4	Проведение мониторинга качества и безопасности товаров и услуг на потребительском рынке района	2015-2017	УФИСЭР ЯО ЯООО «ЦЗПП»						
2.5	Проведение мониторинга розничных цен на продукты питания	2015-2017	УФИСЭР						
Итого по задаче 2:									
Задача 3. Организация повышения квалификации кадров для предприятий потребительского рынка Ярославского района									
3.1	Повышение квалификации работников потребительского рынка Ярославского района	2015-2017	УФИСЭР						
3.2	Участие в областных семинарах по развитию потребительского рынка на селе	2015-2017	УФИСЭР						
3.3	Участие в областных конкурсах по обслуживанию сельских жителей	2015-2017	УФИСЭР						
3.4	Участие специалистов в ежегодных конкурсах профессионального мастерства и других мероприятиях проводимых департаментом АПК и потребительского рынка Ярославской области	2015-2017	УФИСЭР						
Итого по Программе:						89,0	31,0	30,0	28,0
В т.ч. - местный бюджет						89,0	31,0	30,0	28,0

- областной бюджет								
--------------------	--	--	--	--	--	--	--	--

Сокращения: УФСЭР – управление финансов и социально-экономического развития Администрации ЯМР
ЯО ЯООО «ЦЗПП» - Ярославское отделение Ярославской областной общественной организации «Центр защиты прав потребителей»
6. Сведения о распределении объемов и источников финансирования по годам

Источники финансирования	Плановый объем финансирования (тыс.руб.)			
	всего	в том числе по годам		
		2015г	2016г	2017г
Федеральный бюджет				
Областной бюджет				
Местный бюджет	89,0	31,0	30,0	28,0
Внебюджетные источники				
Итого по программе	89,0	31,0	30,0	28,0

7. Управление Программой и контроль за ходом ее реализации

Управление Программой осуществляется начальником управления финансов и социально-экономического развития, который осуществляет непосредственный контроль за ее реализацией и несет ответственность за эффективность и результативность Программы.

Общая координация и текущий контроль за ходом реализации Программы осуществляется отделом социально-экономического развития управления финансов и социально-экономического развития Администрации ЯМР.

Проверка целевого использования средств, выделенных на реализацию мероприятий Программы, осуществляется в соответствии с действующим законодательством.

- управление Программой и контроль за ходом ее реализации осуществляется путем:
- координации действий всех исполнителей Программы;
- обеспечения уточнения затрат по программным мероприятиям и состава исполнителей;
- обеспечения эффективного и целевого использования финансовых средств, качества проводимых мероприятий, выполнения срока реализации;
- предоставления в установленном порядке отчетов о ходе реализации Программы.

8. Методика оценки эффективности и результативности реализации Программы

Результативность исполнения (Рпр) Программы рассчитывается по формуле:

$$R_{пр} = \sum K_i (X_{i \text{тек}} \div X_{i \text{план}}) * 100\%, \text{ где:}$$

- где:
K_i - весовой коэффициент приоритетности показателя;
X_{тек} - значение показателя на текущую дату;
X_{план} - плановое значение показателя.

Оценка результативности исполнения Программы производится по следующим критериям:

- низкая результативность (Рпр < 85 процентов);
- средняя результативность (85 процентов ≤ Рпр < 95 процентов);
- высокая результативность (Рпр ≥ 95 процентов).

Эффективность исполнения Программы (Епр) рассчитывается по формуле:

$$E_{пр} = R_{пр} \div (F_{факт} / F_{план})$$

- где:
F_{факт} - сумма финансирования на текущую дату;
F_{план} - плановая сумма финансирования по Программе.

Оценка эффективности исполнения Программы производится по следующим критериям:

- низкое эффективное исполнение (Епр < 90 процентов);
- эффективное исполнение (90 процентов ≤ Епр < 100 процентов);
- высокоэффективное исполнение (Епр ≥ 100 процентов).

Программы осуществляется ответственным исполнителем Программы ежеквартально путем установления степени достижения ожидаемых результатов по сравнению с аналогичным периодом прошлого года.

Расчет результативности реализации Программы (Р) производится по формуле:

$$P = \sum K_n (X_{n \text{тек}} \div X_{n \text{пред}}) * 100\%, \text{ где:}$$

- X_{тек} — текущее значение показателя;
X_{пред} — значение показателя в предыдущем году;
K_n — весовой коэффициент

При расчете результативности реализации Программы используются следующие основные целевые показатели и их весовые коэффициенты:

№ п/п	Показатели	Значение весового коэффициента показателя	Базовое значение (на 01.01.2015)	Планируемое значение		
				на 01.01.2016	на 01.01.2017	на 01.01.2018
1	Количество сельских населенных пунктов, в которые организована доставка товаров и услуг	0,4	147	147	147	147
2	Периодичность доставки социально значимых товаров и услуг в сельские населенные пункты	0,1	количество раз в неделю (не менее)	1	1	1
3	Количество предприятий в сфере бытового обслуживания населения района, единиц	0,3	64	64	65	67
4	Количество проведенных мероприятий по вопросам обеспечения защиты прав потребителей, единиц	0,2	22	22	22	22
ИТОГО				1,0		

ПРИЛОЖЕНИЕ к программе «Развитие и совершенствование бытового обслуживания населения и торговли в Ярославском муниципальном районе на 2015-2017 годы» в новой редакции

Порядок предоставления субсидий в рамках Программы

1. Общие положения

- 1.1. Порядок предоставления субсидий в рамках Программы (далее - Порядок) устанавливает цели, условия и порядок предоставления субсидий организациям любых форм собственности и индивидуальным предпринимателям (далее - Заявители), осуществляющим деятельность в сфере потребительского рынка.
- 1.2. Субсидии предоставляются в пределах средств, предусмотренных в бюджете Ярославского муниципального района и бюджете Ярославской области на финансирование Программы, при соблюдении условий, предусмотренных Порядком.

2. Условия предоставления субсидий

- 2.1. Субсидии предоставляются на условиях долевого финансирования (90% из бюджета Ярославской области и не менее 10% из бюджета Ярославского муниципального района) на безвозмездной безвозвратной основе для возмещения затрат на следующие цели и в следующих размерах:

2.1.1. В соответствии с подпунктом 1.1 пункта VI «Основные мероприятия реализации Программы» (далее – Раздел VI Программы) – на компенсацию затрат на горюче-смазочные материалы, произведенных при доставке товаров в отдаленные сельские населенные пункты, не имеющие стационарной торговой сети (далее – субсидия на возмещение расходов на доставку товаров), в пределах средств, предусмотренных Программой на эти цели.

Субсидия на возмещение расходов на доставку товаров предоставляется ежеквартально и рассчитывается по формуле:

$$C = S \times P \times N,$$

где:
S – Пройденное расстояние согласно графику маршрута завоза товаров;
P – Цена горюче-смазочных материалов за 1 литр;
N – Норма расхода горюче-смазочных материалов на 1 километр (не более 0, 24 литра).

Субсидия предоставляется на основании «Договора на организацию обеспечения населения Ярославского муниципального района товарами с последующим возмещением затрат на горюче-

смазочные материалы, произведенных при доставке товаров в отдаленные населенные пункты, не имеющие стационарной торговой сети» (далее – Договор на доставку товаров), подписанно Администрацией Ярославского муниципального района с победителем открытого конкурса на предоставление организациям любых форм собственности и индивидуальным предпринимателям возможности заключения Договора по доставке товаров.

2.1.2. В соответствии с подпунктом 1.2 пункта 1 Раздела VI Программы - предприятиям бытового обслуживания населения (далее - Предприятия) по услугам, оказанным не позднее 30 ноября текущего финансового года:

- на возмещение убытков по содержанию комплексных приемных пунктов, прачечных, бань, салонов и мастерских, оказывающих бытовые услуги населению и на возмещение части затрат организациями и индивидуальным предпринимателям, оказывающим услуги по химической чистке и крашению, не имеющих технической возможности для оказания данных услуг на селе, в соответствии с пунктом 3.1.1. раздела 3 Методики предоставления и распределения субсидий местным бюджетам на реализацию ведомственной целевой программы департамента агропромышленного комплекса и потребительского рынка Ярославской области на 2014 год и плановый период 2015 и 2016 годов, утвержденного постановлением Правительства области от 14.03.2014 № 0203-п (далее - Методика).
- Базовый размер поддержки и корректирующий коэффициент устанавливаются в соответствии с Методикой.

2.2. Рассмотрению подлежат обращения Заявителей, соответствующих следующим условиям:
 - осуществление деятельности на территории Ярославского муниципального района;
 - Заявитель не находится в стадии реорганизации, ликвидации, банкротства.
 - у заявителя отсутствует просроченная задолженность по налоговым и иным обязательным платежам в бюджеты всех уровней и внебюджетные фонды.

3. Порядок предоставления субсидий

3.1. Победителю конкурса по доставке товаров в отдаленные населенные пункты субсидия предоставляется ежеквартально на компенсацию затрат на горюче-смазочные материалы, осуществленных в предыдущем квартале (кварталах) текущего финансового года.

Для получения субсидии на возмещение части затрат по доставке товаров победитель конкурса ежеквартально, в срок до 15 числа месяца, следующего за отчетным кварталом, представляет в управление финансов и социально-экономического развития Администрации ЯМР (далее - Управление) правку-расчет на возмещение расходов по доставке товаров в отдаленные сельские населенные пункты (приложение 1 к Порядку).

К справке-расчету прилагаются документы, указанные в разделе IV Порядка.
 3.2. Для получения субсидий на оказание бытовых услуг Заявители, представляют в Управление заявление установленной формы (приложение 2 к Порядку). К заявлению прилагаются документы, указанные в разделе IV Порядка.

3.3. Управление проводит экспертизу представленных документов, а также проверяет соответствие Заявителя условиям предоставления субсидии.

3.4. Срок рассмотрения документов составляет не более 20 дней.

3.5. После проведения проверки представленного Заявителем пакета документов Управление направляет документы для принятия решения в комиссию по предоставлению субсидий в рамках муниципальных целевых программ (далее - Комиссия).

В случае принятия Комиссией решения о предоставлении субсидии Управление в течение трех дней от даты принятия решения готовит проект постановления Администрации ЯМР о выделении субсидии Заявителю.

В случае принятия Комиссией решения об отказе в предоставлении субсидии Управление в течение трех дней от даты принятия решения направляет Заявителю мотивированный отказ с приложением копии соответствующего протокола заседания Комиссии.

3.6. В предоставлении субсидии может быть отказано в случае, если субъектом малого (среднего) предпринимательства:

- не представлены документы, определенные п.п. 4.1, 4.5, 4.6 раздела IV Порядка;
- представлены недостоверные сведения.

3.7. После подписания в установленном порядке постановления Администрации ЯМР о выделении субсидии денежные средства перечисляются Заявителю не позднее двух недель от даты подписания постановления.

3.8. В случае выявления недостоверности представленных Заявителем сведений, выданная субсидия подлежит возврату в соответствии с действующим законодательством.

4. Требования по составу документов для получения субсидии

4.1. Для предоставления субсидии в рамках Программы требуются следующие документы:

- 4.1.1. Заверенные подписью и печатью Заявителя копии документов, подтверждающих его статус:
 - устава организации (для юридических лиц);
 - паспорта гражданина Российской Федерации (для индивидуальных предпринимателей);
- 4.1.2. Заверенные подписью и печатью Заявителя копии документов о назначении руководителя (для юридических лиц);

4.1.3. Образец заполнения платежного поручения для перечисления Заявителю субсидии;

4.1.4. Копия свидетельства о государственной регистрации Заявителя в качестве юридического лица или индивидуального предпринимателя;

4.1.5. Копия свидетельства о постановке Заявителя на учет в налоговом органе;

4.2. Документы, указанные в подпунктах 4.1.1., 4.1.2., 4.1.3. пункта 4.1., представляются Заявителем.

4.3. Документы, указанные в подпунктах 4.1.4 и 4.1.5. пункта 4.1., запрашиваются Управлением в налоговом органе по месту регистрации Заявителя в соответствии с постановлением Правительства РФ от 08 сентября 2010г. № 697 «О единой системе межведомственного электронного взаимодействия», указом Губернатора Ярославской области от 16.05.2011 № 187 «Об организации межведомственного (межуровневого) взаимодействия при предоставлении государственных услуг».

4.4. Заявители имеют право лично представить документы, указанные в подпунктах 4.1.4. и 4.1.5. пункта 4.1.

4.5. Для получения субсидии на возмещение части затрат на горюче-смазочные материалы победитель конкурса по доставке товаров в отдаленные населенные пункты дополнительно к документам, перечисленным в пункте 4.1. данного раздела, представляет:

- заверенные подписью и печатью Заявителя копии путевых листов автотранспортных средств, осуществляющих доставку товаров в отдаленные сельские населенные пункты, за отчетный период;
- заверенные подписью и печатью Заявителя копии платежных документов, подтверждающих цену горюче-смазочных материалов, израсходованных на доставку товаров в отдаленные сельские населенные пункты, за отчетный период;

- график доставки товаров в отдаленные сельские населенные пункты за отчетный период согласно Приложению 3 к Договору на доставку товаров, заверенный подписью и печатью Заявителя.

4.6. Для получения субсидии на возмещение убытков по содержанию комплексных приемных пунктов, прачечных, бань, салонов и мастерских, оказывающих бытовые услуги населению и на возмещение части затрат по химической чистке и крашению, Заявители дополнительно к документам, перечисленным в пункте 4.1. данного раздела, представляют:

- отчет о результатах работы комплексных приемных пунктов, прачечных, бань, салонов и мастерских, оказывающих бытовые услуги населению Ярославского муниципального района (Приложение 3 к Порядку);

- справку налогового органа о состоянии расчетов по налогам, сборам и взносам по форме № 39-1 Федеральной налоговой службы Российской Федерации (действительна в течение 30 календарных дней со дня выдачи);

- справку открытия нового предприятия бытового обслуживания - справку об открытии, заверенную Администрацией городского или сельского поселения ЯМР.

Для предоставления субсидий на оказание бытовых услуг с целью возмещения части затрат по химической чистке, дополнительно необходимо наличие договора между предприятием по химической чистке и организацией (индивидуальным предпринимателем), на балансе которой находится комплексный приёмный пункт, на приём заказов по химической чистке и крашению изделий у сельского населения.

ПРИЛОЖЕНИЕ 1 к Порядку

Наименование организации (индивидуального предпринимателя)

СПРАВКА-РАСЧЁТ на возмещение расходов на доставку товаров в отдаленные сельские населенные пункты

за _____ квартал 20 ____ г.

Дата	№ маршрута согласно графику доставки	Расстояние согласно маршрутам движения (километров) S	Стоимость горюче-смазочных материалов за 1 литр (рублей) P	Сумма возмещения затрат (рублей) C = S x P x N, где N - норма расхода горюче-смазочных материалов на 1 километр (не более 0,24)
1	2	3	4	5

Подпись руководителя (индивидуального предпринимателя)

дата
 М.П.

ПРИЛОЖЕНИЕ 2 к Порядку

Штамп организации Главе Ярославского (индивидуального предпринимателя) муниципального района

Т.И.Хохловой

ЗАЯВЛЕНИЕ

(наименование организации или индивидуального предпринимателя)

В соответствии с муниципальной целевой программой «Развитие и совершенствование бытового обслуживания населения и торговли в Ярославском муниципальном районе на 2015-2017 годы» прошу предоставить субсидия за _____ 20____ года на возмещение убытков, возникающих при оказании _____

Вид бытовых услуг _____

в _____ Ярославском муниципальном районе

населенный пункт _____

Расчет субсидии: _____

Отчет о результатах работы прилагается.

Директор (руководитель, индивидуальный предприниматель): _____

Гл.бухгалтер: _____

Дата _____

М.П. _____

ПРИЛОЖЕНИЕ 3 к Порядку

Отчет о результатах работы _____

(наименование организации, индивидуального предпринимателя, комплексного приемного пункта, прачечной, бани, салонов и мастерских), оказывающих бытовые услуги населению Ярославского муниципального района, за _____ 20____ год

N п/п	Местонахождение и наименование объекта бытового обслуживания	Объем реализации бытовых услуг за _____ (руб.)			Затраты организации (руб.)	Прибыль (+) убытки (-) (руб.)
		Предыдущий год	Текущий год	все-го		
					в том числе	
					заработная плата + отчисления	
					транспортные расходы	
					прочие расходы	
					общехозяйственные расходы	

Руководитель _____

Главный бухгалтер _____

М.П. _____

АДМИНИСТРАЦИЯ ЯРОСЛАВСКОГО МУНИЦИПАЛЬНОГО РАЙОНА ПОСТАНОВЛЕНИЕ

10.02.2015 №642

Об утверждении положения о порядке осуществления внутреннего муниципального финансового контроля в ЯМР

В соответствии с Бюджетным кодексом Российской Федерации, Федеральным законом от 05 апреля 2013 года № 44-ФЗ «О контрактной системе в сфере закупок товаров, работ, услуг для обеспечения государственных и муниципальных нужд», приказом Министерства финансов Российской Федерации от 25 декабря 2008 года № 146н «Об обеспечении деятельности по осуществлению государственного финансового контроля», Положением о бюджетном процессе районного бюджета ЯМР, утвержденным решением Муниципального Совета ЯМР от 29 мая 2014 года № 22, в целях обеспечения соблюдения бюджетного законодательства Российской Федерации и иных нормативных правовых актов, регулирующих бюджетные правоотношения, Администрация района п о с т а н о в л я е т:

1. Утвердить положение о порядке осуществления внутреннего муниципального финансового контроля в Ярославском муниципальном районе согласно приложению.
2. Признать утратившим силу постановление главы Ярославского муниципального района от 23.10.2008 № 2622 «О формах и порядке осуществления муниципального финансового контроля в ЯМР».
3. Руководителям структурных подразделений Администрации Ярославского муниципального района - главным распорядителям бюджетных средств и главным администраторам доходов районного бюджета ЯМР довести постановление до сведения подведомственных распорядителей и получателей бюджетных средств.
4. Опубликовать постановление в газете «Ярославский агрокурьер».
5. Контроль за исполнением постановления оставляю за собой.
6. Постановление вступает в силу со дня официального опубликования, за исключением абзаца второго подпункта 3.1.2 пункта 3.1 раздела 3 приложения, вступающего в силу с 01.01.2016.

Глава Ярославского муниципального района _____ Т.И.Хохлова

ПРИЛОЖЕНИЕ к постановлению Администрации ЯМР от 10.02.2015 № 642

ПОЛОЖЕНИЕ О ПОРЯДКЕ ОСУЩЕСТВЛЕНИЯ ВНУТРЕННЕГО МУНИЦИПАЛЬНОГО ФИНАНСОВОГО КОНТРОЛЯ В ЯРОСЛАВСКОМ МУНИЦИПАЛЬНОМ РАЙОНЕ

1. ОБЩИЕ ПОЛОЖЕНИЯ

1.1. Настоящее положение разработано в соответствии с Бюджетным кодексом Российской Федерации, Федеральным законом от 05 апреля 2013 года № 44-ФЗ «О контрактной системе в сфере закупок товаров, работ, услуг для обеспечения государственных и муниципальных нужд» (далее - Федеральный закон о контрактной системе), приказом Министерства финансов Российской Федерации от 25.12.2008 № 146н «Об обеспечении деятельности по осуществлению государственного финансового контроля», Положением о бюджетном процессе районного бюджета ЯМР, утвержденным решением Муниципального Совета ЯМР от 29.05.2014 № 22, и определяет порядок осуществления управления финансами Администрации Ярославского муниципального района (далее - Управление финансов) как органом внутреннего муниципального финансового контроля полномочий по контролю в финансово-бюджетной сфере (далее - деятельность по контролю).

1.2. Деятельность по контролю основывается на принципах законности, объективности, эффективности, независимости, профессиональной компетентности, достоверности результатов и гласности.

1.3. Деятельность по контролю подразделяется на плановую и внеплановую и осуществляется посредством проведения плановых и внеплановых проверок, а также проведения только в рамках полномочий по внутреннему муниципальному финансовому контролю в сфере бюджетных правоотношений плановых и внеплановых ревизий и обследований (далее - контрольные мероприятия). Проверки подразделяются на выездные и камеральные, а также встречные проверки, проводимые в рамках выездных и (или) камеральных проверок.

1.4. Плановые контрольные мероприятия осуществляются в соответствии с планом контрольных мероприятий, который утверждается приказом начальника Управления финансов Администрации ЯМР.

План подлежит размещению на официальном сайте Администрации Ярославского муниципального района в информационно-телекоммуникационной сети «Интернет» в течение 2 рабочих дней со дня его утверждения.

Внеплановые контрольные мероприятия осуществляются на основании распоряжения Администрации

Ярославского муниципального района, в связи с поступлением обращений правоохранительных, контрольных и надзорных органов.

Начальник управления финансов может самостоятельно принимать решение о проведении внеплановой выездной проверки (ревизии) в случае:

- истечения срока исполнения ранее выданного предписания (представления) объекту внутреннего муниципального финансового контроля;
- по итогам рассмотрения акта и иных материалов камеральной проверки, заключения, подготовленного по результатам проведенного обследования.

1.5. Внутренний муниципальный финансовый контроль подразделяется на предварительный и последующий:

- предварительный контроль осуществляется в целях предупреждения и пресечения бюджетных нарушений в процессе составления и исполнения бюджета Ярославского муниципального района;
- последующий контроль осуществляется по результатам исполнения бюджета Ярославского муниципального района в целях установления законности его исполнения, достоверности учета и отчетности.

1.6. Должностными лицами Управления финансов, осуществляющими контроль в финансово-бюджетной сфере, являются:

- а) начальник Управления финансов;
- б) заместитель начальника Управления финансов;
- в) начальник отдела казначейского исполнения бюджета;
- г) начальник отдела финансового контроля;
- д) муниципальные служащие - работники Управления финансов, уполномоченные на участие в проведении контрольных мероприятий в соответствии с приказом начальника Управления финансов, включаемые в состав ревизионной группы.

1.7. Должностные лица, указанные в п. 1.6 Положения, в пределах исполнения своих должностных обязанностей имеют право:

- а) запрашивать и получать на основании мотивированного запроса в письменной форме информацию, документы и материалы, объяснения в письменной и устной формах, необходимые для проведения контрольных мероприятий;
- б) при осуществлении выездных проверок (ревизий) беспрепятственно по предъявлении служебных удостоверений и копии приказа начальника Управления о проведении выездной проверки (ревизии) посещать помещения и территории, которые занимают лица, в отношении которых осуществляется проверка (ревизия), требовать предъявления поставленных товаров, результатов выполненных работ, оказанных услуг;
- в) проводить экспертизы, необходимые при проведении контрольных мероприятий, и (или) привлекать независимых экспертов для проведения таких экспертиз;
- г) выдавать представления, предписания об устранении выявленных нарушений, предусмотренных законодательством Российской Федерации;
- д) осуществлять производство по делам об административных правонарушениях в порядке, установленном законодательством Российской Федерации об административных правонарушениях.

1.8. Должностные лица, указанные в п. 1.6 Положения, обязаны:

- а) своевременно и в полной мере исполнять предоставленные в соответствии с законодательством Российской Федерации полномочия по предупреждению, выявлению и пресечению нарушений в установленной сфере деятельности;
- б) соблюдать требования нормативных правовых актов в установленной сфере деятельности;
- в) проводить контрольные мероприятия в соответствии с приказом начальника Управления финансов;
- г) знакомить руководителя или уполномоченное должностное лицо объекта контроля (далее - представитель объекта контроля) с копией приказа и удостоверением на проведение выездной проверки (ревизии), с приказом о приостановлении, возобновлении и продлении срока проведения проверки (ревизии) об изменении состава ревизионной группы, а также с результатами контрольных мероприятий (актами и заключениями);
- д) при выявлении факта совершения действия (бездействия), содержащего признаки состава преступления, направлять в правоохранительные органы информацию о таком факте и (или) документы и иные материалы, подтверждающие такой факт.

1.9. Запросы о предоставлении информации, документов и материалов, акты проверок и ревизий, заключения, подготовленные по результатам проведенных обследований, представления и предписания вручаются представителю объекта контроля либо направляются заказным почтовым отправлением с уведомлением о вручении или иным способом, свидетельствующим о дате его получения адресатом.

1.10. Срок представления информации, документов и материалов устанавливается в запросе и исчисляется с даты получения запроса. При этом такой срок должен составлять не менее 3 рабочих дней.

1.11. Документы, материалы и информация, необходимые для проведения контрольных мероприятий, представляются в подлиннике или копиях, заверенных объектами контроля в установленном порядке.

1.12. Непредставление или несвоевременное представление объектами контроля в Управление финансов по его запросам информации, документов и материалов, необходимых для осуществления полномочий по муниципальному финансовому контролю, а равно их представление не в полном объеме или представление недостоверных информации, документов и материалов влечет за собой ответственность, установленную законодательством Российской Федерации.

1.13. Все документы, составляемые должностными лицами Управления в рамках контрольного мероприятия, приобщаются к материалам контрольного мероприятия, учитываются и хранятся в установленном порядке.

1.14. Периодичность проведения плановых контрольных мероприятий в отношении одного объекта контроля и одной темы контрольного мероприятия должна составлять не более 1 раза в год.

1.15. Планирование деятельности, порядок проведения ревизий, проверок и обследований, порядок составления и представления удостоверений на проведение контрольных мероприятий, сроки и последовательность проведения процедур при их осуществлении, а также ответственность должностных лиц, уполномоченных на проведение контрольных мероприятий при осуществлении внутреннего муниципального финансового контроля в Ярославском муниципальном районе устанавливаются инструкцией по проведению ревизий, проверок и обследований, утверждаемой приказом начальника Управления финансов.

II. ОБЪЕКТЫ ВНУТРЕННЕГО МУНИЦИПАЛЬНОГО ФИНАНСОВОГО КОНТРОЛЯ

2.1. Объектами внутреннего муниципального финансового контроля (далее - объекты контроля) являются:

- главные распорядители (распорядители, получатели) бюджетных средств, главные администраторы (администраторы) доходов бюджета, главные администраторы (администраторы) источников финансирования дефицита бюджета;
- муниципальные учреждения;
- муниципальные унитарные предприятия;
- хозяйственные товарищества и общества с участием Ярославского муниципального района в их уставных (складочных) капиталах, а также коммерческие организации с долей (вкладом) таких товариществ и обществ в их уставных (складочных) капиталах;
- иные юридические лица, индивидуальные предприниматели, физические лица в части соблюдения ими условий договоров (соглашений) о предоставлении средств из бюджета Ярославского муниципального района, договоров (соглашений) о предоставлении муниципальных гарантий;
- муниципальные заказчики, контрактные службы, контрактные управляющие, комиссии по осуществлению закупок и их члены, уполномоченный орган при осуществлении закупок для муниципальных нужд.

2.2. Управление финансов осуществляет контроль за использованием средств бюджета Ярославского муниципального района участниками бюджетного процесса.

Внутренний муниципальный финансовый контроль в отношении объектов контроля (за исключением участников бюджетного процесса, бюджетных и автономных учреждений, муниципальных унитарных предприятий, хозяйственных товариществ и обществ с участием публично-правовых образований в их уставных (складочных) капиталах, а также коммерческих организаций с долей (вкладом) таких товариществ и обществ в их уставных (складочных) капиталах) осуществляется только в части соблюдения ими условий предоставления средств из бюджета муниципального района в процессе проверки главных распорядителей (распорядителей) бюджетных средств, их предоставивших.

III. ПОЛНОМОЧИЯ УПРАВЛЕНИЯ ФИНАНСОВ ПО ОСУЩЕСТВЛЕНИЮ ВНУТРЕННЕГО МУНИЦИПАЛЬНОГО ФИНАНСОВОГО КОНТРОЛЯ

3.1. Полномочиями Управления финансов по осуществлению внутреннего муниципального финансового контроля являются:

- 3.1.1. В сфере бюджетных правоотношений:
 - контроль за соблюдением бюджетного законодательства Российской Федерации и иных нормативных правовых актов, регулирующих бюджетные правоотношения;
 - контроль за полнотой и достоверностью отчетности о реализации муниципальных программ, в том числе отчетности об исполнении муниципальных заданий.

3.1.2. При осуществлении деятельности в сфере закупок для обеспечения муниципальных нужд, в соответствии с частью 8 статьи 99 Федерального закона от 05 апреля 2013 года № 44-ФЗ «О контрактной системе в сфере закупок товаров, работ, услуг для обеспечения государственных и муниципальных нужд» (далее – Федеральный закон о контрактной системе), Управление финансов осуществляет полномочия по контролю:

- за соблюдением требований к обоснованию закупок, предусмотренных статьей 18 Федерального закона о контрактной системе, и обоснованности закупок;
- за соблюдением правил нормирования в сфере закупок, предусмотренного статьей 19 Федерального закона о контрактной системе;
- за обоснованием начальной (максимальной) цены контракта, цены контракта, заключаемого с единственным поставщиком (подрядчиком, исполнителем), включенной в план-график;
- за применением заказчиком мер ответственности и совершением иных действий в случае нарушения поставщиком (подрядчиком, исполнителем) условий контракта;
- за соответствием поставленного товара, выполненной работы (ее результата) или оказанной услуги условиям контракта;
- за своевременностью, полнотой и достоверностью отражения в документах учета поставленного товара, выполненной работы (ее результата) или оказанной услуги;
- за соответствием использования поставленного товара, выполненной работы (ее результата) или оказанной услуги целям осуществления закупки.

3.2. Полномочиями Управления финансов по осуществлению внутреннего муниципального финансового контроля при санкционировании операций являются:

- контроль за превышением суммы по операции над лимитами бюджетных обязательств и (или) бюджетными ассигнованиями;
- контроль за соответствием содержания проводимой операции коду бюджетной классификации Российской Федерации, указанному в платежном документе, представленном в Управление финансов, получателем бюджетных средств;
- контроль за наличием документов, подтверждающих возникновение денежного обязательства, подлежащего оплате за счет средств бюджета Ярославского муниципального района.

IV. МЕТОДЫ ОСУЩЕСТВЛЕНИЯ ВНУТРЕННЕГО МУНИЦИПАЛЬНОГО ФИНАНСОВОГО КОНТРОЛЯ

4.1. Методами осуществления муниципального финансового контроля являются: проверка, ревизи-

зия, обследование, санкционирование операций.
4.2. Под проверкой понимается совершение контрольных действий по документальному и фактическому изучению законности отдельных финансовых и хозяйственных операций, достоверности бюджетного (бухгалтерского) учета и бюджетной (бухгалтерской) отчетности в отношении деятельности объекта контроля за определенный период.

Под ревизией понимается комплексная проверка деятельности объекта контроля, которая выражается в проведении контрольных действий по документальному и фактическому изучению законности всей совокупности совершенных финансовых и хозяйственных операций, достоверности и правильности их отражения в бюджетной (бухгалтерской) отчетности.

4.3. Проверки подразделяются на камеральные и выездные, в том числе встречные проверки.
4.3.1. Камеральные проверки проводятся по месту нахождения органа муниципального финансового контроля на основании бюджетной (бухгалтерской) отчетности и иных документов, представленных по его запросу, а также информации, документов и материалов, полученных в ходе встречных проверок.

4.3.2. Камеральная проверка проводится должностными лицами, указанными в пункте 1.6 Положения, в течение 30 рабочих дней со дня получения от объекта контроля информации, документов и материалов, представленных по запросу Управления финансов;

4.3.3. При проведении камеральных проверок по решению начальника Управления финансов может быть проведена встречная проверка или обследование;

4.3.4. Выездные проверки проводятся по месту нахождения объекта контроля. В ходе выездных проверок определяется фактическое соответствие совершенных фактов хозяйственной жизни первичным документам и данным бюджетной (бухгалтерской) отчетности.

4.3.5. Срок проведения выездной проверки (ревизии) Управлением финансов составляет не более 30 рабочих дней. Срок проведения выездной проверки (ревизии) может быть продлен начальником Управления финансов на основании мотивированного обращения начальника отдела финансового контроля, но не более чем на 10 рабочих дней;

4.3.6. При проведении выездной проверки (ревизии) на основании мотивированного обращения руководителя перочерной (ревизионной) группы начальник Управления финансов может назначить проведение встречной проверки или обследования;

4.3.7. Встречные проверки проводятся в рамках выездных и (или) камеральных проверок в целях установления и (или) подтверждения фактов, связанных с деятельностью объекта контроля;

4.3.8. Встречные проверки назначаются и проводятся в порядке, установленном для выездных или камеральных проверок. Срок проведения встречных проверок не может превышать 20 рабочих дней.

4.4. При проведении обследования осуществляется анализ и оценка состояния определенной сферы деятельности объекта контроля.

4.4.1. Обследования могут проводиться в рамках камеральных и выездных проверок (ревизий) в соответствии с Положением;

4.4.2. Обследование (за исключением обследования, проводимого в рамках камеральных и выездных проверок, ревизий) проводится в порядке и сроки, установленные для выездных проверок (ревизий);

4.4.3. При проведении обследования могут проводиться исследования и экспертизы с использованием фото-, видео-, и аудиотехники, а также иных видов техники и приборов, в том числе измерительных приборов;

4.5. Под санкционированием операций понимается совершение разрешительной надписи после проверки документов, представленных в целях осуществления финансовых операций, на их наличие и (или) на соответствие указанной в них информации требованиям бюджетного законодательства Российской Федерации и иных нормативных правовых актов, регулирующих бюджетные правоотношения.

V. ОРГАНИЗАЦИЯ И ПРОВЕДЕНИЕ КОНТРОЛЬНЫХ МЕРОПРИЯТИЙ

5.1. К процедурам осуществления контрольных мероприятий относятся назначение контрольного мероприятия, проведение контрольного мероприятия и реализация результатов проведения контрольного мероприятия.

5.2. Контрольное мероприятие проводится на основании приказа начальника Управления о его назначении, в котором указываются:

- наименование объекта контроля;
- проверяемый период (при последующем контроле);
- тема контрольного мероприятия;
- основание проведения контрольного мероприятия;
- состав должностных лиц, уполномоченных на проведение контрольного мероприятия;
- срок проведения контрольного мероприятия.

5.3. Решение о приостановлении проведения контрольного мероприятия принимается начальником Управления финансов на основании мотивированного обращения руководителя ревизионной группы, лица, уполномоченного на проведение контрольного мероприятия. На время приостановления проведения контрольного мероприятия течение его срока прерывается.

5.5. Решение о возобновлении проведения контрольного мероприятия принимается начальником Управления финансов после устранения причин приостановления проведения контрольного мероприятия.

5.6. Решение о приостановлении (возобновлении) проведения контрольного мероприятия оформляется приказом начальника Управления финансов. Копия решения о приостановлении (возобновлении) проведения контрольного мероприятия направляется в адрес объекта контроля.

VI. ПОРЯДОК ОФОРМЛЕНИЯ РЕЗУЛЬТАТОВ КОНТРОЛЬНЫХ МЕРОПРИЯТИЙ

6.1. По результатам камеральной, выездной (встречной) проверки (ревизии) или обследования оформляется соответственно акт или заключение, который подписывается должностными лицами управления финансов, проводившими проверку, не позднее последнего дня срока проведения проверки (ревизии), обследования.

6.2. Акт проверки (ревизии), заключение обследования в течение 3 рабочих дней со дня его подписания вручается (направляется) представителю объекта контроля.

6.3. Объект контроля вправе представить письменные возражения на акт, оформленный по результатам камеральной, выездной проверки (ревизии), в течение 5 рабочих дней со дня получения акта. Письменные возражения объекта контроля проверки (ревизии) приобщаются к материалам проверки.

6.4. Результаты встречной проверки, оформленные актом, прилагаются к материалам выездной или камеральной проверки соответственно.

6.5. Материалы проверки (ревизии), заключение обследования подлежат рассмотрению начальником Управления финансов в течение 30 дней со дня подписания акта (заключения).

6.6. По результатам рассмотрения акта и иных материалов камеральной, выездной проверки (ревизии) начальник Управления финансов принимает решение о направлении объекту контроля в соответствии с законодательством Российской Федерации представления и (или) предписания.

VII. РЕАЛИЗАЦИЯ РЕЗУЛЬТАТОВ ПРОВЕДЕНИЯ КОНТРОЛЬНЫХ МЕРОПРИЯТИЙ

7.1. При осуществлении полномочий по внутреннему муниципальному финансовому контролю в сфере бюджетных правоотношений Управление финансов направляет:

а) представления, содержащие обязательную для рассмотрения информацию о выявленных нарушениях бюджетного законодательства Российской Федерации и иных нормативных правовых актов, регулирующих бюджетные правоотношения, и требования о принятии мер по их устранению, а также устранению причин и условий таких нарушений;

б) предписания об устранении нарушений бюджетного законодательства Российской Федерации и иных нормативных правовых актов, регулирующих бюджетные правоотношения, и (или) о возмещении ущерба, причиненного такими нарушениями муниципальному образованию.

7.2. При осуществлении внутреннего муниципального финансового контроля в отношении закупок для обеспечения муниципальных нужд Управление финансов направляет предписания об устранении нарушений законодательства Российской Федерации и иных нормативных правовых актов о контрактной системе в сфере закупок. При этом в рамках осуществления полномочий, предусмотренных подпунктом 3.1.2 пункта 3.1 раздела III Положения, указанные предписания выдаются до начала закупки.

7.3. Формы и требования к содержанию представлений и предписаний, предусмотренных настоящим Положением, устанавливаются инструкцией по проведению ревизий, проверок и обследований, утверждаемой приказом начальника Управления финансов.

7.4. Представления и предписания в течение 30 рабочих дней со дня принятия решения об их составлении вручаются (направляются) представителю объекта контроля.

7.5. Нарушения, указанные в предписании, подлежат устранению в срок, установленный в предписании.

7.6. Должностные лица, принимающие участие в контрольных мероприятиях, осуществляют контроль за исполнением объектами контроля представлений и предписаний. В случае неисполнения представлений и (или) предписания Управление финансов применяет к лицу, не исполняющему такое представление и (или) предписание, меры ответственности в соответствии с законодательством Российской Федерации.

7.7. В случае неисполнения предписания о возмещении ущерба, причиненного муниципальному образованию Ярославский муниципальный район нарушением бюджетного законодательства Российской Федерации и иных нормативных правовых актов, регулирующих бюджетные правоотношения, Управление финансов направляет в суд исковое заявление о возмещении объектом контроля, должностными лицами которого допущено указанное нарушение, ущерба, причиненного муниципальному образованию Ярославский муниципальный район, и защищает в суде интересы муниципального образования Ярославский муниципальный район по данному иску.

7.8. При выявлении в ходе проведения контрольных мероприятий административных правонарушений должностные лица Управления финансов возбуждают дела об административных правонарушениях в порядке, установленном законодательством Российской Федерации об административных правонарушениях.

7.9. В случае выявления обстоятельств и фактов, свидетельствующих о признаках нарушений, относящихся к компетенции иных государственных и (или) муниципальных органов (должностных лиц), такие материалы направляются для рассмотрения в порядке, установленном законодательством Российской Федерации.

VIII. ТРЕБОВАНИЯ К СОСТАВЛЕНИЮ И ПРЕДСТАВЛЕНИЮ ОТЧЕТНОСТИ О РЕЗУЛЬТАТАХ ПРОВЕДЕНИЯ КОНТРОЛЬНЫХ МЕРОПРИЯТИЙ

8.1. В целях раскрытия информации о полноте и своевременности выполнения плана контрольных мероприятий, обеспечения эффективности контрольной деятельности, а также анализа информации о результатах проведения контрольных мероприятий Управление финансов ежегодно составляет и представляет Главе Ярославского муниципального района отчет (далее - отчет Управления финансов).

Отчет Управления финансов составляется по итогам работы за 1 полугодие и за отчетный финансовый год не позднее 20 числа месяца, следующего за отчетным периодом.

8.2. В отчете Управления финансов отражаются данные о результатах проведения контрольных мероприятий.

8.3. Отчет Управления финансов подписывается начальником управления финансов.

8.4. Отчеты о результатах проведения контрольных мероприятий размещаются на официальном сайте Администрации Ярославского муниципального района в информационно-телекоммуникационной сети «Интернет», а также в единой информационной системе в сфере закупок в порядке,

установленном законодательством Российской Федерации.

МУНИЦИПАЛЬНЫЙ СОВЕТ Ярославского муниципального района шестого созыва

РЕШЕНИЕ

11.02.2015

№6

О внесении изменений в решение Муниципального Совета ЯМР от 15.12.2014 № 19 «О районном бюджете ЯМР на 2015 год и плановый период 2016 и 2017 годов»

МУНИЦИПАЛЬНЫЙ СОВЕТ ЯРОСЛАВСКОГО МУНИЦИПАЛЬНОГО РАЙОНА РЕШИЛ:

1. Внести в решение Муниципального Совета ЯМР от 15.12.2014 № 19 «О районном бюджете ЯМР на 2015 год и плановый период 2016 и 2017 годов» следующие изменения:

1.1 пункты 1, 2 решения изложить в следующей редакции:
«1. Утвердить основные характеристики районного бюджета ЯМР на 2015 год:

1.1. Прогнозируемый общий объем доходов районного бюджета ЯМР в сумме 1 498 760 156 рублей.

1.2. Общий объем расходов районного бюджета ЯМР в сумме 1 522 963 743 рубля.

1.3. Дефицит районного бюджета ЯМР в сумме 24 203 587 рублей.

2. Утвердить основные характеристики районного бюджета ЯМР на 2016, 2017 годы:

2.1. Прогнозируемый общий объем доходов районного бюджета ЯМР:
- на 2016 год в сумме 1 355 061 404 рубля;

- на 2017 год в сумме 1 351 609 167 рублей.

2.2. Общий объем расходов районного бюджета ЯМР:
- на 2016 год в сумме 1 380 765 985 рублей, в том числе условно утвержденные расходы в сумме 11 570 670 рублей;

- на 2017 год в сумме 1 351 609 167 рублей, в том числе условно утвержденные расходы в сумме 24 226 612 рублей.

2.3. Дефицит районного бюджета на 2016 год в сумме 25 704 581 рубль.».

1.2. подпункт 3.1 решения изложить в новой редакции:
«3.1 В соответствии с п. 4 статьи 184.1 Бюджетного кодекса РФ утвердить на 2015 год и плановый период 2016 и 2017 годов нормативы распределения доходов между бюджетами района, городского и сельских поселений согласно приложению 17 к настоящему решению.».

1.3. в подпункте 15.2. решения цифры «65 045 053» заменить цифрами «99 038 720», цифры «65 022 526» заменить цифрами «124 720 774», цифры «65 000 000» заменить цифрами «124 698 248»;

1.4. в подпункте 15.3. решения цифры «72 060 000» заменить цифрами «96 053 667», цифры «65 000 000» заменить цифрами «124 698 248», цифры «65 000 000» заменить цифрами «124 698 248»;

1.5. дополнить решение пунктом 17.2 следующего содержания:
«17.2. Утвердить общий объем, перечень и распределение иных межбюджетных трансфертов бюджетам поселений Ярославского муниципального района на 2015 год согласно приложению 18 к настоящему решению.»;

1.6. приложения к решению 1, 3-6,14-16 изложить в редакции приложений 1-8 к настоящему решению.

1.7. дополнить решение приложениями 17-18 в редакции приложений 9-10 к настоящему решению.

2. Опубликовать решение в газете «Ярославский агрокурьер».

3. Контроль за исполнением решения возложить на постоянную комиссию Муниципального Совета ЯМР шестого созыва по бюджету, финансам и налоговой политике (А.А.Юдаев).

4. Решение вступает в силу с момента опубликования.

Глава Ярославского
муниципального района

Председатель Муниципального Совета
Ярославского муниципального района

«_____» Т.И.Хохлова
«_____» 2015

«_____» Ю.А.Лазарев
«_____» 2015

ПРИЛОЖЕНИЕ 1 к решению Муниципального Совета ЯМР от №

Прогнозируемые доходы районного бюджета ЯМР на 2015 год в соответствии с классификацией доходов бюджетов РФ

Код бюджетной классификации РФ	Наименование дохода	Сумма (руб.)
		2015 год
	Налоговые и неналоговые доходы	360 894 000
	Налоговые доходы	289 850 000
000 1 00 00000 00 0000 000	Доходы, в том числе:	
182 1 01 00000 00 0000 000	Налоги на прибыль, доходы	247 972 000
182 1 01 02000 01 0000 110	Налог на доходы физических лиц	247 972 000
000 1 03 00000 00 0000 000	Налоги на товары (работы, услуги), реализуемые на территории РФ	6 973 000
100 1 03 02000 01 0000 110	Акцизы по подакцизным товарам (продукции), производимым на территории Российской Федерации	6 973 000
182 1 05 00000 00 0000 000	Налоги на совокупный доход	28 842 000
182 1 05 02000 02 0000 110	Единый налог на вмененный доход для отдельных видов деятельности	24 399 000
182 1 05 03000 01 0000 110	Единый сельскохозяйственный налог	2 736 000
182 1 05 04020 02 0000 110	Налог, взимаемый в связи с применением патентной системы налогообложения, зачисляемый в бюджеты муниципальных районов	1 707 000
182 1 07 01020 01 0000 110	Налог на добычу общераспространенных полезных ископаемых	1 800 000
000 1 08 00000 00 0000 000	Государственная пошлина	4 223 000
182 1 09 00000 00 0000 000	Задолженность и перерасчеты по отменённым налогам, сборам и иным обязательным платежам	40 000
	Неналоговые доходы	71 044 000
000 1 11 00000 00 0000 000	Доходы от использования имущества, находящегося в государственной и муниципальной собственности	26 500 000
000 1 11 05000 00 0000 120	Доходы, получаемые в виде арендной либо иной платы за передачу в возмездное пользование государственного и муниципального имущества (за исключением имущества бюджетных и автономных учреждений, а также имущества государственных и муниципальных унитарных предприятий, в том числе казенных)	26 500 000
802 1 11 05013 10 0000 120	Доходы, получаемые в виде арендной платы за земельные участки, государственная собственность на которые не разграничена и которые расположены в границах поселений, а также средства от продажи права на заключение договоров аренды указанных земельных участков	25 000 000
802 1 11 05035 05 0000 120	Доходы от сдачи в аренду имущества, находящегося в оперативном управлении органов управления муниципальных районов и созданных ими учреждений (за исключением имущества муниципальных бюджетных и автономных учреждений)	1 500 000
000 1 12 00000 00 0000 000	Платежи при пользовании природными ресурсами	20 574 000
048 1 12 01000 01 0000 120	Плата за негативное воздействие на окружающую среду	20 574 000
000 1 13 00000 00 0000 130	Доходы от оказания платных услуг (работ) и компенсации затрат государства	165 000

000 1 13 01995 05 0000 130	Прочие доходы от оказания платных услуг (работ) получателями средств бюджетов муниципальных районов	165 000
802 1 14 00000 00 0000 000	Доходы от продажи материальных и нематериальных активов	22 005 000
802 1 14 02053 05 0000 410	Доходы от реализации иного имущества, находящегося в собственности муниципальных районов (за исключением имущества муниципальных бюджетных и автономных учреждений, а также имущества муниципальных унитарных предприятий, в том числе казенных), в части реализации основных средств по указанному имуществу	15 000 000
802 1 14 06013 10 0000 430	Доходы от продажи земельных участков, государственная собственность на которые не разграничена и которые расположены в границах поселений	7 005 000
000 1 16 00000 00 0000 000	Штрафы, санкции, возмещение ущерба	1 800 000
000 2 00 00000 00 0000 000	Безвозмездные поступления	1 137 866 156
000 202 00000 00 0000 000	Безвозмездные поступления от других бюджетов бюджетной системы РФ	1 137 866 156
801 202 01000 00 0000 151	Дотации бюджетам субъектов Российской Федерации и муниципальных образований	134 693 000
801 2 02 01001 05 0000 151	Дотации бюджетам муниципальных районов на выравнивание бюджетной обеспеченности муниципальных районов	75 278 000
801 2 02 01001 05 0000 151	Дотация на выравнивание бюджетной обеспеченности поселений ЯО	52 836 000
801 2 02 01003 05 0000 151	Дотация на обеспечение сбалансированности бюджетов муниципальных образований	6 579 000
000 2 02 02000 00 0000 151	Субсидии от других бюджетов бюджетной системы РФ	113 472 388
800 202 02077 05 0000 151	(2) Субсидия на реализацию мероприятий по строительству и реконструкции дошкольных образовательных учреждений за счет средств областного бюджета	25 867 210
846 202 02999 05 2011 151	(4) Субсидия на оказание (выполнение) муниципальными учреждениями услуг (работ) в сфере молодежной политики	2 606 446
846 202 02999 05 2012 151	(5) Субсидия на реализацию мероприятий патриотического воспитания молодежи Ярославской области	130 000
801 202 02999 05 2042 151	(8) Субсидия на укрепление института семьи, повышение качества жизни семей с несовершеннолетними детьми	92 000
804 202 02999 05 2037 151	(9) Субсидия на оплату стоимости набора продуктов питания в лагерях с дневной формой пребывания детей, расположенных на территории Ярославской области	1 181 830
804 202 02999 05 2008 151	(11) Субсидия на укрепление материально-технической базы детских загородных оздоровительных учреждений, находящихся в муниципальной собственности	1 500 000
804 202 02999 05 2045 151	(23) Субсидия на обеспечение функционирования в вечернее время спортивных залов общеобразовательных организаций для занятий в них обучающихся	545 115
801 202 02999 05 2006 151	(24) Субсидия на проведение капитального ремонта муниципальных учреждений культуры	3 200 000
801 202 02077 05 0000 151	(28) Субсидия на реализацию мероприятий по строительству и реконструкции объектов берегоукрепления за счет средств областного бюджета	10 512 443
800 202 02078 05 0000 151	(30) Субсидия на реализацию мероприятий по строительству и реконструкции объектов тепло-снабжения и газификации	37 927 344
801 202 02078 05 0000 151	(31) Субсидия на реализацию мероприятий на строительство и реконструкцию объектов водоснабжения и водоотведения за счет средств областного бюджета	50 000
800 2 02 02019 05 0000 151	(35) Субсидия на реализацию мероприятий региональной программы «Государственная поддержка социально ориентированных некоммерческих организаций в ЯО»	29 860 000
000 2 02 03000 00 0000 151	Субвенция от других бюджетов бюджетной системы РФ	884 011 233
804 202 03020 05 0000 151	(1) Субвенция на выплату единовременного пособия при всех формах устройства детей, лишенных родительского попечения, в семью за счет средств федерального бюджета	571 154
804 202 03024 05 3025 151	(2) Субвенция на компенсацию расходов за просмотр и уход за детьми, осваивающими образовательные программы дошкольного образования в организациях, осуществляющих образовательную деятельность	10 358 791
804 202 03027 05 0000 151	(3) Субвенция на содержание ребенка в семье опекуна и приемной семье, а также вознаграждение, причитающееся приемному родителю	26 332 059
804 2 02 03024 05 3021 151	(5) Субвенция на государственную поддержку опеки и попечительства	1 973 555
804 2 02 03024 05 3022 151	(6) Субвенция на выплаты медицинским работникам, осуществляющим медицинское обслуживание обучающихся и воспитанников муниципальных образовательных организаций	1 479 093
804 2 02 03024 05 3001 151	(7) Субвенция на организацию образовательного процесса в образовательных учреждениях	400 564 000
804 2 02 03024 05 3002 151	(8) Субвенция на организацию питания обучающихся муниципальных образовательных организаций	11 253 000
804 2 02 03024 05 3009 151	(9) Субвенция на обеспечение деятельности органов опеки и попечительства	2 990 649
804 2 02 03024 05 3023 151	(10) Субвенция на организацию образовательного процесса в дошкольных образовательных организациях	115 909 000
804 2 02 03024 05 3023 151	(11) Субвенция на социальную поддержку граждан, подвергшихся воздействию радиации, за счет средств федерального бюджета	1 003 000
805 2 02 03004 05 0000 151	(12) Субвенция на осуществление переданного полномочия Российской Федерации по осуществлению ежегодной денежной выплаты лицам, награжденным нагрудным знаком «Почетный донор России» за счет средств федерального бюджета	3 415 500
805 2 02 03001 05 0000 151	(13) Субвенция на выплату государственных единовременных пособий и ежемесячных денежных компенсаций гражданам при возникновении поставочных осложнений за счет средств федерального бюджета	36 400
805 2 02 03011 05 0000 151	(14) Субвенция на оплату жилищно-коммунальных услуг отдельным категориям граждан за счет средств федерального бюджета	50 980 000
805 2 02 03053 05 0000 151	(15) Субвенция на выплату единовременного пособия беременной жене военнослужащего, проходящего военную службу по призыву, а также ежемесячного пособия на ребенка военнослужащего, проходящего военную службу по призыву, за счет средств федерального бюджета	518 000

805 2 02 03122 05 0000 151	(16.) Субвенция на выплату пособий по уходу за ребенком до достижения им возраста полутора лет гражданам, не подлежащим обязательному социальному страхованию на случай временной нетрудоспособности и в связи с материнством	13 056 000
805 2 02 03122 05 0000 151	(17.) Субвенция на выплату пособий при рождении ребенка гражданам, не подлежащим обязательному социальному страхованию на случай временной нетрудоспособности и в связи с материнством	1 624 000
805 2 02 03022 05 0000 151	(18.) Субвенция на предоставление гражданам субсидий на оплату жилого помещения и коммунальных услуг	15 925 909
805 2 02 03024 05 3016 151 805 202 03013 05 0000 151	(19.) Субвенция на социальную поддержку отдельных категорий граждан в части ежемесячной денежной выплаты ветеранам труда, труженикам тыла, реабилитированным лицам	27 800 000
805 2 02 03024 05 3024 151	(20.) Субвенция на ежемесячную денежную выплату, назначаемую при рождении третьего ребенка или последующих детей до достижения ребенком возраста трех лет, за счет средств областного бюджета	12 515 000
805 2 02 03024 05 3006 151	(21.) Субвенция на оплату жилого помещения и коммунальных услуг отдельным категориям граждан, оказание мер социальной поддержки которым относится к полномочиям Ярославской области	57 912 000
805 2 02 03024 05 3013 151	(22.) Субвенция на содержание муниципальных казенных учреждений социального обслуживания населения, на предоставление субсидий муниципальным бюджетным учреждениям социального обслуживания населения на выполнение муниципальных заданий и иные цели	53 064 989
805 2 02 03024 05 3012 151	(23.) Субвенция на денежные выплаты	18 736 000
805 2 02 03024 05 3008 151	(24.) Субвенция на обеспечение деятельности органов местного самоуправления в сфере социальной защиты населения	9 684 100
805 2 02 03024 05 3014 151	(26.) Субвенция на оказание социальной помощи отдельным категориям граждан	2 736 965
805 2 02 03024 05 3015 151	(27.) Субвенция на социальную поддержку отдельных категорий граждан в части ежемесячного пособия на ребенка	23 835 000
805 2 02 03024 05 3026 151	(29.) Субвенция на оказание социальной помощи отдельным категориям граждан в части компенсации расходов по газификации жилых помещений и дорогостоящему лечению пожилых граждан	200 000
801 2 02 03033 05 0000 151	(30.) Субвенция на обеспечение отдыха и оздоровления детей, находящихся в трудной жизненной ситуации, детей погибших сотрудников правоохранительных органов и военнослужащих, безнадзорных детей за счет средств областного бюджета	3 672 400
805 2 02 03024 05 3004 151	(32.) Субвенция на освобождение от оплаты стоимости проезда лиц, находящихся под диспансерным наблюдением в связи с туберкулезом, и больных туберкулезом	800
805 2 02 03024 05 3005 151	(33.) Субвенция на освобождение от оплаты стоимости проезда детей из многодетных семей, обучающихся в общеобразовательных учреждениях	55 000
801 2 02 03015 05 0000 151	(34.) Субвенция на осуществление первичного воинского учета на территориях, где отсутствуют военные комиссариаты	2 158 800
800 2 02 03003 05 0000 151	(35.) Субвенция на осуществление полномочий Российской Федерации по государственной регистрации актов гражданского состояния (ЗАГС)	2 534 800
800 2 02 03024 05 3007 151	(36.) Субвенция на обеспечение профилактики безнадзорности, правонарушений несовершеннолетних и защиты их прав	1 964 500
800 2 02 03024 05 3010 151	(37.) Субвенция на реализацию отдельных полномочий в сфере законодательства об административных правонарушениях	31 869
800 2 02 03024 05 3034 151	Субвенция на реализацию полномочий в части организационных мероприятий в рамках предоставления субсидий сельскохозяйственным производителям	33 900
804 2 02 03024 05 3033 151	Субвенция на компенсацию части расходов на приобретение путевки в организации отдыха детей и их оздоровления	500 000
805 2 02 03090 05 0000 151	Субвенция на ежемесячную денежную выплату, назначаемую при рождении третьего ребенка или последующих детей до достижения ребенком возраста 3х лет, за счет средств ФБ	8 585 000
000 202 04000 00 0000 151	Иные межбюджетные трансферты	5 689 535
804 2 02 04029 05 0000 151	(1.) Расходы на реализацию региональной программы дополнительных мероприятий в сфере занятости населения Ярославской области за счет средств федерального бюджета	654 210
846 2 02 04025 05 0000 151	(2.) Межбюджетные трансферты на комплектование книжных фондов библиотек муниципальных образований Ярославской области за счет средств федерального бюджета	19 207
801 202 04014 05 0000 151	Средства, передаваемые бюджетам муниципальных районов из бюджетов поселений на осуществление части полномочий по решению вопросов местного значения в соответствии с заключенными соглашениями	5 016 118
ВСЕГО ДОХОДОВ		1 498 760 156

ПРИЛОЖЕНИЕ 2
к решению Муниципального
Совета ЯМР
от №

Изменение расходов районного бюджета по целевым статьям (муниципальным программам и непрограммным направлениям деятельности) и группам видов расходов классификации расходов бюджетов Российской Федерации на 2015 год, предусмотренных приложением 3 к Решению Ярославского муниципального района «О районном бюджете на 2015 год и плановый период 2016 и 2017 годов»

Наименование	Код целевой классификации	Вид расходов	2015 год (руб.) Решение	2015 год (руб.) Поправки	2015 год (руб.) Итого
1	2	3	4	5	6
Муниципальная программа «Развитие образования и молодежная политика в ЯМР»	02.0.0000		877 444 681	28 425 610	905 870 291
Ведомственная целевая программа по отрасли «Образования»	02.1.0000		833 713 035	5 093 819	838 806 854
Расходы на реализацию региональной программы дополнительных мероприятий в сфере занятости населения Ярославской области за счет средств федерального бюджета	02.1.5083		654 210	0	654 210
Предоставление субсидий бюджетным, автономным учреждениям и иным некоммерческим организациям		600	654 210		654 210

Субвенция на выплату единовременного пособия при всех формах устройства детей, лишенных родительского попечения, в семью за счет средств федерального бюджета	02.1.5260	571 154	0	571 154
Социальное обеспечение и иные выплаты населению	300	571 154		571 154
Субвенция на компенсацию расходов на содержание ребенка в дошкольной образовательной организации	02.1.7043	10 358 791	0	10 358 791
Социальное обеспечение и иные выплаты населению	300	10 358 791		10 358 791
Субвенция на содержание ребенка в семье опекуна и приемной семье, а также вознаграждение, причитающееся приемному родителю	02.1.7046	24 788 097	1 543 962	26 332 059
Социальное обеспечение и иные выплаты населению	300	24 788 097	1 543 962	26 332 059
Субвенция на государственную поддержку опеки и попечительства	02.1.7050	1 404 141	569 414	1 973 555
Социальное обеспечение и иные выплаты населению	300	412 468	569 414	981 882
Предоставление субсидий бюджетным, автономным учреждениям и иным некоммерческим организациям	600	991 673		991 673
Субвенция на выплаты медицинским работникам, осуществляющим медицинское обслуживание обучающихся и воспитанников муниципальных образовательных учреждений	02.1.7051	1 479 093	0	1 479 093
Предоставление субсидий бюджетным, автономным учреждениям и иным некоммерческим организациям	600	1 479 093		1 479 093
Субвенция на организацию образовательного процесса в образовательных учреждениях	02.1.7052	400 039 000	525 000	400 564 000
Предоставление субсидий бюджетным, автономным учреждениям и иным некоммерческим организациям	600	400 039 000	525 000	400 564 000
Субвенция на организацию питания обучающихся образовательных организаций	02.1.7053	11 847 290	-594 290	11 253 000
Предоставление субсидий бюджетным, автономным учреждениям и иным некоммерческим организациям	600	11 847 290	-594 290	11 253 000
Субвенция на обеспечение деятельности органов опеки и попечительства	02.1.7055	2 990 649	0	2 990 649
Расходы на выплаты персоналу в целях обеспечения выполнения функций государственными органами, казенными учреждениями, органами управления государственными внебюджетными фондами	100	2 880 935		2 880 935
Закупка товаров, работ и услуг для государственных (муниципальных) нужд	200	104 714		104 714
Иные бюджетные ассигнования	800	5 000		5 000
Субсидия на оплату стоимости набора продуктов питания в лагерях с дневной формой пребывания детей, расположенных на территории Ярославской области	02.1.7100	1 521 330	-339 500	1 181 830
Предоставление субсидий бюджетным, автономным учреждениям и иным некоммерческим организациям	600	1 521 330	-339 500	1 181 830
Субсидия на укрепление материально-технической базы детских загородных оздоровительных учреждений, находящихся в муниципальной собственности	02.1.7102	1 500 000	0	1 500 000
Предоставление субсидий бюджетным, автономным учреждениям и иным некоммерческим организациям	600	1 500 000		1 500 000
Субвенция на обеспечение отдыха и оздоровления детей, находящихся в трудной жизненной ситуации, детей погибших сотрудников правоохранительных органов и военнослужащих, безнадзорных детей за счет средств областного бюджета	02.1.7106	3 672 400	0	3 672 400
Социальное обеспечение и иные выплаты населению	300	2 589 600	-65 690	2 523 910
Предоставление субсидий бюджетным, автономным учреждениям и иным некоммерческим организациям	600	1 082 800	65 690	1 148 490
Субсидия на обеспечение функционирования в вечернее время спортивных залов общеобразовательных организаций для занятий в них обучающихся	02.1.7143	545 115	0	545 115
Предоставление субсидий федеральным бюджетным, автономным учреждениям и иным некоммерческим организациям	600	545 115		545 115
Субвенция на обеспечение предоставления услуг по дошкольному образованию детей в дошкольных образовательных учреждениях	02.1.7311	113 218 000	2 691 000	115 909 000
Предоставление субсидий бюджетным, автономным учреждениям и иным некоммерческим организациям	600	113 218 000	2 691 000	115 909 000
Субвенция на компенсацию части расходов на приобретение путевки в организации отдыха детей и их оздоровления	02.1.7439	0	500 000	500 000
Социальное обеспечение и иные выплаты населению	300		500 000	500 000
Обеспечение деятельности учреждений, подведомственных учителю в сфере образования в части дошкольного образования	02.1.1001	58 751 395	0	58 751 395
Социальное обеспечение и иные выплаты населению	300	99 330		99 330
Предоставление субсидий бюджетным, автономным учреждениям и иным некоммерческим организациям	600	58 652 065		58 652 065

Обеспечение деятельности учреждений, подведомственных учителю в сфере образования в части дополнительного образования	02.1.1002	20 821 110	0	20 821 110
Предоставление субсидий бюджетным, автономным учреждениям и иным некоммерческим организациям	600	20 821 110		20 821 110
Оплата стоимости набора продуктов питания в лагерях с дневной формой пребывания детей, расположенных на территории Ярославской области	02.1.1017	580 030	141 640	721 670
Предоставление субсидий бюджетным, автономным учреждениям и иным некоммерческим организациям	600	580 030	141 640	721 670
Оздоровление и отдых детей	02.1.1019	142 400	-142 400	0
Социальное обеспечение и иные выплаты населению	300	142 400	-142 400	0
Укрепление материально-технической базы детских загородных оздоровительных учреждений, находящихся в муниципальной собственности	02.1.1020	375 000	0	375 000
Предоставление субсидий бюджетным, автономным учреждениям и иным некоммерческим организациям	600	375 000		375 000
Комплексные меры противодействия злоупотреблению наркотиками и их незаконному обороту	02.1.1039	60 569	0	60 569
Предоставление субсидий бюджетным, автономным учреждениям и иным некоммерческим организациям	600	60 569		60 569
Проведение мероприятий для детей и молодежи	02.1.1145	447 500	0	447 500
Закупка товаров, работ и услуг для государственных (муниципальных) нужд	200	447 500		447 500
Мероприятия в области образования	02.1.1146	320 500	0	320 500
Закупка товаров, работ и услуг для государственных (муниципальных) нужд	200	320 500		320 500
Обеспечение деятельности планово-аналитического центра	02.1.1157	3 313 704	670	3 314 374
Расходы на выплаты персоналу в целях обеспечения выполнения функций государственными органами, казенными учреждениями, органами управления государственными внебюджетными фондами	100	3 195 804		3 195 804
Закупка товаров, работ и услуг для государственных (муниципальных) нужд	200	113 900	670	114 570
Иные бюджетные ассигнования	800	4 000		4 000
Мероприятия по организации присмотра и ухода за детьми в образовательных учреждениях	02.1.1160	43 219 312	0	43 219 312
Предоставление субсидий бюджетным, автономным учреждениям и иным некоммерческим организациям	600	43 219 312		43 219 312
Обеспечение деятельности учреждений, подведомственных учителю в сфере образования в части общего образования	02.1.1161	131 092 245	198 233	131 290 478
Расходы на выплаты персоналу в целях обеспечения выполнения функций государственными органами, казенными учреждениями, органами управления государственными внебюджетными фондами	100	8 670 000	-239 707	8 430 293
Закупка товаров, работ и услуг для государственных (муниципальных) нужд	200	9 058 000	437 940	9 495 940
Социальное обеспечение и иные выплаты населению	300	122 780		122 780
Предоставление субсидий бюджетным, автономным учреждениям и иным некоммерческим организациям	600	112 969 465		112 969 465
Иные бюджетные ассигнования	800	272 000		272 000
Мероприятия на обеспечение отдыха и оздоровления детей, находящихся в трудной жизненной ситуации, детей погибших сотрудников правоохранительных органов и военнослужащих, безнадзорных детей за счет средств местного бюджета	02.1.1162	0	90	90
Социальное обеспечение и иные выплаты населению	300		90	90
Муниципальная целевая программа «Обеспечение доступности дошкольного образования на территории ЯМР»	02.2.0000	36 380 000	-36 380 000	0
Субсидия на реализацию мероприятий по строительству дошкольных образовательных учреждений за счет средств областного бюджета	02.2.7057	29 000 000	-29 000 000	0
Бюджетные инвестиции	400	29 000 000	-29 000 000	0
Расходы (мероприятия) на строительство дошкольных образовательных учреждений	02.2.1004	4 500 000	-4 500 000	0
Бюджетные инвестиции	400	4 500 000	-4 500 000	0
Расходы (мероприятия) на капитальный ремонт дошкольных образовательных учреждений	02.2.1005	2 880 000	-2 880 000	0
Предоставление субсидий бюджетным, автономным учреждениям и иным некоммерческим организациям	600	2 880 000	-2 880 000	0
Муниципальная целевая программа «Профилактика безнадзорности, правонарушений и защита прав несовершеннолетних в ЯМР»	02.4.0000	70 000	0	70 000
Мероприятия по профилактике безнадзорности, правонарушений и защиты прав несовершеннолетних в ЯМР	02.4.1007	70 000	0	70 000
Закупка товаров, работ и услуг для государственных (муниципальных) нужд	200	70 000		70 000
Ведомственная целевая программа «Молодежь»	02.5.0000	5 052 646	0	5 052 646

Субсидия на оказание (выполнение) муниципальных учреждений услуг (работ) в сфере молодежной политики	02.5.7065	2 606 446	0	2 606 446
Предоставление субсидий бюджетным, автономным учреждениям и иным некоммерческим организациям	600	2 606 446		2 606 446
Обеспечение деятельности учреждений, подведомственных учредителю в сфере молодежной политики	02.5.1008	1 408 200	0	1 408 200
Предоставление субсидий бюджетным, автономным учреждениям и иным некоммерческим организациям	600	1 408 200		1 408 200
Проведение мероприятий для детей и молодежи	02.5.1009	1 038 000	0	1 038 000
Предоставление субсидий бюджетным, автономным учреждениям и иным некоммерческим организациям	600	1 038 000		1 038 000
Муниципальная целевая программа «Патриотическое воспитание граждан РФ, проживающих на территории ЯМР»	02.6.0000	329 000	0	329 000
Мероприятия по патриотическому воспитанию граждан	02.6.7066	130 000	0	130 000
Предоставление субсидий бюджетным, автономным учреждениям и иным некоммерческим организациям	600	130 000		130 000
Мероприятия по патриотическому воспитанию граждан	02.6.1010	199 000	0	199 000
Предоставление субсидий бюджетным, автономным учреждениям и иным некоммерческим организациям	600	199 000		199 000
Строительство Туношенской средней образовательной школы	02.7.0000	1 900 000	0	1 900 000
Мероприятия на реализацию областной целевой программы «Развитие молодежной политики в Ярославской области»	02.7.7060	0	0	0
Бюджетные инвестиции	400	0		0
Реализация мероприятий по строительству зданий общеобразовательных учреждений	02.7.1149	1 900 000	0	1 900 000
Бюджетные инвестиции	400	1 900 000		1 900 000
Обеспечение доступности дошкольного образования	02.8.0000	0	59 711 791	59 711 791
Субсидия на реализацию мероприятий по строительству дошкольных образовательных учреждений за счет средств областного бюджета	02.8.7057	0	25 867 210	25 867 210
Бюджетные инвестиции	400	25 867 210		25 867 210
Расходы (мероприятия) на строительство дошкольных образовательных учреждений	02.8.1004	0	30 964 581	30 964 581
Бюджетные инвестиции	400	30 964 581		30 964 581
Расходы (мероприятия) на капитальный ремонт дошкольных образовательных учреждений	02.8.1005	0	2 880 000	2 880 000
Предоставление субсидий бюджетным, автономным учреждениям и иным некоммерческим организациям	600	2 880 000		2 880 000
Муниципальная программа «Социальная поддержка населения в ЯМР»	03.0.0000	297 355 893	9 495 000	306 850 893
Ведомственная целевая программа «Социальная поддержка населения Ярославского муниципального района»	03.1.0000	297 145 893	9 495 000	306 640 893
Субвенция на социальную поддержку граждан, подвергшихся воздействию радиации, за счет средств федерального бюджета	03.1.5137	1 003 000	0	1 003 000
Закупка товаров, работ и услуг для государственных (муниципальных) нужд	200	0	15 000	15 000
Социальное обеспечение и иные выплаты населению	300	1 003 000	-15 000	988 000
Субвенция на выплату пособий по уходу за ребенком до достижения им возраста полутора лет гражданам, не подлежащим обязательному социальному страхованию на случай временной нетрудоспособности и в связи с материнством	03.1.5381	13 056 000	-3 022	13 052 978
Социальное обеспечение и иные выплаты населению	300	13 056 000	-3 022	13 052 978
Субвенция на выплату пособий при рождении ребенка гражданам, не подлежащим обязательному социальному страхованию на случай временной нетрудоспособности и в связи с материнством	03.1.5385	1 624 000	0	1 624 000
Социальное обеспечение и иные выплаты населению	300	1 624 000		1 624 000
Субвенция бюджетам муниципальных образований на ежемесячную денежную выплату, назначаемую в случае рождения третьего ребенка или последующих детей до достижения ребенком возраста трех лет, за счет средств федерального бюджета	03.1.5084	0	8 585 000	8 585 000
Социальное обеспечение и иные выплаты населению	300	0	8 585 000	8 585 000
Субвенции на осуществление переданного полномочия Российской Федерации по осуществлению ежегодной денежной выплаты лицам, награжденным нагрудным знаком «Почетный донор России», за счет средств федерального бюджета	03.1.5220	3 415 500	0	3 415 500
Закупка товаров, работ и услуг для государственных (муниципальных) нужд	200	50 476		50 476
Социальное обеспечение и иные выплаты населению	300	3 365 024		3 365 024
Субвенция на выплату государственного единовременного пособия и ежемесячной денежной компенсации гражданам при возникновении поствакцинальных осложнений за счет средств федерального бюджета	03.1.5240	36 400	0	36 400

Социальное обеспечение и иные выплаты населению		300	36 400		36 400
Субвенции на оплату жилищно-коммунальных услуг отдельным категориям граждан за счет средств федерального бюджета	03.1.5250	50 980 000	0	50 980 000	
Закупка товаров, работ и услуг для государственных (муниципальных) нужд	200	753 399		753 399	
Социальное обеспечение и иные выплаты населению	300	50 226 601		50 226 601	
Субвенция на выплату единовременного пособия беременной жене военнослужащего, проходящего военную службу по призыву, а также ежемесячного пособия на ребенка военнослужащего, проходящего службу по призыву, за счет средств федерального бюджета	03.1.5270	518 000	0	518 000	
Социальное обеспечение и иные выплаты населению	300	518 000		518 000	
Субвенция на выплату единовременного пособия, женщинам вставшим на учет в медицинское учреждение в ранние сроки беременности, уволенным в связи с ликвидацией организации, прекращения деятельности физлицами	03.1.5386	0	516	516	
Социальное обеспечение и иные выплаты населению	300		516	516	
Субвенция на выплату пособий, по беременности и родам, женщинам уволенным в связи с ликвидацией организации, прекращением деятельности (полномочий) физлицами	03.1.5387	0	2 506	2 506	
Социальное обеспечение и иные выплаты населению	300		2 506	2 506	
Субвенция на предоставление гражданам субсидий на оплату жилого помещения и коммунальных услуг	03.1.7074	15 925 909	0	15 925 909	
Закупка товаров, работ и услуг для государственных (муниципальных) нужд	200	235 358		235 358	
Социальное обеспечение и иные выплаты населению	300	15 690 551		15 690 551	
Субвенция на социальную поддержку отдельных категорий граждан	03.1.7075	27 800 000	0	27 800 000	
Закупка товаров, работ и услуг для государственных (муниципальных) нужд	200	410 837		410 837	
Социальное обеспечение и иные выплаты населению	300	27 389 163		27 389 163	
Субвенция бюджетам муниципальных образований на ежемесячную денежную выплату, назначаемую в случае рождения третьего ребенка или последующих детей до достижения ребенком возраста трех лет, за счет средств областного бюджета	03.1.7083	11 605 000	910 000	12 515 000	
Закупка товаров, работ и услуг для государственных (муниципальных) нужд	200	171 502	14 000	185 502	
Социальное обеспечение и иные выплаты населению	300	11 433 498	896 000	12 329 498	
Субвенция на оплату жилого помещения и коммунальных услуг отдельным категориям граждан, оказание мер социальной поддержки которым относится к полномочиям Ярославской области	03.1.7084	57 912 000	0	57 912 000	
Закупка товаров, работ и услуг для государственных (муниципальных) нужд	200	855 842		855 842	
Социальное обеспечение и иные выплаты населению	300	57 056 158		57 056 158	
Субвенция на содержание муниципальных казенных учреждений социального обслуживания населения, на предоставление субсидий муниципальным бюджетным учреждениям социального обслуживания населения на выполнение муниципальных заданий и иные цели	03.1.7085	53 064 989	0	53 064 989	
Предоставление субсидий бюджетным, автономным учреждениям и иным некоммерческим организациям	600	53 064 989		53 064 989	
Субвенция на денежные выплаты	03.1.7086	18 736 000	0	18 736 000	
Закупка товаров, работ и услуг для государственных (муниципальных) нужд	200	276 887		276 887	
Социальное обеспечение и иные выплаты населению	300	18 459 113		18 459 113	
Субвенция на обеспечение деятельности органов местного самоуправления в сфере социальной защиты населения	03.1.7087	9 684 100	0	9 684 100	
Расходы на выплаты персоналу в целях обеспечения выполнения функций государственными органами, казенными учреждениями, органами управления государственными внебюджетными фондами	100	8 801 092		8 801 092	
Закупка товаров, работ и услуг для государственных (муниципальных) нужд	200	875 208		875 208	
Иные бюджетные ассигнования	800	7 800		7 800	
Субвенция на оказание социальной помощи отдельным категориям граждан	03.1.7089	2 936 965	0	2 936 965	
Закупка товаров, работ и услуг для государственных (муниципальных) нужд	200	45 448		45 448	
Социальное обеспечение и иные выплаты населению	300	2 891 517		2 891 517	
Субвенция на социальную поддержку отдельных категорий граждан в части ежемесячного пособия на ребенка	03.1.7304	23 835 000	0	23 835 000	
Закупка товаров, работ и услуг для государственных (муниципальных) нужд	200	398 422		398 422	
Социальное обеспечение и иные выплаты населению	300	23 436 578		23 436 578	
Субвенция на освобождение от оплаты стоимости проезда лиц, находящихся под диспансерным наблюдением в связи с туберкулезом, и больных туберкулезом	03.1.7255	800	0	800	

Социальное обеспечение и иные выплаты населению		300	800		800
Субвенция на освобождение от оплаты стоимости проезда детей из многодетных семей, обучающихся в общеобразовательных учреждениях	03.1.7256	55 000	0	55 000	
Социальное обеспечение и иные выплаты населению		300	55 000		55 000
Субсидия на укрепление института семьи, повышение качества жизни семей с несовершеннолетними детьми	03.1.7097	92 000	0	92 000	
Закупка товаров, работ и услуг для государственных (муниципальных) нужд	200	92 000		92 000	
Расходы на финансирование мероприятий посвященных праздничным и памятным дням	03.1.1011	385 000	0	385 000	
Закупка товаров, работ и услуг для государственных (муниципальных) нужд	200	385 000		385 000	
Адресная материальная помощь	03.1.1012	150 000	0	150 000	
Закупка товаров, работ и услуг для государственных (муниципальных) нужд	200	3 000		3 000	
Социальное обеспечение и иные выплаты населению	300	147 000		147 000	
Расходы на финансовую поддержку общественных организаций инвалидов и ветеранов	03.1.1013	530 000	0	530 000	
Предоставление субсидий бюджетным, автономным учреждениям и иным некоммерческим организациям	600	530 000		530 000	
Доплаты к пенсиям государственных служащих субъектов Российской Федерации и муниципальных служащих	03.1.1014	3 600 000	0	3 600 000	
Социальное обеспечение и иные выплаты населению	300	3 600 000		3 600 000	
Выплаты почетным гражданам Ярославского муниципального района	03.1.1015	190 000	0	190 000	
Социальное обеспечение и иные выплаты населению	300	190 000		190 000	
Расходы на реализацию мероприятий подпрограммы «Семья и дети» областной целевой программы «Семья и дети Ярославии»	03.1.1159	10 230	0	10 230	
Закупка товаров, работ и услуг для государственных (муниципальных) нужд	200	10 230		10 230	
Муниципальная целевая программа «Улучшение условий и охраны труда»	03.2.0000	210 000	0	210 000	
Реализация мероприятий муниципальной целевой программы «Улучшение условий и охраны труда»	03.2.1021	210 000	0	210 000	
Закупка товаров, работ и услуг для государственных (муниципальных) нужд	200	210 000		210 000	
Муниципальная программа «Обеспечение общественного порядка и противодействие преступности на территории Ярославского муниципального района»	08.0.0000	100 000	0	100 000	
Муниципальная целевая программа «Профилактика правонарушений в Ярославском муниципальном районе»	08.1.0000	40 000	0	40 000	
Реализация мероприятий муниципальной целевой программы «Профилактика правонарушений в Ярославском муниципальном районе»	08.1.1006	40 000	0	40 000	
Закупка товаров, работ и услуг для государственных (муниципальных) нужд	200	40 000		40 000	
Муниципальная целевая программа «Комплексные меры противодействия распространению наркотических средств и их незаконному обороту на территории Ярославского муниципального района»	08.2.0000	30 000	0	30 000	
Реализация мероприятий муниципальной целевой программы «Комплексные меры противодействия распространению наркотических средств и их незаконному обороту на территории Ярославского муниципального района»	08.2.1016	30 000	0	30 000	
Закупка товаров, работ и услуг для государственных (муниципальных) нужд	200	30 000		30 000	
Муниципальная целевая программа «Повышение безопасности дорожного движения в Ярославском муниципальном районе»	08.3.0000	30 000	0	30 000	
Реализация мероприятий муниципальной целевой программы «Повышение безопасности дорожного движения в Ярославском муниципальном районе»	08.3.1018	30 000	0	30 000	
Закупка товаров, работ и услуг для государственных (муниципальных) нужд	200	30 000		30 000	
Муниципальная программа «Развитие культуры и туризма в ЯМР»	11.0.0000	4 990 007	0	4 990 007	
Ведомственная целевая программа «Основные направления сохранения и развития культуры и искусства ЯМР»	11.1.0000	4 837 007	0	4 837 007	
Межбюджетные трансферты на комплектование книжных фондов библиотек муниципальных образований Ярославской области за счет средств федерального бюджета	11.1.5144	19 207	0	19 207	
Предоставление субсидий бюджетным, автономным учреждениям и иным некоммерческим организациям	600	19 207		19 207	
Обеспечение деятельности учреждений, подведомственных учредителю в сфере культуры (учреждения культуры)	11.1.1023	2 396 479	0	2 396 479	
Предоставление субсидий бюджетным, автономным учреждениям и иным некоммерческим организациям	600	2 396 479		2 396 479	

Обеспечение деятельности учреждений, подведомственных учреждению в сфере культуры (библиотеки)	11.1.1147	2 167 521	0	2 167 521
Предоставление субсидий бюджетным, автономным учреждениям и иным некоммерческим организациям	600	2 167 521		2 167 521
Мероприятия в сфере культуры и кинематографии	11.1.1148	253 800	0	253 800
Предоставление субсидий бюджетным, автономным учреждениям и иным некоммерческим организациям	600	253 800		253 800
Муниципальная целевая программа «Развитие туризма и отдыха в Ярославском муниципальном районе»	11.2.0000	153 000	0	153 000
Реализация мероприятий муниципальной целевой программы «Развитие туризма и отдыха в Ярославском муниципальном районе»	11.2.1024	153 000	0	153 000
Закупка товаров, работ и услуг для государственных (муниципальных) нужд	200	153 000		153 000
Муниципальная программа «Охрана окружающей среды в ЯМР»	12.0.0000	50 000	0	50 000
Муниципальная целевая программа «Охрана окружающей среды и рациональное природопользование в ЯМР»	12.1.0000	50 000	0	50 000
Реализация мероприятий муниципальной целевой программы «Охрана окружающей среды и рациональное природопользование в ЯМР»	12.1.1025	50 000	0	50 000
Закупка товаров, работ и услуг для государственных (муниципальных) нужд	200	50 000		50 000
Муниципальная программа «Развитие физической культуры и спорта в ЯМР»	13.0.0000	3 409 000	500 000	3 909 000
Ведомственная целевая программа «Развитие физической культуры и спорта в ЯМР»	13.1.0000	3 409 000	500 000	3 909 000
Обеспечение деятельности учреждений, подведомственных учреждению в сфере физической культуры и спорта	13.1.1027	3 223 000	500 000	3 723 000
Предоставление субсидий бюджетным, автономным учреждениям и иным некоммерческим организациям	600	3 223 000	500 000	3 723 000
Стипендии спортсменам за счет средств районного бюджета	13.1.1028	186 000	0	186 000
Социальное обеспечение и иные выплаты населению	300	186 000		186 000
Муниципальная программа «Обеспечение качественными коммунальными услугами населения ЯМР»	14.0.0000	71 876 484	14 291 865	86 168 349
Муниципальная целевая программа «Комплексная программа модернизации и реформирования жилищно-коммунального хозяйства Ярославского муниципального района»	14.1.0000	57 876 484	15 437 861	73 314 345
Субсидия на реализацию мероприятий по строительству и реконструкции объектов теплоснабжения и газификации	14.1.7201	28 417 000	9 510 344	37 927 344
Бюджетные инвестиции	400	28 417 000	9 510 344	37 927 344
Реализация мероприятий муниципальной целевой программы «Комплексная программа модернизации и реформирования жилищно-коммунального хозяйства Ярославского муниципального района»	14.1.1029	7 800 000	4 570 940	12 370 940
Бюджетные инвестиции	400	7 800 000	4 570 940	12 370 940
Мероприятия, направленные на частичную компенсацию расходов, связанных с выполнением полномочий органами местного самоуправления муниципальных образований в части тепло-, водоснабжения и водоотведения	14.1.1040	0	2 593 283	2 593 283
Иные бюджетные ассигнования	800	2 593 283	2 593 283	
Реализация мероприятий в области коммунального хозяйства	14.1.1142	1 889 484	-1 394 602	494 882
Закупка товаров, работ и услуг для государственных (муниципальных) нужд	200	1 889 484	-1 394 602	494 882
Бюджетные инвестиции	400	0	0	0
Обеспечение деятельности учреждений по отрасли «Жилищно-коммунальное хозяйство»	14.1.1143	19 770 000	157 897	19 927 897
Расходы на выплаты персоналу в целях обеспечения выполнения функций государственными органами, казенными учреждениями, органами управления государственными внебюджетными фондами	100	16 273 102		16 273 102
Закупка товаров, работ и услуг для государственных (муниципальных) нужд	200	2 093 698	157 897	2 251 594
Иные бюджетные ассигнования	800	1 403 200		1 403 200
Муниципальная целевая программа «Развитие водоснабжения, водоотведения и очистки сточных вод» на территории ЯМР	14.2.0000	5 000 000	898 147	5 898 147
Реализация мероприятий муниципальной целевой программы «Развитие водоснабжения, водоотведения и очистки сточных вод» на территории ЯМР	14.2.1030	5 000 000	898 147	5 898 147
Закупка товаров, работ и услуг для государственных (муниципальных) нужд	200	0	898 147	898 147
Бюджетные инвестиции	400	5 000 000		5 000 000
Мероприятия в области жилищного хозяйства	14.3.0000	9 000 000	-2 044 144	6 955 857
Реализация мероприятий в области жилищного хозяйства	14.3.1141	9 000 000	-2 044 144	6 955 857
Иные бюджетные ассигнования	800	9 000 000	-2 044 144	6 955 857
Муниципальная программа «Экономическое развитие и инновационная экономика в ЯМР»	15.0.0000	40 000	0	40 000

Муниципальная целевая программа «Развитие субъектов малого и среднего предпринимательства Ярославского муниципального района»	15.1.0000	40 000	0	40 000
Реализация мероприятий муниципальной целевой программы «Развитие субъектов малого и среднего предпринимательства Ярославского муниципального района»	15.1.1031	40 000	0	40 000
Закупка товаров, работ и услуг для государственных (муниципальных) нужд	200	40 000		40 000
Муниципальная программа «Эффективная власть в ЯМР»	21.0.0000	1 200 000	20 000	1 220 000
Муниципальная целевая программа «Развитие муниципальной службы в Администрации ЯМР»	21.1.0000	100 000	0	100 000
Реализация мероприятий муниципальной целевой программы «Развитие муниципальной службы Администрации ЯМР»	21.1.1032	100 000	0	100 000
Закупка товаров, работ и услуг для государственных (муниципальных) нужд	200	100 000		100 000
Муниципальная целевая программа «Развитие информатизации в Ярославском муниципальном районе»	21.2.0000	1 100 000	0	1 100 000
Реализация мероприятий муниципальной целевой программы «Развитие информатизации в Ярославском муниципальном районе»	21.2.1033	100 000	0	100 000
Закупка товаров, работ и услуг для государственных (муниципальных) нужд	200	100 000		100 000
Государственная поддержка в сфере средств массовой информации	21.2.1156	1 000 000	0	1 000 000
Предоставление субсидий бюджетным, автономным учреждениям и иным некоммерческим организациям	600	1 000 000		1 000 000
Муниципальная целевая программа «Поддержка социально ориентированных некоммерческих организаций в ЯМР»	21.3.0000	0	20 000	20 000
Реализация мероприятий муниципальной целевой программы «Поддержка социально ориентированных некоммерческих организаций в ЯМР»	21.3.1026	0	20 000	20 000
Предоставление субсидий бюджетным, автономным учреждениям и иным некоммерческим организациям	600	20 000		20 000
Муниципальная программа «Развитие дорожного хозяйства в ЯМР»	24.0.0000	32 833 000	1 012 222	33 845 222
Муниципальная целевая программа «Сохранность муниципальных автомобильных дорог Ярославского муниципального района»	24.1.0000	32 833 000	1 012 222	33 845 222
Субсидия на финансирование дорожного хозяйства	24.1.7244	25 860 000	0	25 860 000
Закупка товаров, работ и услуг для государственных (муниципальных) нужд	200	25 860 000		25 860 000
Реализация мероприятий муниципальной целевой программы «Сохранность муниципальных автомобильных дорог Ярославского муниципального района»	24.1.1034	6 973 000	1 012 222	7 985 222
Закупка товаров, работ и услуг для государственных (муниципальных) нужд	200	6 973 000	1 012 222	7 985 222
Муниципальная программа «Развитие сельского хозяйства в ЯМР»	25.0.0000	1 227 000	37 900	1 264 900
Муниципальная целевая программа «Развитие агропромышленного комплекса и сельских территорий Ярославского района»	25.1.0000	1 200 000	33 900	1 233 900
Субвенция на реализацию полномочий в части организационных мероприятий в рамках предоставления субсидий сельскохозяйственным производителям	25.1.7445	0	33 900	33 900
Закупка товаров, работ и услуг для государственных (муниципальных) нужд	200	33 900		33 900
Реализация мероприятий муниципальной целевой программы «Развитие агропромышленного комплекса и сельских территорий Ярославского района»	25.1.1035	1 200 000	0	1 200 000
Закупка товаров, работ и услуг для государственных (муниципальных) нужд	200	145 000		145 000
Социальное обеспечение и иные выплаты населению	300	240 000		240 000
Иные бюджетные ассигнования	800	815 000		815 000
Муниципальная целевая программа «Развитие и совершенствование бытового обслуживания населения и торговли в Ярославском муниципальном районе»	25.2.0000	27 000	4 000	31 000
Мероприятия по возмещению части затрат организациям любых форм собственности и индивидуальным предпринимателям, оказывающим социально значимые услуги сельскому населению	25.2.1036	13 500	-4 500	9 000
Иные бюджетные ассигнования	800	13 500	-4 500	9 000
Мероприятия по возмещению части затрат организациям любых форм собственности и индивидуальным предпринимателям, занимающимся доставкой товаров в отдаленные сельские населенные пункты	25.2.1037	13 500	8 500	22 000
Иные бюджетные ассигнования	800	13 500	8 500	22 000
Муниципальная программа «Энергоэффективность в ЯМР»	30.0.0000	200 000	0	200 000
Муниципальная целевая программа «Энергосбережение и повышение энергоэффективности в ЯМР»	30.1.0000	200 000	0	200 000
Реализация мероприятий муниципальной целевой программы «Энергосбережение и повышение энергоэффективности в ЯМР»	30.1.1038	200 000	0	200 000
Предоставление субсидий бюджетным, автономным учреждениям и иным некоммерческим организациям	600	200 000		200 000

Муниципальная программа «Создание условий для эффективного управления региональными и муниципальными финансами Ярославского муниципального района»	36.0.0000	26 669 000	-305 424	26 363 576
Ведомственная целевая программа управления финансов Администрации ЯМР	36.1.0000	5 500 000	0	5 500 000
Дотация поселениям на выравнивание бюджетной обеспеченности	36.1.1151	600 000	0	600 000
Межбюджетные трансферты	500	600 000		600 000
Процентные платежи по муниципальному долгу	36.1.1152	3 500 000	0	3 500 000
Обслуживание государственного долга Российской Федерации	700	3 500 000		3 500 000
Реализация мероприятий, связанных с приобретением оборудования, техники, программного обеспечения и оказанием образовательных услуг	36.1.1153	1 400 000	0	1 400 000
Закупка товаров, работ и услуг для государственных (муниципальных) нужд	200	1 400 000		1 400 000
Ведомственная целевая программа КУМИ Ярославского муниципального района	36.2.0000	21 169 000	-305 424	20 863 576
Мероприятия по управлению, распоряжению имуществом, находящимся в муниципальной собственности Ярославского муниципального района, и приобретению права собственности	36.2.1154	1 500 000	0	1 500 000
Закупка товаров, работ и услуг для государственных (муниципальных) нужд	200	1 500 000		1 500 000
Оказание содействия в деятельности органов местного самоуправления ЯМР по решению вопросов местного значения ЯМР и оказание услуг физическим и юридическим лицам на территории ЯМР	36.2.1155	4 352 000	0	4 352 000
Расходы на выплаты персоналу в целях обеспечения выполнения функций государственными органами, казенными учреждениями, органами управления государственными внебюджетными фондами	100	3 615 386		3 615 386
Закупка товаров, работ и услуг для государственных (муниципальных) нужд	200	736 615		736 615
Реализация мероприятий по материально-техническому и транспортному обеспечению деятельности органов исполнительной власти ЯМР	36.2.1150	15 317 000	-305 424	15 011 576
Расходы на выплаты персоналу в целях обеспечения выполнения функций государственными органами, казенными учреждениями, органами управления государственными внебюджетными фондами	100	12 045 000	-526 029	11 518 971
Закупка товаров, работ и услуг для государственных (муниципальных) нужд	200	3 177 000	220 605	3 397 605
Иные бюджетные ассигнования	800	95 000		95 000
Непрограммные расходы	50.0.0000	82 756 530	-3 422 267	79 334 263
Субвенция на осуществление полномочий РФ на государственную регистрацию актов гражданского состояния	50.0.5930	2 141 640	393 160	2 534 800
Расходы на выплаты персоналу в целях обеспечения выполнения функций государственными (муниципальными) органами, казенными учреждениями, органами управления государственными внебюджетными фондами	100	2 057 440	327 382	2 384 822
Закупка товаров, работ и услуг для государственных (муниципальных) нужд	200	84 200	65 778	149 978
Субвенция на обеспечение профилактики безнадзорности, правонарушений несовершеннолетних и защиты их прав	50.0.8019	1 964 500	0	1 964 500
Расходы на выплаты персоналу в целях обеспечения выполнения функций государственными (муниципальными) органами, казенными учреждениями, органами управления государственными внебюджетными фондами	100	1 788 167		1 788 167
Закупка товаров, работ и услуг для государственных (муниципальных) нужд	200	176 333		176 333
Субвенция на реализацию отдельных полномочий в сфере законодательства об административных правонарушениях	50.0.8020	31 869	0	31 869
Закупка товаров, работ и услуг для государственных (муниципальных) нужд	200	31 869		31 869
Высшее должностное лицо муниципального образования	50.0.2001	1 534 606	0	1 534 606
Расходы на выплаты персоналу в целях обеспечения выполнения функций государственными (муниципальными) органами, казенными учреждениями, органами управления государственными внебюджетными фондами	100	1 534 606		1 534 606
Центральный аппарат	50.0.2002	72 435 095	-4 345 847	68 089 248
Расходы на выплаты персоналу в целях обеспечения выполнения функций государственными (муниципальными) органами, казенными учреждениями, органами управления государственными внебюджетными фондами	100	67 368 365	-4 345 847	63 022 518
Закупка товаров, работ и услуг для государственных (муниципальных) нужд	200	3 912 877		3 912 877
Иные бюджетные ассигнования	800	1 153 854		1 153 854
Депутаты (члены) законодательного (представительного) органа государственной власти субъекта Российской Федерации	50.0.2003	1 020 120	0	1 020 120
Закупка товаров, работ и услуг для государственных (муниципальных) нужд	200	1 020 120		1 020 120
Руководитель контрольно-счетной палаты субъекта Российской Федерации	50.0.2004	918 700	0	918 700

Расходы на выплаты персоналу в целях обеспечения выполнения функций государственными (муниципальными) органами, казенными учреждениями, органами управления государственными внебюджетными фондами		100	918 700		918 700
Резервный фонд муниципального образования	50.0.2005		2 000 000	0	2 000 000
Иные бюджетные ассигнования		800	2 000 000		2 000 000
Предупреждение и ликвидация последствий чрезвычайных ситуаций и стихийных бедствий природного и техногенного характера	50.0.2007		350 000	0	350 000
Закупка товаров, работ и услуг для государственных (муниципальных) нужд		200	350 000		350 000
Расходы на исполнение судебных актов по искам о возмещении вреда, причиненного гражданину или юридическому лицу	50.0.2010		0	320 499	320 499
Иные бюджетные ассигнования		800	0	320 499	320 499
Межбюджетные трансферты на осуществление полномочий по решению вопросов местного значения по градостроительной деятельности	50.0.2012		0	209 920	209 920
Межбюджетные трансферты		500		209 920	209 920
Межбюджетные трансферты - на переданные полномочия на уровень ЯМР на содержание контрольно-счетной палаты от ТП Лесная Поляна	50.0.6201		30 000	0	30 000
Расходы на выплаты персоналу в целях обеспечения выполнения функций государственными (муниципальными) органами, казенными учреждениями, органами управления государственными внебюджетными фондами		100	28 644		28 644
Закупка товаров, работ и услуг для государственных (муниципальных) нужд		200	1 356		1 356
Межбюджетные трансферты - на переданные полномочия на уровень ЯМР на содержание контрольно-счетной палаты от Иванковского СП	50.0.6304		54 500	0	54 500
Расходы на выплаты персоналу в целях обеспечения выполнения функций государственными (муниципальными) органами, казенными учреждениями, органами управления государственными внебюджетными фондами		100	53 382		53 382
Закупка товаров, работ и услуг для государственных (муниципальных) нужд		200	1 118		1 118
Межбюджетные трансферты - на переданные полномочия на уровень ЯМР на содержание контрольно-счетной палаты от Заволжского СП	50.0.6404		45 000	0	45 000
Расходы на выплаты персоналу в целях обеспечения выполнения функций государственными (муниципальными) органами, казенными учреждениями, органами управления государственными внебюджетными фондами		100	42 966		42 966
Закупка товаров, работ и услуг для государственных (муниципальных) нужд		200	2 034		2 034
Межбюджетные трансферты - на переданные полномочия на уровень ЯМР на содержание контрольно-счетной палаты от Карабихского СП	50.0.6501		65 000	0	65 000
Расходы на выплаты персоналу в целях обеспечения выполнения функций государственными (муниципальными) органами, казенными учреждениями, органами управления государственными внебюджетными фондами		100	63 798		63 798
Закупка товаров, работ и услуг для государственных (муниципальных) нужд		200	1 202		1 202
Межбюджетные трансферты - на переданные полномочия на уровень ЯМР на содержание контрольно-счетной палаты от Кузнецкинского СП	50.0.6604		57 500	0	57 500
Расходы на выплаты персоналу в целях обеспечения выполнения функций государственными (муниципальными) органами, казенными учреждениями, органами управления государственными внебюджетными фондами		100	55 986		55 986
Закупка товаров, работ и услуг для государственных (муниципальных) нужд		200	1 514		1 514
Межбюджетные трансферты - на переданные полномочия на уровень ЯМР на содержание контрольно-счетной палаты от Курбского СП	50.0.6707		36 500	0	36 500
Расходы на выплаты персоналу в целях обеспечения выполнения функций государственными (муниципальными) органами, казенными учреждениями, органами управления государственными внебюджетными фондами		100	35 154		35 154
Закупка товаров, работ и услуг для государственных (муниципальных) нужд		200	1 346		1 346
Межбюджетные трансферты - на переданные полномочия на уровень ЯМР на содержание контрольно-счетной палаты от Некрасовского СП	50.0.6804		33 000	0	33 000
Расходы на выплаты персоналу в целях обеспечения выполнения функций государственными (муниципальными) органами, казенными учреждениями, органами управления государственными внебюджетными фондами		100	31 248		31 248
Закупка товаров, работ и услуг для государственных (муниципальных) нужд		200	1 752		1 752
Межбюджетные трансферты - на переданные полномочия на уровень ЯМР на содержание контрольно-счетной палаты от Туношенского СП	50.0.6903		38 500	0	38 500

Расходы на выплаты персоналу в целях обеспечения выполнения функций государственными (муниципальными) органами, казенными учреждениями, органами управления государственными внебюджетными фондами		100	37 107		37 107
Закупка товаров, работ и услуг для государственных (муниципальных) нужд		200	1 393		1 393
Межбюджетные трансферты, передаваемые в бюджеты поселений	99.0.0000		69 557 243	3 200 000	72 757 243
Субвенция на осуществление первичного воинского учета на территориях, где отсутствуют военные комиссариаты	99.0.5118		2 158 800	0	2 158 800
Межбюджетные трансферты		500	2 158 800		2 158 800
Субсидия на проведение капитального ремонта муниципальных учреждений культуры	99.0.7169		0	3 200 000	3 200 000
Межбюджетные трансферты		500		3 200 000	3 200 000
Субсидия на реализацию мероприятий по строительству и реконструкции объектов берегоукрепления и средств областного бюджета	99.0.7187		10 512 443	0	10 512 443
Межбюджетные трансферты		500	10 512 443		10 512 443
Субсидия на реализацию мероприятий по строительству и реконструкции объектов водоснабжения и водоотведения за счет средств областного бюджета	99.0.7204		50 000	0	50 000
Межбюджетные трансферты		500	50 000		50 000
Субсидия на финансирование дорожного хозяйства	99.0.7244		4 000 000	0	4 000 000
Межбюджетные трансферты		500	4 000 000		4 000 000
Дотации поселениям Ярославской области на выравнивание бюджетной обеспеченности	99.0.7297		52 836 000	0	52 836 000
Межбюджетные трансферты		500	52 836 000		52 836 000
Итого			1 469 708 838	53 254 905	1 522 963 743
Дефицит					-24 203 587

**ПРИЛОЖЕНИЕ 3
к решению Муниципального
Совета ЯМР
от №**

Изменение расходов районного бюджета по целевым статьям (муниципальным программам и непрограммным направлениям деятельности) и группам видов расходов классификации расходов бюджетов Российской Федерации на плановый период 2016 и 2017 г.г., предусмотренных приложением 4 к Решению Ярославского муниципального района «О районном бюджете на 2015 год и на плановый период 2016 и 2017 годов»

Наименование	Код целевой классификации	Вид расходов	2016 год	2017 год
1	2	3	4	5
Муниципальная программа «Развитие образования и молодежная политика в ЯМР»	02.0.0000		857 061 427	811 327 546
Ведомственная целевая программа по отрасли «Образования»	02.1.0000		817 458 610	806 322 100
Субвенция на выплату единовременного пособия при всех формах устройства детей, лишенных родительского попечения, в семью за счет средств федерального бюджета	02.1.5260		471 154	571 154
Социальное обеспечение и иные выплаты населению		300	471 154	571 154
Субвенция на компенсацию расходов на содержание ребенка в дошкольной образовательной организации	02.1.7043		10 377 000	10 377 000
Социальное обеспечение и иные выплаты населению		300	10 377 000	10 377 000
Субвенция на содержание ребенка в семье опекуна и приемной семьей, а также вознаграждение, причитающееся приемному родителю	02.1.7046		23 442 187	24 288 677
Социальное обеспечение и иные выплаты населению		300	23 442 187	24 288 677
Субвенция на государственную поддержку опеки и попечительства	02.1.7050		1 481 219	1 481 219
Социальное обеспечение и иные выплаты населению		300	489 546	489 546
Предоставление субсидий бюджетным, автономным учреждениям и иным некоммерческим организациям		600	991 673	991 673
Субвенция на выплаты медицинским работникам, осуществляющим медицинское обслуживание обучающихся и воспитанников муниципальных образовательных учреждений	02.1.7051		1 183 000	1 183 000
Предоставление субсидий бюджетным, автономным учреждениям и иным некоммерческим организациям		600	1 183 000	1 183 000
Субвенция на организацию образовательного процесса в образовательных учреждениях	02.1.7052		393 545 000	378 379 000
Предоставление субсидий бюджетным, автономным учреждениям и иным некоммерческим организациям		600	393 545 000	378 379 000
Субвенция на организацию питания обучающихся образовательных организаций	02.1.7053		10 792 000	10 792 000
Предоставление субсидий бюджетным, автономным учреждениям и иным некоммерческим организациям		600	10 792 000	10 792 000
Субвенция на обеспечение деятельности органов опеки и попечительства	02.1.7055		3 017 550	3 017 550
Расходы на выплаты персоналу в целях обеспечения выполнения функций государственными органами, казенными учреждениями, органами управления государственными внебюджетными фондами		100	2 880 935	2 880 935
Закупка товаров, работ и услуг для государственных (муниципальных) нужд		200	131 615	131 615
Иные бюджетные ассигнования		800	5 000	5 000
Субсидия на оздоровление и отдых детей	02.1.7099		1 282 000	1 282 000
Социальное обеспечение и иные выплаты населению		300	1 282 000	1 282 000
Субсидия на оплату стоимости набора продуктов питания в лагерях с дневной формой пребывания детей, расположенных на территории Ярославской области	02.1.7100		1 570 000	1 570 000

Предоставление субсидий бюджетным, автономным учреждениям и иным некоммерческим организациям		600	1 570 000		1 570 000
Субсидия на укрепление материально-технической базы детских загородных оздоровительных учреждений, находящихся в муниципальной собственности	02.1.7102		1 500 000		1 500 000
Предоставление субсидий бюджетным, автономным учреждениям и иным некоммерческим организациям		600	1 500 000		1 500 000
Субвенция на обеспечение отдыха и оздоровление детей, находящихся в трудной жизненной ситуации, детей погибших соотечественников правоохранительных органов и военнослужащих, безнадзорных детей за счет средств областного бюджета	02.1.7106		3 672 400		3 672 400
Социальное обеспечение и иные выплаты населению		300	2 589 600		2 589 600
Предоставление субсидий бюджетным, автономным учреждениям и иным некоммерческим организациям		600	1 082 800		1 082 800
Субвенция на обеспечение предоставления услуг по дошкольному образованию детей в дошкольных образовательных учреждениях	02.1.7311		137 944 000		131 079 000
Предоставление субсидий бюджетным, автономным учреждениям и иным некоммерческим организациям		600	137 944 000		131 079 000
Обеспечение деятельности учреждений, подведомственных учреждению в сфере образования в части дошкольного образования	02.1.1001		50 863 662		53 348 278
Социальное обеспечение и иные выплаты населению		300	99 330		99 330
Предоставление субсидий бюджетным, автономным учреждениям и иным некоммерческим организациям		600	50 764 332		53 248 948
Обеспечение деятельности учреждений, подведомственных учреждению в сфере образования в части дополнительного образования	02.1.1002		18 933 328		19 846 285
Предоставление субсидий бюджетным, автономным учреждениям и иным некоммерческим организациям		600	18 933 328		19 846 285
Оплата стоимости набора продуктов питания в лагерях с дневной формой пребывания детей, расположенных на территории Ярославской области	02.1.1017		580 030		580 030
Предоставление субсидий бюджетным, автономным учреждениям и иным некоммерческим организациям		600	580 030		580 030
Оздоровление и отдых детей	02.1.1019		142 400		142 400
Социальное обеспечение и иные выплаты населению		300	142 400		142 400
Укрепление материально-технической базы детских загородных оздоровительных учреждений, находящихся в муниципальной собственности	02.1.1020		375 000		375 000
Предоставление субсидий бюджетным, автономным учреждениям и иным некоммерческим организациям		600	375 000		375 000
Проведение мероприятий для детей и молодежи	02.1.1145		447 500		447 500
Закупка товаров, работ и услуг для государственных (муниципальных) нужд		200	447 500		447 500
Мероприятия в области образования	02.1.1146		320 500		320 500
Закупка товаров, работ и услуг для государственных (муниципальных) нужд		200	320 500		320 500
Обеспечение деятельности планово-аналитического центра	02.1.1157		3 313 704		3 313 704
Расходы на выплаты персоналу в целях обеспечения выполнения функций государственными органами, казенными учреждениями, органами управления государственными внебюджетными фондами		100	3 195 804		3 195 804
Закупка товаров, работ и услуг для государственных (муниципальных) нужд		200	113 900		113 900
Иные бюджетные ассигнования		800	4 000		4 000
Мероприятия по организации присмотра и ухода за детьми в образовательных учреждениях	02.1.1160		41 457 724		43 486 837
Предоставление субсидий бюджетным, автономным учреждениям и иным некоммерческим организациям		600	41 457 724		43 486 837
Обеспечение деятельности учреждений, подведомственных учреждению в сфере образования в части общего образования	02.1.1161		110 747 252		115 268 566
Расходы на выплаты персоналу в целях обеспечения выполнения функций государственными органами, казенными учреждениями, органами управления государственными внебюджетными фондами		100	8 670 000		8 670 000
Закупка товаров, работ и услуг для государственных (муниципальных) нужд		200	8 243 000		8 191 000
Социальное обеспечение и иные выплаты населению		300	122 780		122 780
Предоставление субсидий бюджетным, автономным учреждениям и иным некоммерческим организациям		600	93 439 472		98 012 786
Иные бюджетные ассигнования		800	272 000		272 000
Муниципальная целевая программа «Создание условий для обеспечения школьников и воспитанников качеством питания в образовательных учреждениях ЯМР»	02.3.0000		-		-
Субсидия на модернизацию пищеблоков общеобразовательных учреждений	02.3.7059		-		-
Предоставление субсидий бюджетным, автономным учреждениям и иным некоммерческим организациям		600			
Расходы на выполнение ремонтных работ в школьных столовых и пищеблоках, ремонт канализации, замена водопровода, электропроводки и вытяжек (вентиляции)	02.3.1006		-		-
Предоставление субсидий бюджетным, автономным учреждениям и иным некоммерческим организациям		600			
Муниципальная целевая программа «Профилактика безнадзорности, правонарушений и защиты прав несовершеннолетних в ЯМР»	02.4.0000		70 000		70 000
Мероприятия по профилактике безнадзорности, правонарушений и защиты прав несовершеннолетних в ЯМР	02.4.1007		70 000		70 000
Закупка товаров, работ и услуг для государственных (муниципальных) нужд		200	70 000		70 000
Ведомственная целевая программа «Молодежь»	02.5.0000		4 606 446		4 606 446

Субсидия на оказание (выполнение) муниципальными учреждениями услуг (работ) в сфере молодежной политики	02.5.7065	2 606 446	2 606 446
Предоставление субсидий бюджетным, автономным учреждениям и иным некоммерческим организациям	600	2 606 446	2 606 446
Обеспечение деятельности учреждений, подведомственных учредителю в сфере молодежной политики	02.5.1008	1 370 000	1 370 000
Предоставление субсидий бюджетным, автономным учреждениям и иным некоммерческим организациям	600	1 370 000	1 370 000
Проведение мероприятий для детей и молодежи	02.5.1009	630 000	630 000
Предоставление субсидий бюджетным, автономным учреждениям и иным некоммерческим организациям	600	630 000	630 000
Муниципальная целевая программа «Патриотическое воспитание граждан РФ, проживающих на территории ЯМР»	02.6.0000	329 000	329 000
Мероприятия по патристическому воспитанию граждан	02.6.7066	130 000	130 000
Предоставление субсидий бюджетным, автономным учреждениям и иным некоммерческим организациям	600	130 000	130 000
Мероприятия по патристическому воспитанию граждан	02.6.1010	199 000	199 000
Предоставление субсидий бюджетным, автономным учреждениям и иным некоммерческим организациям	600	199 000	199 000
Строительство Тунюшенской средней образовательной школы	02.7.0000	5 000 000	-
Реализация мероприятий по строительству зданий общеобразовательных учреждений	02.7.1149	5 000 000	-
Бюджетные инвестиции	400	5 000 000	-
Обеспечение доступности дошкольного образования	02.8.0000	29 597 371	-
Субсидия на реализацию мероприятий по строительству дошкольных образовательных учреждений за счет средств областного бюджета	02.8.7057	3 132 790	-
Бюджетные инвестиции	400	3 132 790	-
Расходы (мероприятия) на строительство дошкольных образовательных учреждений	02.8.1004	26 464 581	-
Бюджетные инвестиции	400	26 464 581	-
Муниципальная программа «Социальная поддержка населения в ЯМР»	03.0.0000	294 678 691	290 088 091
Ведомственная целевая программа «Социальная поддержка населения Ярославского муниципального района»	03.1.0000	294 468 691	289 898 091
Субвенция на социальную поддержку граждан, подвергшихся воздействию радиации, за счет средств федерального бюджета	03.1.5137	1 053 100	1 095 200
Социальное обеспечение и иные выплаты населению	300	1 053 100	1 095 200
Субвенция на выплату пособий по уходу за ребенком до достижения им возраста полутора лет гражданам, не подлежащим обязательному социальному страхованию на случай временной нетрудоспособности и в связи с материнством	03.1.5381	13 495 000	14 034 000
Социальное обеспечение и иные выплаты населению	300	13 495 000	14 034 000
Субвенция на выплату пособий при рождении ребенка гражданам, не подлежащим обязательному социальному страхованию на случай временной нетрудоспособности и в связи с материнством	03.1.5385	1 705 000	1 773 000
Социальное обеспечение и иные выплаты населению	300	1 705 000	1 773 000
Субвенция на осуществление переданного полномочия Российской Федерации по осуществлению ежегодной денежной выплаты лицам, награжденным нагрудным знаком «Почетный донор России», за счет средств федерального бюджета	03.1.5220	3 569 700	3 723 000
Закупка товаров, работ и услуг для государственных (муниципальных) нужд	200	52 754	55 020
Социальное обеспечение и иные выплаты населению	300	3 516 946	3 667 980
Субвенция на выплату государственного единовременного пособия и ежемесячной денежной компенсации гражданам при возникновении поставочных осложнений за счет средств федерального бюджета	03.1.5240	36 400	36 400
Социальное обеспечение и иные выплаты населению	300	36 400	36 400
Субвенция на оплату жилищно-коммунальных услуг отдельным категориям граждан за счет средств федерального бюджета	03.1.5250	52 401 000	54 373 000
Закупка товаров, работ и услуг для государственных (муниципальных) нужд	200	774 399	803 542
Социальное обеспечение и иные выплаты населению	300	51 626 601	53 569 458
Субвенция на выплату единовременного пособия беременной жене военнослужащего, проходящего военную службу по призыву, а также ежемесячного пособия на ребенка военнослужащего, проходящего службу по призыву, за счет средств федерального бюджета	03.1.5270	568 000	591 000
Социальное обеспечение и иные выплаты населению	300	568 000	591 000
Субвенция на предоставление гражданам субсидий на оплату жилого помещения и коммунальных услуг	03.1.7074	17 339 000	17 339 000
Закупка товаров, работ и услуг для государственных (муниципальных) нужд	200	256 241	256 241
Социальное обеспечение и иные выплаты населению	300	17 082 759	17 082 759
Субвенция на социальную поддержку отдельных категорий граждан	03.1.7075	30 596 000	30 596 000
Закупка товаров, работ и услуг для государственных (муниципальных) нужд	200	452 158	452 158
Социальное обеспечение и иные выплаты населению	300	30 143 842	30 143 842
Субвенция бюджетам муниципальных образований на ежемесячную денежную выплату, назначаемую в случае рождения третьего ребенка или последующих детей до достижения ребенком возраста трех лет, за счет средств областного бюджета	03.1.7083	11 605 000	11 605 000

Закупка товаров, работ и услуг для государственных (муниципальных) нужд	200	171 502	171 502
Социальное обеспечение и иные выплаты населению	300	11 433 498	11 433 498
Субвенция на оплату жилого помещения и коммунальных услуг отдельным категориям граждан, оказание мер социальной поддержки которым относится к полномочиям Ярославской области	03.1.7084	40 620 000	33 183 000
Закупка товаров, работ и услуг для государственных (муниципальных) нужд	200	600 296	490 389
Социальное обеспечение и иные выплаты населению	300	40 019 704	32 692 611
Субвенция на содержание муниципальных казенных учреждений социального обслуживания населения, на предоставление субсидий муниципальным бюджетным учреждениям социального обслуживания населения на выполнение муниципальных заданий и иные цели	03.1.7085	57 328 861	57 328 861
Предоставление субсидий бюджетным, автономным учреждениям и иным некоммерческим организациям	600	57 328 861	57 328 861
Субвенция на денежные выплаты	03.1.7086	19 695 000	19 758 000
Закупка товаров, работ и услуг для государственных (муниципальных) нужд	200	291 059	291 990
Социальное обеспечение и иные выплаты населению	300	19 403 941	19 466 010
Субвенция на обеспечение деятельности органов местного самоуправления в сфере социальной защиты населения	03.1.7087	10 610 000	10 610 000
Расходы на выплаты персоналу в целях обеспечения выполнения функций государственными органами, казенными учреждениями, органами управления государственными внебюджетными фондами	100	9 726 692	9 726 692
Закупка товаров, работ и услуг для государственных (муниципальных) нужд	200	875 208	875 208
Иные бюджетные ассигнования	800	8 100	8 100
Субвенция на оказание социальной помощи отдельным категориям граждан	03.1.7089	2 980 000	2 980 000
Закупка товаров, работ и услуг для государственных (муниципальных) нужд	200	44 039	44 039
Социальное обеспечение и иные выплаты населению	300	2 935 961	2 935 961
Субвенция на социальную поддержку отдельных категорий граждан в части ежемесячного пособия на ребенка	03.1.7304	25 952 000	25 952 000
Закупка товаров, работ и услуг для государственных (муниципальных) нужд	200	433 809	433 809
Социальное обеспечение и иные выплаты населению	300	25 518 191	25 518 191
Субвенция на освобождение от оплаты стоимости проезда лиц, находящихся под диспансерным наблюдением в связи с туберкулезом, и больных туберкулезом	03.1.7255	400	400
Социальное обеспечение и иные выплаты населению	300	400	400
Субвенция на освобождение от оплаты стоимости проезда детей из многодетных семей, обучающихся в общеобразовательных учреждениях	03.1.7256	57 000	57 000
Социальное обеспечение и иные выплаты населению	300	57 000	57 000
Субсидия на укрепление института семьи, повышение качества жизни семьи с несовершеннолетними детьми	03.1.7097	92 000	92 000
Закупка товаров, работ и услуг для государственных (муниципальных) нужд	200	92 000	92 000
Расходы на финансирование мероприятий посвященных праздничным и памятным дням	03.1.1011	385 000	390 000
Закупка товаров, работ и услуг для государственных (муниципальных) нужд	200	385 000	390 000
Адресная материальная помощь	03.1.1012	150 000	151 000
Закупка товаров, работ и услуг для государственных (муниципальных) нужд	200	3 000	4 000
Социальное обеспечение и иные выплаты населению	300	147 000	147 000
Расходы на финансовую поддержку общественных организаций инвалидов и ветеранов	03.1.1013	530 000	530 000
Предоставление субсидий бюджетным, автономным учреждениям и иным некоммерческим организациям	600	530 000	530 000
Доплаты к пенсиям государственных служащих субъектов Российской Федерации и муниципальных служащих	03.1.1014	3 500 000	3 500 000
Социальное обеспечение и иные выплаты населению	300	3 500 000	3 500 000
Выплаты почетным гражданам Ярославского муниципального района	03.1.1015	190 000	190 000
Социальное обеспечение и иные выплаты населению	300	190 000	190 000
Расходы на реализацию мероприятий подпрограммы «Семья и дети» областной целевой программы «Семья и дети Ярославии»	03.1.1159	10 230	10 230
Закупка товаров, работ и услуг для государственных (муниципальных) нужд	200	10 230	10 230
Муниципальная целевая программа «Улучшение условий и охраны труда»	03.2.0000	210 000	190 000
Реализация мероприятий муниципальной целевой программы «Улучшение условий и охраны труда»	03.2.1021	210 000	190 000
Закупка товаров, работ и услуг для государственных (муниципальных) нужд	200	210 000	190 000
Муниципальная программа «Обеспечение общественного порядка и противодействие преступности на территории Ярославского муниципального района»	08.0.0000	100 000	100 000
Муниципальная целевая программа «Профилактика правонарушений в Ярославском муниципальном районе»	08.1.0000	30 000	30 000
Реализация мероприятий муниципальной целевой программы «Профилактика правонарушений в Ярославском муниципальном районе»	08.1.1006	30 000	30 000
Закупка товаров, работ и услуг для государственных (муниципальных) нужд	200	30 000	30 000

Муниципальная целевая программа «Комплексные меры противодействия распространению наркотических средств и их незаконному обороту на территории Ярославского муниципального района»	08.2.0000	40 000	30 000
Реализация мероприятий муниципальной целевой программы «Комплексные меры противодействия распространению наркотических средств и их незаконному обороту на территории Ярославского муниципального района»	08.2.1016	40 000	30 000
Закупка товаров, работ и услуг для государственных (муниципальных) нужд	200	40 000	30 000
Муниципальная целевая программа «Повышение безопасности дорожного движения в Ярославском муниципальном районе»	08.3.0000	30 000	40 000
Реализация мероприятий муниципальной целевой программы «Повышение безопасности дорожного движения в Ярославском муниципальном районе»	08.3.1018	30 000	40 000
Закупка товаров, работ и услуг для государственных (муниципальных) нужд	200	30 000	40 000
Муниципальная программа «Развитие культуры и туризма в ЯМР»	11.0.0000	4 172 207	4 172 207
Ведомственная целевая программа «Основные направления сохранения и развития культуры и искусства ЯМР»	11.1.0000	4 019 207	4 019 207
Межбюджетные трансферты на комплектование книжных фондов библиотек муниципальных образований Ярославской области за счет средств федерального бюджета	11.1.5144	19 207	19 207
Предоставление субсидий бюджетным, автономным учреждениям и иным некоммерческим организациям	600	19 207	19 207
Обеспечение деятельности учреждений, подведомственных учредителю в сфере культуры (учреждения культуры)	11.1.1023	2 396 479	2 396 479
Предоставление субсидий бюджетным, автономным учреждениям и иным некоммерческим организациям	600	2 396 479	2 396 479
Обеспечение деятельности учреждений, подведомственных учредителю в сфере культуры (библиотеки)	11.1.1147	1 603 521	1 603 521
Предоставление субсидий бюджетным, автономным учреждениям и иным некоммерческим организациям	600	1 603 521	1 603 521
Муниципальная целевая программа «Развитие туризма и отдыха в Ярославском муниципальном районе»	11.2.0000	153 000	153 000
Реализация мероприятий муниципальной целевой программы «Развитие туризма и отдыха в Ярославском муниципальном районе»	11.2.1024	153 000	153 000
Закупка товаров, работ и услуг для государственных (муниципальных) нужд	200	153 000	153 000
Муниципальная программа «Охрана окружающей среды в ЯМР»	12.0.0000	50 000	50 000
Муниципальная целевая программа «Охрана окружающей среды и рациональное природопользование в ЯМР»	12.1.0000	50 000	50 000
Реализация мероприятий муниципальной целевой программы «Охрана окружающей среды и рациональное природопользование в ЯМР»	12.1.1025	50 000	50 000
Закупка товаров, работ и услуг для государственных (муниципальных) нужд	200	50 000	50 000
Муниципальная программа «Развитие физической культуры и спорта в ЯМР»	13.0.0000	3 000 000	3 300 000
Ведомственная целевая программа «Развитие физической культуры и спорта в ЯМР»	13.1.0000	3 000 000	3 300 000
Обеспечение деятельности учреждений, подведомственных учредителю в сфере физической культуры и спорта	13.1.1027	2 814 000	3 114 000
Предоставление субсидий бюджетным, автономным учреждениям и иным некоммерческим организациям	600	2 814 000	3 114 000
Стипендии спортсменам за счет средств районного бюджета	13.1.1028	186 000	186 000
Социальное обеспечение и иные выплаты населению	300	186 000	186 000
Муниципальная программа «Обеспечение качественными коммунальными услугами населения ЯМР»	14.0.0000	31 627 740	37 539 207
Муниципальная целевая программа «Комплексная программа модернизации и реформирования жилищно-коммунального хозяйства Ярославского муниципального района»	14.1.0000	26 627 740	30 539 207
Субсидия на реализацию мероприятий по строительству и реконструкции объектов теплоснабжения и газификации	14.1.7201	4 500 000	4 500 000
Бюджетные инвестиции	400	4 500 000	4 500 000
Реализация мероприятий муниципальной целевой программы «Комплексная программа модернизации и реформирования жилищно-коммунального хозяйства Ярославского муниципального района»	14.1.1029	3 000 000	7 000 000
Бюджетные инвестиции	400	3 000 000	7 000 000
Реализация мероприятий в области коммунального хозяйства	14.1.1142	1 397 740	1 306 207
Закупка товаров, работ и услуг для государственных (муниципальных) нужд	200	1 397 740	1 306 207
Обеспечение деятельности учреждений по отрасли «Жилищно-коммунальное хозяйство»	14.1.1143	17 730 000	17 733 000
Расходы на выплаты персоналу в целях обеспечения выполнения функций государственными органами, казенными учреждениями, органами управления государственными внебюджетными фондами	100	16 273 102	16 273 102
Закупка товаров, работ и услуг для государственных (муниципальных) нужд	200	1 456 898	1 459 898
Муниципальная целевая программа «Развитие водоснабжения, водоотведения и очистки сточных вод» на территории ЯМР	14.2.0000	2 000 000	4 000 000
Реализация мероприятий муниципальной целевой программы «Развитие водоснабжения, водоотведения и очистки сточных вод» на территории ЯМР	14.2.1030	2 000 000	4 000 000
Бюджетные инвестиции	400	2 000 000	4 000 000
Мероприятия в области жилищного хозяйства	14.3.0000	3 000 000	3 000 000
Реализация мероприятий в области жилищного хозяйства	14.3.1141	3 000 000	3 000 000
Иные бюджетные ассигнования	800	3 000 000	3 000 000

Муниципальная программа «Экономическое развитие и инновационная экономика в ЯМР»	15.0.0000		40 000	40 000
Муниципальная целевая программа «Развитие субъектов малого и среднего предпринимательства Ярославского муниципального района»	15.1.0000		40 000	40 000
Реализация мероприятий муниципальной целевой программы «Развитие субъектов малого и среднего предпринимательства Ярославского муниципального района»	15.1.1031		40 000	40 000
Закупка товаров, работ и услуг для государственных (муниципальных) нужд		200	40 000	40 000
Муниципальная программа «Эффективная власть в ЯМР»	21.0.0000		1 020 000	1 020 000
Муниципальная целевая программа «Развитие муниципальной службы в Администрации ЯМР»	21.1.0000		100 000	100 000
Реализация мероприятий муниципальной целевой программы «Развитие муниципальной службы Администрации ЯМР»	21.1.1032		100 000	100 000
Закупка товаров, работ и услуг для государственных (муниципальных) нужд		200	100 000	100 000
Муниципальная целевая программа «Развитие информатизации в Ярославском муниципальном районе»	21.2.0000		900 000	900 000
Реализация мероприятий муниципальной целевой программы «Развитие информатизации в Ярославском муниципальном районе»	21.2.1033		100 000	100 000
Закупка товаров, работ и услуг для государственных (муниципальных) нужд		200	100 000	100 000
Государственная поддержка в сфере средств массовой информации	21.2.1156		800 000	800 000
Предоставление субсидий бюджетным, автономным учреждениям и иным некоммерческим организациям		600	800 000	800 000
Муниципальная целевая программа «Поддержка социально ориентированных некоммерческих организаций в ЯМР»	21.3.0000		20 000	20 000
Реализация мероприятий муниципальной целевой программы «Поддержка социально ориентированных некоммерческих организаций в ЯМР»	21.3.1026		20 000	20 000
Предоставление субсидий бюджетным, автономным учреждениям и иным некоммерческим организациям		600	20 000	20 000
Муниципальная программа «Развитие дорожного хозяйства в ЯМР»	24.0.0000		38 836 000	39 615 000
Муниципальная целевая программа «Сохранность муниципальных автомобильных дорог Ярославского муниципального района»	24.1.0000		38 836 000	39 615 000
Субсидия на финансирование дорожного хозяйства	24.1.7244		29 860 000	32 349 000
Закупка товаров, работ и услуг для государственных (муниципальных) нужд		200	29 860 000	32 349 000
Реализация мероприятий муниципальной целевой программы «Сохранность муниципальных автомобильных дорог Ярославского муниципального района»	24.1.1034		8 976 000	7 266 000
Закупка товаров, работ и услуг для государственных (муниципальных) нужд		200	8 976 000	7 266 000
Муниципальная программа «Развитие сельского хозяйства в ЯМР»	25.0.0000		1 230 000	1 128 000
Муниципальная целевая программа «Развитие агропромышленного комплекса и сельских территорий Ярославского района»	25.1.0000		1 200 000	1 100 000
Реализация мероприятий муниципальной целевой программы «Развитие агропромышленного комплекса и сельских территорий Ярославского района»	25.1.1035		1 200 000	1 100 000
Закупка товаров, работ и услуг для государственных (муниципальных) нужд		200	145 000	145 000
Социальное обеспечение и иные выплаты населению		300	240 000	240 000
Бюджетные инвестиции		400		
Иные бюджетные ассигнования		800	815 000	715 000
Муниципальная целевая программа «Развитие и совершенствование бытового обслуживания населения и торговли в Ярославском муниципальном районе»	25.2.0000		30 000	28 000
Мероприятия по возмещению части затрат организациям любых форм собственности и индивидуальным предпринимателям, оказывающим социально значимые услуги сельскому населению	25.2.1036		9 000	7 000
Иные бюджетные ассигнования		800	9 000	7 000
Мероприятия по возмещению части затрат организациям любых форм собственности и индивидуальным предпринимателям, занимающимся доставкой товаров в отдаленные сельские населенные пункты	25.2.1037		21 000	21 000
Иные бюджетные ассигнования		800	21 000	21 000
Муниципальная программа «Создание условий для эффективного управления региональными и муниципальными финансами Ярославского муниципального района»	36.0.0000		23 600 000	24 400 000
Ведомственная целевая программа управления финансов Администрации ЯМР	36.1.0000		4 600 000	4 600 000
Дотация поселениям на выравнивание бюджетной обеспеченности	36.1.1151		600 000	600 000
Межбюджетные трансферты		500	600 000	600 000
Процентные платежи по муниципальному долгу	36.1.1152		3 000 000	3 000 000
Обслуживание государственного долга Российской Федерации		700	3 000 000	3 000 000
Реализация мероприятий, связанных с приобретением оборудования, техники, программного обеспечения и оказанием образовательных услуг	36.1.1153		1 000 000	1 000 000
Закупка товаров, работ и услуг для государственных (муниципальных) нужд		200	1 000 000	1 000 000
Ведомственная целевая программа КУМИ Ярославского муниципального района	36.2.0000		19 000 000	19 800 000
Мероприятия по управлению, распоряжению имуществом, находящимся в муниципальной собственности Ярославского муниципального района, и приобретению права собственности	36.2.1154		1 000 000	1 000 000
Закупка товаров, работ и услуг для государственных (муниципальных) нужд		200	1 000 000	1 000 000

Оказание содействия в деятельности органов местного самоуправления ЯМР по решению вопросов местного значения ЯМР и оказание услуг физическим и юридическим лицам на территории ЯМР	36.2.1155		3 000 000	3 000 000
Расходы на выплаты персоналу в целях обеспечения выполнения функций государственными органами, казенными учреждениями, органами управления государственными внебюджетными фондами		100	2 929 500	2 929 500
Закупка товаров, работ и услуг для государственных (муниципальных) нужд		200	69 700	69 700
Иные бюджетные ассигнования		800	800	800
Реализация мероприятий по материально-техническому и транспортному обеспечению деятельности органов исполнительной власти ЯМР	36.2.1150		15 000 000	15 800 000
Расходы на выплаты персоналу в целях обеспечения выполнения функций государственными органами, казенными учреждениями, органами управления государственными внебюджетными фондами		100	12 045 000	12 045 000
Закупка товаров, работ и услуг для государственных (муниципальных) нужд		200	2 860 000	3 660 000
Иные бюджетные ассигнования		800	95 000	95 000
Непрограммные расходы	50.0.0000		77 906 473	81 324 064
Субвенция на составление (изменение и дополнение) списков кандидатов в присяжные заседатели федеральных судов общей юрисдикции	50.0.5120		30 000	-
Закупка товаров, работ и услуг для государственных (муниципальных) нужд		200	30 000	
Субвенция на осуществление полномочий РФ на государственную регистрацию актов гражданского состояния	50.0.5930		2 534 800	2 534 800
Расходы на выплаты персоналу в целях обеспечения выполнения функций государственными (муниципальными) органами, казенными учреждениями, органами управления государственными внебюджетными фондами		100	2 384 822	2 384 822
Закупка товаров, работ и услуг для государственных (муниципальных) нужд		200	149 978	149 978
Субвенция на обеспечение профилактики безнадзорности, правонарушений несовершеннолетних и защиты их прав	50.0.8019		1 557 000	1 557 000
Расходы на выплаты персоналу в целях обеспечения выполнения функций государственными (муниципальными) органами, казенными учреждениями, органами управления государственными внебюджетными фондами		100	1 537 000	1 537 000
Закупка товаров, работ и услуг для государственных (муниципальных) нужд		200	20 000	20 000
Субвенция на реализацию отдельных полномочий в сфере законодательства об административных правонарушениях	50.0.8020		27 413	27 413
Закупка товаров, работ и услуг для государственных (муниципальных) нужд		200	27 413	27 413
Высшее должностное лицо муниципального образования	50.0.2001		1 646 517	1 646 517
Расходы на выплаты персоналу в целях обеспечения выполнения функций государственными (муниципальными) органами, казенными учреждениями, органами управления государственными внебюджетными фондами		100	1 646 517	1 646 517
Центральный аппарат	50.0.2002		68 821 923	70 269 514
Расходы на выплаты персоналу в целях обеспечения выполнения функций государственными (муниципальными) органами, казенными учреждениями, органами управления государственными внебюджетными фондами		100	65 270 818	66 716 959
Закупка товаров, работ и услуг для государственных (муниципальных) нужд		200	3 268 232	3 269 682
Иные бюджетные ассигнования		800	282 874	282 874
Депутаты (члены) законодательного (представительного) органа государственной власти субъекта Российской Федерации	50.0.2003		1 020 120	1 020 120
Закупка товаров, работ и услуг для государственных (муниципальных) нужд		200	1 020 120	1 020 120
Руководитель контрольно-счетной палаты субъекта Российской Федерации	50.0.2004		918 700	918 700
Расходы на выплаты персоналу в целях обеспечения выполнения функций государственными (муниципальными) органами, казенными учреждениями, органами управления государственными внебюджетными фондами		100	918 700	918 700
Резервный фонд муниципального образования	50.0.2005		1 000 000	1 000 000
Иные бюджетные ассигнования		800	1 000 000	1 000 000
Предупреждение и ликвидация последствий чрезвычайных ситуаций и стихийных бедствий природного и техногенного характера	50.0.2007		350 000	350 000
Закупка товаров, работ и услуг для государственных (муниципальных) нужд		200	350 000	350 000
Проведение выборов Главы местного самоуправления	50.0.2009		-	2 000 000
Закупка товаров, работ и услуг для государственных (муниципальных) нужд		200	2 000 000	2 000 000
Межбюджетные трансферты, передаваемые в бюджеты поселений	99.0.0000		35 872 777	33 278 440
Субвенция на осуществление первичного воинского учета на территориях, где отсутствуют военные комиссариаты	99.0.5118		2 184 160	2 081 900
Межбюджетные трансферты		500	2 184 160	2 081 900
Субсидия на реализацию мероприятий по строительству и реконструкции объектов берегоукрепления за счет средств областного бюджета	99.0.7187		11 718 617	8 901 540
Межбюджетные трансферты		500	11 718 617	8 901 540
Субсидия на реализацию мероприятий на строительство и реконструкцию объектов водоснабжения и водоотведения за счет средств областного бюджета	99.0.7204		50 000	50 000
Межбюджетные трансферты		500	50 000	50 000
Дотации поселениям Ярославской области на выравнивание бюджетной обеспеченности	99.0.7297		21 920 000	22 245 000
Межбюджетные трансферты		500	21 920 000	22 245 000
Итого			1 369 195 315	1 327 382 555
Условно утвержденные расходы			11 570 670	24 226 612
ВСЕГО			1 380 765 985	1 351 609 167
Дефицит			-25 704 581	

ПРИЛОЖЕНИЕ 4
к решению Муниципального
Совета ЯМР
от №:

Изменение ведомственной структуры расходов районного бюджета на 2015 год, предусмотренной приложением 6 к решению Муниципального Совета «О районном бюджете ЯМР на 2015 год и плановый период 2016 и 2017 годов»

Код ГРБС	Наименование главного распорядителя бюджетных средств	2015 год Решение МС			2015 год Поправки			2015 год Итого		
		Областной бюджет (руб.)	Местный бюджет (руб.)	Итого (руб.)	Областной бюджет (руб.)	Местный бюджет (руб.)	Областной бюджет (руб.)	Местный бюджет (руб.)	ИТОГО (руб.)	
800	Администрация Ярославского муниципального района	87 415 009	105 096 506	192 511 515	6 804 614	27 496 761	94 219 623	132 593 267	226 812 890	
801	Управление финансов Администрации ЯМР	69 557 243	19 248 920	88 806 163	3 200 000	1 592 226	72 757 243	20 841 147	93 598 390	
802	Комитет по управлению муниципальным имуществом Администрации ЯМР	0	47 329 843	47 329 843		-729 282	0	46 600 560	46 600 560	
804	Управление образования Администрации ЯМР	574 624 270	252 033 943	826 658 213	4 405 586		579 029 856	252 033 943	831 063 799	
805	Управление труда и социальной поддержки населения Администрации ЯМР	292 245 663	1 281 330	293 526 993	9 985 000		302 230 663	1 281 330	303 511 993	
812	Контрольно-счетная палата ЯМР	0	2 659 745	2 659 745			0	2 659 745	2 659 745	
845	Муниципальный Совет ЯМР	0	1 133 120	1 133 120			0	1 133 120	1 133 120	
846	Отдел культуры, молодежной политики и спорта Администрации ЯМР	2 755 663	14 327 593	17 083 246		500 000	2 755 663	14 827 593	17 583 246	
Итого		1 026 597 838	443 111 000	1 469 708 838	24 395 200	28 859 705	1 050 993 038	471 970 705	1 522 963 743	

ПРИЛОЖЕНИЕ 5
к решению Муниципального
Совета ЯМР
от №:

Изменение ведомственной структуры расходов районного бюджета на плановый период 2016 и 2017 годов, предусмотренной приложением 7 к решению Муниципального Совета «О районном бюджете ЯМР на 2015 год и плановый период 2016 и 2017 годов»

Код ГРБС	Наименование главного распорядителя бюджетных средств	2016 год (руб.)	2017 год (руб.)
800	Администрация Ярославского муниципального района	153 146 085	128 554 772
801	управление финансов Администрации ЯМР	54 121 697	51 527 360
802	Комитет по управлению муниципальным имуществом Администрации ЯМР	44 245 843	44 993 843
804	Управление образования Администрации ЯМР	808 038 788	796 954 278
805	Управление труда и социальной поддержки населения Администрации ЯМР	290 949 791	286 359 191
812	Контрольно-счетная палата ЯМР	2 249 745	2 249 745
845	Муниципальный Совет ЯМР	1 083 120	1 083 120
846	Отдел культуры, молодежной политики и спорта Администрации ЯМР	15 360 246	15 660 246
	Итого	1 369 195 315	1 327 382 555
	Условно утвержденные	11 570 670	24 226 612
	Всего	1 380 765 985	1 351 609 167

ПРИЛОЖЕНИЕ 6
к решению Муниципального
Совета ЯМР
от №:

Источники
внутреннего финансирования дефицита
районного бюджета на 2015 год

Код	Наименование	2015 год (руб.)
801 01 02 00 00 00 0000 000	Кредиты кредитных организаций в валюте Российской Федерации	66 053 667
801 01 02 00 00 00 0000 700	Получение кредитов от кредитных организаций в валюте Российской Федерации	96 053 667
801 01 02 00 00 050000 710	Получение кредитов от кредитных организаций районным бюджетом в валюте Российской Федерации	96 053 667
801 01 02 00 00 00 0000 800	Погашение кредитов, предоставленных кредитными организациями в валюте Российской Федерации	30 000 000
801 01 02 00 00 05 0000 810	Погашение районным бюджетом кредитов от кредитных организаций в валюте Российской Федерации	30 000 000
801 01 03 00 00 00 0000 000	Бюджетные кредиты от других бюджетов бюджетной системы Российской Федерации в валюте Российской Федерации	-42 082 527

801 01 03 01 00 05 0000 800	Погашение бюджетных кредитов, полученных от других бюджетов бюджетной системы Российской Федерации в валюте Российской Федерации	42 082 527
801 01 03 01 00 05 0000 810	Погашение бюджетных кредитов, полученных от других бюджетов бюджетной системы Российской Федерации в валюте Российской Федерации	42 082 527
801 01 06 05 00 00 0000 000	Бюджетные кредиты, предоставленные внутри страны в валюте Российской Федерации	22 527
801 01 06 05 00 00 0000 600	Возврат бюджетных кредитов внутри страны в валюте Российской Федерации	22 527
801 01 06 05 01 05 4601 640	Возврат централизованных кредитов АПК 1992-1994 годов, предоставленных другим бюджетам бюджетной системы Российской Федерации из районного бюджета в валюте Российской Федерации	22 527
801 01 05 00 00 00 0000 000	Изменение остатков средств на счетах по учету средств бюджета	209 920
801 01 05 02 01 05 0000 510	Увеличение прочих остатков денежных средств районного бюджета	1 594 836 350
801 01 05 02 01 05 0000 610	Уменьшение прочих остатков денежных средств районного бюджета	1 595 046 270
ИТОГО источников внутреннего финансирования		24 203 587

ПРИЛОЖЕНИЕ 7
к решению Муниципального
Совета ЯМР
от №

Источники
внутреннего финансирования дефицита
районного бюджета на 2016 и 2017 годы

Код	Наименование	2016 год (руб.)	2017 год (руб.)
801 01 02 00 00 00 0000 000	Кредиты кредитных организаций в валюте Российской Федерации	28 644 581	0
801 01 02 00 00 00 0000 700	Получение кредитов от кредитных организаций в валюте Российской Федерации	124 698 248	124 698 248
801 01 02 00 00 050000 710	Получение кредитов от кредитных организаций районным бюджетом в валюте Российской Федерации	124 698 248	124 698 248
801 01 02 00 00 00 0000 800	Погашение кредитов, предоставленных кредитными организациями в валюте Российской Федерации	96 053 667	124 698 248
801 01 02 00 00 05 0000 810	Погашение районным бюджетом кредитов от кредитных организаций в валюте Российской Федерации	96 053 667	124 698 248
801 01 03 00 00 00 0000 000	Бюджетные кредиты от других бюджетов бюджетной системы Российской Федерации в валюте Российской Федерации	-2 962 527	-22 526
801 01 03 00 00 05 0000 800	Погашение бюджетных кредитов, полученных от других бюджетов бюджетной системы Российской Федерации в валюте Российской Федерации	2 962 527	22 526
801 01 03 00 00 05 0000 810	Погашение муниципальными бюджетом кредитов от других бюджетов бюджетной системы Российской Федерации в валюте Российской Федерации	2 962 527	22 526
801 01 06 05 00 00 0000 000	Бюджетные кредиты, предоставленные внутри страны в валюте Российской Федерации	22 527	22 526
801 01 06 05 00 00 0000 600	Возврат бюджетных кредитов внутри страны в валюте Российской Федерации	22 527	22 526
801 01 06 05 01 05 4601 640	Возврат централизованных кредитов АПК 1992-1994 годов, предоставленных другим бюджетам бюджетной системы Российской Федерации из районного бюджета в валюте Российской Федерации	22 527	22 526
801 01 05 00 00 00 0000 000	Изменение остатков средств на счетах по учету средств бюджета	0	0
801 01 05 02 01 05 0000 510	Увеличение прочих остатков денежных средств районного бюджета	1 479 782 179	1 476 329 941
801 01 05 02 01 05 0000 610	Уменьшение прочих остатков денежных средств районного бюджета	1 479 782 179	1 476 329 941
ИТОГО источников внутреннего финансирования		25 704 581	0

ПРИЛОЖЕНИЕ 8
к решению Муниципального
Совета ЯМР
от №

Программа муниципальных внутренних заимствований
Ярославского муниципального района на 2015 год и на плановый период 2016 и 2017 годов

1. Предельные размеры на 2015 год и на плановый период 2016 и 2017 годов (руб.)

Предельный размер	на 01.01.2016	на 01.01.2017	на 01.01.2018
1. Верхний предел муниципального долга Ярославского муниципального района в том числе:	99 038 720	124 720 774	124 698 248
верхний предел объема государственных гарантий Ярославского муниципального района	-	-	-
на 2015 год	на 2016 год	на 2017 год	
2. Предельный объем муниципального долга Ярославского муниципального района	150 000 000	150 000 000	150 000 000
3. Предельный объем расходов на обслуживание муниципального долга Ярославского муниципального района	3 500 000	3 000 000	3 000 000
4. Предельный объем заимствований Ярославского муниципального района	96 053 667	124 698 248	124 698 248
5. Предельный объем предоставляемых государственных гарантий Ярославского муниципального района	-	-	-

2. Муниципальные внутренние заимствования, осуществляемые в 2015 году и в плановом периоде 2016 и 2017 годов (руб.)

Виды заимствований	2015 год	2016 год	2017 год

1. Кредитные соглашения и договоры, заключенные от имени Ярославского муниципального района			
в том числе:			
Бюджетные кредиты	-42 082 527	-2 962 527	-22 526
Получение	-	-	-
Погашение	42 082 527	2 962 527	22 526
2. Кредиты кредитных организаций	66 053 667	28 644 581	-
Получение	96 053 667	124 698 248	124 698 248
Погашение	30 000 000	96 053 667	124 698 248
Итого:	23 971 140	25 682 054	-22 526
Получение	96 053 667	124 698 248	124 698 248
Погашение	72 082 527	99 016 194	124 720 774
2. Муниципальные гарантии *			

* В связи с отсутствием принятых решений Администрацией Ярославского муниципального района о предоставлении муниципальных гарантий Ярославского района конкретным заемщикам, сумма муниципальных гарантий на 2015-2017 годы не планируется.

3. Объем муниципального долга Ярославского муниципального района (прогноз) (руб.)

Обязательства	на 01.01.2015	на 01.01.2016	на 01.01.2017	на 01.01.2018
Кредиты кредитных организаций	30 000 000	96 053 667	124 698 248	124 698 248
Бюджетные кредиты	45 067 580	2 985 053	22 526	-
Всего	75 067 580	99 038 720	124 720 774	124 698 248

4. Структура муниципального долга Ярославского муниципального района (прогноз) (процентов)

Виды заимствований	на 01.01.2015	на 01.01.2016	на 01.01.2017	на 01.01.2018
1. Кредиты кредитных организаций	40,0	96,8	100,0	100,0
2. Бюджетные кредиты	60,0	3,2		
Итого	100	100	100	100

ПРИЛОЖЕНИЕ 9 к
решению Муниципального
Совета ЯМР от №

Нормативы распределения доходов, поступающих в консолидированный бюджет Ярославского муниципального района

КБК (вид дохода)	Наименование налога (сбора) платежа	Бюджет ЯМР	Бюджеты сельских поселений	Бюджет городского поселения
1 09 07013 05	Налог на рекламу, мобилизуемый на территориях муниципальных районов	100		
1 09 07033 05	Целевые сборы с граждан и предприятий, учреждений, организаций на содержание милиции, на благоустройство территорий, на нужды образования и другие цели, мобилизуемые на территориях муниципальных районов	100		
1 09 07053 05	Прочие местные налоги и сборы, мобилизуемые на территориях муниципальных районов	100		
1 11 02033 05	Доходы от размещения временно свободных средств бюджетов муниципальных районов	100		
1 13 01995 05	Прочие доходы от оказания платных услуг (работ) получателями средств бюджетов муниципальных районов	100		
1 13 01995 10	Прочие доходы от оказания платных услуг (работ) получателями средств бюджетов сельских поселений		100	
1 13 01995 13	Прочие доходы от оказания платных услуг (работ) получателями средств бюджетов городских поселений			100
1 13 02995 05	Прочие доходы от компенсации затрат бюджетов муниципальных районов	100		
1 13 02995 10	Прочие доходы от компенсации затрат бюджетов сельских поселений		100	
1 13 02995 13	Прочие доходы от компенсации затрат бюджетов городских поселений			100
1 13 02065 05	Доходы, поступающие в порядке возмещения расходов, понесенных в связи с эксплуатацией имущества муниципальных районов	100		
1 13 02065 10	Доходы, поступающие в порядке возмещения расходов, понесенных в связи с эксплуатацией имущества сельских поселений		100	
1 13 02065 13	Доходы, поступающие в порядке возмещения расходов, понесенных в связи с эксплуатацией имущества городских поселений			100
1 15 02050 05	Платежи, взимаемые органами местного самоуправления (организациями) муниципальных районов за выполнение определенных функций	100		
1 15 02050 10	Платежи, взимаемые органами местного самоуправления (организациями) сельских поселений за выполнение определенных функций		100	
1 15 02050 13	Платежи, взимаемые органами местного самоуправления (организациями) городских поселений за выполнение определенных функций			100
1 16 23051 05	Доходы от возмещения ущерба при возникновении страховых случаев по обязательному страхованию гражданской ответственности, когда выгодоприобретателями выступают получатели средств бюджетов муниципальных районов	100		
1 13 02051 10	Доходы от возмещения ущерба при возникновении иных страховых случаев, когда выгодоприобретателями выступают получатели средств бюджетов муниципальных районов		100	
1 13 02051 13	Доходы от возмещения ущерба при возникновении страховых случаев по обязательному страхованию гражданской ответственности, когда выгодоприобретателями выступают получатели средств бюджетов сельских поселений			100
1 16 23052 05	Доходы от возмещения ущерба при возникновении иных страховых случаев, когда выгодоприобретателями выступают получатели средств бюджетов сельских поселений	100		
1 13 02052 10	Доходы от возмещения ущерба при возникновении страховых случаев по обязательному страхованию гражданской ответственности, когда выгодоприобретателями выступают получатели средств бюджетов городских поселений		100	

1 13 02052 13	Доходы от возмещения ущерба при возникновении иных страховых случаев, когда выгодоприобретателями выступают получатели средств бюджетов городских поселений			100
1 17 01050 05	Невыясненные поступления, зачисляемые в бюджеты муниципальных районов	100		
1 17 01050 10	Невыясненные поступления, зачисляемые в бюджеты сельских поселений		100	
1 17 01050 13	Невыясненные поступления, зачисляемые в бюджеты городских поселений			100
1 17 02020 10	Возмещение потерь сельскохозяйственного производства, связанных с изъятием сельскохозяйственных угодий, расположенных на территориях сельских поселений (по обязательствам, возникшим до 1 января 2008 года)		100	
1 17 05050 05	Прочие неналоговые доходы бюджетов муниципальных районов	100		
1 17 05050 10	Прочие неналоговые доходы бюджетов сельских поселений		100	
1 17 05050 13	Прочие неналоговые доходы бюджетов городских поселений			100
1 17 14030 05	Средства самообложения граждан, зачисляемые в бюджеты муниципальных районов	100		
1 17 14030 10	Средства самообложения граждан, зачисляемые в бюджеты сельских поселений		100	
1 17 14030 13	Средства самообложения граждан, зачисляемые в бюджеты городских поселений			100

ПРИЛОЖЕНИЕ 10
к решению Муниципального
Совета ЯМР от №

Иные межбюджетные трансферты поселениям на 2015 год

1. Иные межбюджетные трансферты поселениям на осуществление полномочий по решению вопросов местного значения по градостроительной деятельности

Наименование	План (руб.)
Иваньковское СП	52 480
Заволжское СП	52 480
Карабихское СП	52 480
Кузничихинское СП	52 480
Итого	209 920

МУНИЦИПАЛЬНЫЙ СОВЕТ
КАРАБИХСКОГО СЕЛЬСКОГО ПОСЕЛЕНИЯ
ЯРОСЛАВСКОГО МУНИЦИПАЛЬНОГО РАЙОНА
ЯРОСЛАВСКОЙ ОБЛАСТИ
Второго созыва

РЕШЕНИЕ

28.01.2015 **№5**
О внесении изменений и дополнений в решение Муниципального Совета Карабихского сельского поселения от 23.12.2014г. № 59 «О бюджете Карабихского сельского поселения на 2015 год и на плановый период 2016 и 2017 годов»

МУНИЦИПАЛЬНЫЙ СОВЕТ РЕШИЛ:

- Внести в решение Муниципального Совета Карабихского сельского поселения от 23.12.2014 № 59 «О бюджете Карабихского сельского поселения на 2015 год и на плановый период 2016 и 2017 годов» следующие изменения:
1) пункт 1 изложить в следующей редакции:
«1. Утвердить основные характеристики бюджета поселения на 2015 год:
1.1. прогнозируемый общий объем доходов бюджета поселения в сумме 66 039 232 рубля 56 копеек;
1.2. общий объем расходов бюджета поселения в сумме 73 457 668 рублей 16 копеек;
1.3. прогнозируемый дефицит бюджета поселения в сумме 7 418 435 рублей 60 копеек.»
2) пункт 2 изложить в следующей редакции:
«2. Утвердить основные характеристики бюджета поселения на 2016, 2017 годы:
2.1. прогнозируемый общий объем доходов бюджета поселения:
на 2016 год в сумме 68 462 294 рубля 59 копеек;
на 2017 год в сумме 70 136 293 рубля 75 копеек;
2.2. общий объем расходов бюджета поселения:
на 2016 год в сумме 68 462 294 рубля 59 копеек, в том числе условно утвержденные расходы в сумме 1 753 391 рубль;
на 2017 год в сумме 70 136 293 рубля 75 копеек, в том числе условно утвержденные расходы в сумме 3 494 936 рублей.»
3) пункт 10 изложить в следующей редакции:
«10. Утвердить общий объем бюджетных ассигнований дорожного фонда:
- на 2015 год в сумме 4 194 151 рубль 95 копеек;
- на 2016 год в сумме 1 130 000 рублей;
- на 2017 год в сумме 1 130 000 рублей.»

- Приложение 2 к решению Муниципального Совета Карабихского сельского поселения от 23.12.2014 № 59 «О бюджете Карабихского сельского поселения на 2015 год и на плановый период 2016 и 2017 годов» изложить в редакции приложения 1 к настоящему решению.
- Приложение 3 к решению Муниципального Совета Карабихского сельского поселения от 23.12.2014 № 59 «О бюджете Карабихского сельского поселения на 2015 год и на плановый период 2016 и 2017 годов» изложить в редакции приложения 2 к настоящему решению.
- Приложение 4 к решению Муниципального Совета Карабихского сельского поселения от 23.12.2014 № 59 «О бюджете Карабихского сельского поселения на 2015 год и на плановый период 2016 и 2017 годов» изложить в редакции приложения 3 к настоящему решению.
- Приложение 5 к решению Муниципального Совета Карабихского сельского поселения от 23.12.2014 № 59 «О бюджете Карабихского сельского поселения на 2015 год и на плановый период 2016 и 2017 годов» изложить в редакции приложения 4 к настоящему решению.
- Приложение 6 к решению Муниципального Совета Карабихского сельского поселения от 23.12.2014 № 59 «О бюджете Карабихского сельского поселения на 2015 год и на плановый период 2016 и 2017 годов» изложить в редакции приложения 5 к настоящему решению.
- Приложение 7 к решению Муниципального Совета Карабихского сельского поселения от 23.12.2014 № 59 «О бюджете Карабихского сельского поселения на 2015 год и на плановый период 2016 и 2017 годов» изложить в редакции приложения 6 к настоящему решению.
- Приложение 8 к решению Муниципального Совета Карабихского сельского поселения от 23.12.2014 № 59 «О бюджете Карабихского сельского поселения на 2015 год и на плановый период 2016 и 2017 годов» изложить в редакции приложения 7 к настоящему решению.
- Приложение 9 к решению Муниципального Совета Карабихского сельского поселения от 23.12.2014 № 59 «О бюджете Карабихского сельского поселения на 2015 год и на плановый период 2016 и 2017 годов» изложить в редакции приложения 8 к настоящему решению.
- Приложение 10 к решению Муниципального Совета Карабихского сельского поселения от 23.12.2014 № 59 «О бюджете Карабихского сельского поселения на 2015 год и на плановый период 2016 и 2017 годов» изложить в редакции приложения 9 к настоящему решению.
- Опубликовать настоящее решение в газете «Ярославский Агрорурьер».
- Контроль за исполнением настоящего решения возложить на постоянную ревизионную комиссию Муниципального совета.

Глава Карабихского сельского поселения **Е.В.Шибяев**

Приложение 1
к решению Муниципального
Совета Карабихского СП ЯМР ЯО
От 28.01.2015 № 5

Прогнозируемые доходы бюджета Карабихского сельского поселения на 2015 год в соответствии с классификацией доходов бюджетов Российской Федерации

Код бюджетной классификации РФ	Наименование доходов	сумма (руб.)
		2015г.

Налоговые и неналоговые доходы		65 501 032,56
Налоговые доходы		63 359 032,56
000 1 00 00000 00 0000 000	Доходы, в том числе:	
182 1 01 00000 00 0000 000	Налоги на прибыль, доходы	7 765 000,00
182 1 01 02000 01 0000 110	Налог на доходы физических лиц	7 765 000,00
000 1 03 00000 00 0000 000	Налоги на товары (работы, услуги), реализуемые на территории Российской Федерации	1 664 032,56
182 1 03 02000 01 0000 110	Акцизы по подакцизным товарам (продукции), производимым на территории Российской Федерации	1 664 032,56
000 1 05 00000 00 0000 000	Налоги на совокупный доход	281 000,00
182 1 05 03000 01 0000 110	Единый сельскохозяйственный налог	281 000,00
000 1 06 00000 00 0000 000	Налоги на имущество	53 614 000,00
182 1 06 01000 10 0000 110	Налог на имущество физических лиц	3 545 000,00
182 1 06 06000 10 0000 110	Земельный налог	50 069 000,00
000 1 08 00000 00 0000 000	Государственная пошлина	34 000,00
849 1 08 04020 01 0000 110	Государственная пошлина за совершение нотариальных действий должностными лицами органов местного самоуправления, уполномоченными в соответствии с законодательными актами РФ на совершение нотариальных действий	34 000,00
000 1 09 00000 00 0000 000	Задолженность и перерасчеты по отмененным налогам, сборам и иным обязательным платежам	1 000,00
182 1 09 04053 10 0000 110	Земельный налог (по обязательствам, возникшим до 1 января 2006 года), мобилизуемый на межселенных территориях	1 000,00
Неналоговые доходы		2 142 000,00
000 1 11 00000 00 0000 000	Доходы от использования имущества, находящегося в государственной и муниципальной собственности	300 000,00
802 1 11 05013 10 0000 120	Доходы, получаемые в виде арендной платы за земельные участки, государственная собственность на которые не разграничена и которые расположены в границах поселений, а также средства от продажи права на заключение договоров аренды указанных земельных участков	0,00
849 1 11 05035 10 0000 120	Доходы от сдачи в аренду имущества, находящегося в оперативном управлении органов управления поселений и созданных ими учреждений (за исключением имущества муниципальных, бюджетных и автономных учреждений)	300 000,00
000 1 13 00000 00 0000 000	Доходы от оказания платных услуг и компенсации затрат государства	1 842 000,00
000 1 13 01995 10 0000 130	Прочие доходы от оказания платных услуг получателями средств бюджетов поселений	1 842 000,00
000 1 14 00000 00 0000 000	Доходы от продажи материальных и нематериальных активов	0,00
802 1 14 06013 10 0000 430	Доходы от продажи земельных участков, государственная собственность на которые не разграничена и которые расположены в границах поселений	0,00
000 2 00 00000 00 0000 000	Безвозмездные поступления	538 200,00
000 2 02 00000 00 0000 000	Безвозмездные поступления от других бюджетов бюджетной системы Российской Федерации	538 200,00
000 2 02 03000 00 0000 151	Субвенции бюджетам субъектов Российской Федерации и муниципальных образований	538 200,00
849 2 02 03015 10 0000 151	Субвенции бюджетам поселений на осуществление первичного воинского учета на территориях, где отсутствуют военные комиссариаты	538 200,00
ВСЕГО ДОХОДОВ		66 039 232,56

Приложение 2 к решению Муниципального Совета Карабихского СП ЯМР ЯО от 28.01.2015 № 5

Прогнозируемые доходы бюджета Карабихского сельского поселения на плановый период 2016 и 2017 годов в соответствии с классификацией доходов бюджетов Российской Федерации

Код бюджетной классификации РФ	Наименование доходов	Сумма (руб.)	
		2016	2017
Налоговые и неналоговые доходы		67 918 094,59	69 614 993,75
Налоговые доходы		65 758 094,59	67 422 993,75
000 1 00 00000 00 0000 000	Доходы, в том числе:		
182 1 01 00000 00 0000 000	Налоги на прибыль, доходы	8 539 000,00	9 344 000,00
182 1 01 02000 01 0000 110	Налог на доходы физических лиц	8 539 000,00	9 344 000,00
000 1 03 00000 00 0000 000	Налоги на товары (работы, услуги), реализуемые на территории РФ	2 118 094,59	1 808 993,75
182 1 03 02000 01 0000 110	Акцизы по подакцизным товарам (продукции), производимым на территории Российской Федерации	2 118 094,59	1 808 993,75
000 1 05 00000 00 0000 000	Налоги на совокупный доход	288 000,00	296 000,00
182 1 05 03000 01 0000 110	Единый сельскохозяйственный налог	288 000,00	296 000,00
000 1 06 00000 00 0000 000	Налоги на имущество	54 778 000,00	55 939 000,00
182 1 06 01000 10 0000 110	Налог на имущество физических лиц	3 711 000,00	3 871 000,00
182 1 06 06000 10 0000 110	Земельный налог	51 067 000,00	52 068 000,00
000 1 08 00000 00 0000 000	Государственная пошлина	34 000,00	34 000,00
849 1 08 04020 01 0000 110	Государственная пошлина за совершение нотариальных действий должностными лицами органов местного самоуправления, уполномоченными в соответствии с законодательными актами РФ на совершение нотариальных действий	34 000,00	34 000,00
000 1 09 00000 00 0000 000	Задолженность и перерасчеты по отмененным налогам, сборам и иным обязательным платежам	1 000,00	1 000,00
182 1 09 04053 10 0000 110	Земельный налог (по обязательствам, возникшим до 1 января 2006 года), мобилизуемый на межселенных территориях	1 000,00	1 000,00
Неналоговые доходы		2 160 000,00	2 192 000,00
000 1 11 00000 00 0000 000	Доходы от использования имущества, находящегося в государственной и муниципальной собственности	300 000,00	300 000,00

849 1 11 05035 10 0000 120	Доходы от сдачи в аренду имущества, находящегося в оперативном управлении органов управления поселений и созданных ими учреждений (за исключением имущества муниципальных, бюджетных и автономных учреждений)	300 000,00	300 000,00
000 1 13 00000 00 0000 000	Доходы от оказания платных услуг и компенсации затрат государства	1 860 000,00	1 892 000,00
000 1 13 01995 10 0000 130	Прочие доходы от оказания платных услуг получателями средств бюджетов поселений	1 860 000,00	1 892 000,00
000 2 00 00000 00 0000 000	Безвозмездные поступления	544 200,00	521 300,00
000 2 02 00000 00 0000 000	Безвозмездные поступления от других бюджетов бюджетной системы Российской Федерации	544 200,00	521 300,00
000 2 02 03000 00 0000 151	Субвенции бюджетам субъектов Российской Федерации и муниципальных образований	544 200,00	521 300,00
000 2 02 03015 10 0000 151	Субвенции бюджетам поселений на осуществление первичного воинского учета на территориях, где отсутствуют военные комиссариаты	544 200,00	521 300,00
ВСЕГО ДОХОДОВ		68 462 294,59	70 136 293,75

Приложение 3 к решению Муниципального Совета Карабихского СП ЯМР ЯО от 28.01.2015 № 5

Расходы бюджета Карабихского сельского поселения по целевым статьям (государственным программам и непрограмным направлениям деятельности) и группам видов расходов классификации расходов бюджетов Российской Федерации на 2015 год

Наименование расходов	Цел.ст.	Вид расх.	2015 год (руб.)
1	2	5	6
Муниципальная программа «Развитие образования и молодежная политика в Карабихском сельском поселении»	02.0.0000		401 000,00
МЦП «Развитие молодежной политики в Карабихском сельском поселении»	02.1.0000		296 000,00
Реализация мероприятий МЦП «Развитие молодежной политики в Карабихском сельском поселении»	02.1.4507		296 000,00
Предоставление субсидии бюджетным, автономным учреждениям и иным некоммерческим организациям	600		296 000,00
МЦП «Профилактика безнадзорности, правонарушений и защита прав несовершеннолетних в Карабихском сельском поселении»	02.2.0000		5 000,00
Мероприятия по профилактике безнадзорности, правонарушений и защиты прав несовершеннолетних в Карабихском сельском поселении	02.2.4508		5 000,00
Закупка товаров, работ и услуг для государственных (муниципальных) нужд	200		5 000,00
МЦП «Патриотическое воспитание граждан Российской Федерации, проживающих на территории Карабихского сельского поселения Ярославского муниципального района»	02.3.0000		100 000,00
Мероприятия по патриотическому воспитанию граждан	02.3.4509		100 000,00
Предоставление субсидии бюджетным, автономным учреждениям и иным некоммерческим организациям	600		100 000,00
Муниципальная программа «Социальная поддержка населения в Карабихском сельском поселении»	03.0.0000		288 200,06
ВЦП «Социальная поддержка населения Карабихского сельского поселения»	03.1.0000		288 200,06
Расходы на финансирование мероприятий по священным праздничным и памятным дням	03.1.4510		100 000,00
Предоставление субсидии бюджетным, автономным учреждениям и иным некоммерческим организациям	600		100 000,00
Адресная материальная помощь	03.1.4511		50 000,00
Социальное обеспечение и иные выплаты населению	300		50 000,00
Расходы на финансовую поддержку общественных организаций инвалидов и ветеранов	03.1.4512		0,00
Закупка товаров, работ и услуг для государственных (муниципальных) нужд	200		0,00
Субсидия на поддержку населения в приобретении топлива	03.1.4534		138 200,06
Иные бюджетные ассигнования	800		138 200,06
Муниципальная программа «Обеспечение доступным и комфортным жильем населения Карабихского сельского поселения»	05.0.0000		14 648 487,62
МЦП «Поддержка молодых семей в приобретении (строительстве) жилья»	05.1.0000		7 445 031,62
Реализация мероприятий МЦП «Поддержка молодых семей в приобретении (строительстве) жилья»	05.1.4513		4 815 035,60
Социальное обеспечение и иные выплаты населению	300		4 815 035,60
Субсидия на мероприятия подпрограммы «Обеспечение жильем молодых семей» в рамках федеральной целевой программы «Жилище» на 2011-2015 годы	05.1.5020		725 170,32
Социальное обеспечение и иные выплаты населению	300		725 170,32
Субсидия на реализацию мероприятий подпрограммы «Государственная поддержка молодых семей Ярославской области в приобретении (строительстве) жилья»	05.01.7119		1 904 825,70
Социальное обеспечение и иные выплаты населению	300		1 904 825,70
МЦП «Переселение граждан из жилищного фонда, признанного непригодным для проживания и (или) с высоким уровнем износа»	05.2.0000		4 861 116,00
Реализация мероприятий МЦП «Переселение граждан из жилищного фонда, признанного непригодным для проживания и (или) с высоким уровнем износа»	05.2.4514		4 861 116,00
Капитальные вложения в объекты недвижимого имущества государственной (муниципальной) собственности	400		4 861 116,00
МАП «Переселение граждан из аварийного жилищного фонда Карабихского сельского поселения Ярославского муниципального района Ярославской области»	05.3.0000		2 342 340,00

Субсидия на обеспечение мероприятий по переселению граждан из аварийного жилищного фонда с учетом необходимости развития малоэтажного жилищного строительства за счет средств, поступивших от государственной корпорации - Фонда содействия реформирования жили	05.3.9503		1 026 968,76
Капитальные вложения в объекты недвижимого имущества государственной (муниципальной) собственности	400		1 026 968,76
Субсидия на обеспечение мероприятий по переселению граждан из аварийного жилищного фонда с учетом необходимости развития малоэтажного жилищного строительства за счет средств, областного бюджета	05.3.9603		1 315 371,24
Капитальные вложения в объекты недвижимого имущества государственной (муниципальной) собственности	400		1 315 371,24
Муниципальная программа «Защита населения и территории Карабихского сельского поселения от чрезвычайных ситуаций, обеспечение пожарной безопасности и безопасности людей на водных объектах»	10.0.0000		310 000,00
МЦП «Обеспечение безопасности граждан на водных объектах»	10.1.0000		10 000,00
Реализация мероприятий МЦП «Обеспечение безопасности граждан на водных объектах»	10.1.4516		10 000,00
Закупка товаров, работ и услуг для государственных (муниципальных) нужд	200		10 000,00
МЦП «Укрепление пожарной безопасности в населенных пунктах на территории Карабихского сельского поселения Ярославского муниципального района Ярославской области»	10.2.0000		300 000,00
Реализация мероприятий МЦП «Укрепление пожарной безопасности в населенных пунктах на территории Карабихского сельского поселения Ярославского муниципального района Ярославской области»	10.2.4517		300 000,00
Закупка товаров, работ и услуг для государственных (муниципальных) нужд	200		185 000,00
Предоставление субсидии бюджетным, автономным учреждениям и иным некоммерческим организациям	600		115 000,00
Муниципальная программа «Развитие культуры и туризма в Карабихском сельском поселении»	11.0.0000		11 700 000,00
ВЦП «Основные направления сохранения и развития культуры и искусства в Карабихском сельском поселении»	11.1.0000		11 700 000,00
Обеспечение деятельности учреждений, подведомственных учредителю в сфере культуры (учреждения культуры)	11.1.4519		11 400 000,00
Предоставление субсидий бюджетным, автономным учреждениям и иным некоммерческим организациям	600		11 400 000,00
Мероприятия в сфере культуры и кинематографии	11.1.4520		300 000,00
Предоставление субсидий бюджетным, автономным учреждениям и иным некоммерческим организациям	600		300 000,00
Муниципальная программа «Охрана окружающей среды в Карабихском сельском поселении»	12.0.0000		3 199 041,09
МЦП «Охрана окружающей среды и рациональное природопользование в Карабихском сельском поселении»	12.1.0000		199 041,09
Реализация мероприятий МЦП Охрана окружающей среды и рациональное природопользование в Карабихском сельском поселении»	12.1.4521		199 041,09
Закупка товаров, работ и услуг для государственных (муниципальных) нужд	200		199 041,09
МЦП «Обращение с твердыми бытовыми отходами на территории Карабихского сельского поселения»	12.2.0000		3 000 000,00
Реализация мероприятий МЦП «Обращение с твердыми бытовыми отходами на территории Карабихского сельского поселения»	12.2.4522		3 000 000,00
Закупка товаров, работ и услуг для государственных (муниципальных) нужд	200		3 000 000,00
Муниципальная программа «Развитие физической культуры и спорта в Карабихском сельском поселении»	13.0.0000		5 918 913,68
МЦП «Развитие физической культуры и спорта в Карабихском сельском поселении»	13.1.0000		370 000,00
Мероприятия в области спорта и физической культуры	13.1.4523		370 000,00
Предоставление субсидий бюджетным, автономным учреждениям и иным некоммерческим организациям	600		370 000,00
МЦП «Развитие материально-технической базы физической культуры и спорта Карабихского сельского поселения»	13.2.0000		5 548 913,68
мероприятий по строительству и реконструкции спортивных объектов за счет средств местного бюджета	13.2.4524		5 548 913,68
Закупка товаров, работ и услуг для государственных (муниципальных) нужд	200		5 548 913,68
Муниципальная программа «Обеспечение качественными коммунальными услугами населения Карабихского сельского поселения»	14.0.0000		16 616 423,76
МЦП «Развитие водоснабжения, водоотведения и очистки сточных вод на территории Карабихского сельского поселения»	14.4.0000		199 799,68
Реализация мероприятий по развитию водоснабжения, водоотведения и очистки сточных вод на территории Карабихского сельского поселения	14.4.4526		199 799,68
Закупка товаров, работ и услуг для государственных (муниципальных) нужд	200		199 799,68
МЦП «Благоустройство территории Карабихского сельского поселения»	14.5.0000		16 416 624,08
Расходы направленные на благоустройство территории	14.5.4527		6 400 000,00
Закупка товаров, работ и услуг для государственных (муниципальных) нужд	200		6 400 000,00
Обеспечение деятельности учреждений, подведомственных учредителю в сфере благоустройства территории	14.5.4528		10 016 624,08
Расходы на выплаты персоналу в целях обеспечения выполнения функций государственными органами, казенными учреждениями, органами управления государственными внебюджетными фондами	100		7 356 144,08
Закупка товаров, работ и услуг для государственных (муниципальных) нужд	200		2 570 480,00
Иные бюджетные ассигнования	800		90 000,00

Муниципальная программа «Эффективная власть в Карабихском сельском поселении»	21.0.0000		1 606 600,00
МЦП «Развитие муниципальной службы в Администрации Карабихского сельского поселения»	21.1.0000		60 000,00
Реализация мероприятий МЦП «Развитие муниципальной службы в Администрации Карабихского сельского поселения»	21.1.4530		60 000,00
Закупка товаров, работ и услуг для государственных (муниципальных) нужд		200	60 000,00
МЦП «Развитие информатизации в Карабихском сельском поселении»	21.2.0000		1 012 600,00
Реализация мероприятий МЦП «Развитие информатизации в Карабихском сельском поселении»	21.2.4531		1 012 600,00
Закупка товаров, работ и услуг для государственных (муниципальных) нужд		200	842 600,00
Предоставление субсидий бюджетным, автономным учреждениям и иным некоммерческим организациям		600	170 000,00
ВЦП «Организация деятельности администрации»	21.3.0000		534 000,00
Реализация мероприятий ВЦП «Организация деятельности администрации»	21.3.4532		534 000,00
Закупка товаров, работ и услуг для государственных (муниципальных) нужд		200	450 000,00
Социальное обеспечение и иные выплаты населению		300	84 000,00
Муниципальная программа «Развитие дорожного хозяйства в Карабихском сельском поселении»	24.0.0000		4 194 151,95
МЦП «Сохранность муниципальных автомобильных дорог Карабихского сельского поселения»	24.1.0000		3 992 151,95
Реализация мероприятий МЦП «Сохранность муниципальных автомобильных дорог Карабихского сельского поселения»	24.1.4533		3 992 151,95
Закупка товаров, работ и услуг для государственных (муниципальных) нужд		200	3 992 151,95
МЦП «Безопасность дорожного движения на территории Карабихского сельского поселения на 2015-2017 годы»	24.2.0000		202 000,00
Реализация мероприятий МЦП «Безопасность дорожного движения на территории Карабихского сельского поселения на 2015-2017 годы»	24.2.4536		202 000,00
Закупка товаров, работ и услуг для государственных (муниципальных) нужд		200	202 000,00
Муниципальная программа «Развитие сельского хозяйства в Карабихском сельском поселении»	25.0.0000		1 155 000,00
МЦП «Развитие и совершенствование бытового обслуживания населения в Карабихском сельском поселении»	25.1.0000		1 155 000,00
Мероприятия по развитию и совершенствованию бытового обслуживания населения	25.1.4529		1 155 000,00
Закупка товаров, работ и услуг для государственных (муниципальных) нужд		200	1 155 000,00
Муниципальная программа «Создание условий для эффективного управления региональными и муниципальными финансами Карабихского сельского поселения»	36.0.0000		2 371 000,00
Мероприятия по управлению государственным имуществом	36.1.0000		2 371 000,00
Мероприятия по управлению, распоряжению имуществом, находящимся в муниципальной собственности Карабихского СП и приобретению права собственности	36.1.4501		2 271 000,00
Закупка товаров, работ и услуг для государственных (муниципальных) нужд		200	2 271 000,00
Мероприятия по кадастровым работам, землеустройству, определению кадастровой стоимости и приобретению права собственности	36.1.4502		100 000,00
Закупка товаров, работ и услуг для государственных (муниципальных) нужд		200	100 000,00
Непрограммные расходы	50.0.0000		11 048 850,00
Высшее должностное лицо муниципального образования	50.0.6502		1 016 210,00
Расходы на выплаты персоналу в целях обеспечения выполнения функций государственными (муниципальными) органами, казенными учреждениями, органами управления государственными внебюджетными фондами		100	1 016 210,00
Центральный аппарат	50.0.6503		8 763 440,00
Расходы на выплаты персоналу в целях обеспечения выполнения функций государственными (муниципальными) органами, казенными учреждениями, органами управления государственными внебюджетными фондами		100	6 766 440,00
Закупка товаров, работ и услуг для государственных (муниципальных) нужд		200	997 000,00
Иные бюджетные ассигнования		800	1 000 000,00
Депутаты (члены) законодательного (представительного) органа государственной власти субъекта Российской Федерации	50.0.6504		366 000,00
Закупка товаров, работ и услуг для государственных (муниципальных) нужд		200	366 000,00
Межбюджетные трансферты - на переданные полномочия на уровень ЯМР на содержание контрольно-счетной палаты от Карабихского СП	50.0.6501		65 000,00
Межбюджетные трансферты		500	65 000,00
Резервный фонд муниципального образования	50.0.6505		300 000,00
Иные бюджетные ассигнования		800	300 000,00
осуществление первичного воинского учета на территориях, где отсутствуют военные комиссариаты	50.0.5118		538 200,00
Расходы на выплаты персоналу в целях обеспечения выполнения функций государственными (муниципальными) органами, казенными учреждениями, органами управления государственными внебюджетными фондами		100	526 000,00
Закупка товаров, работ и услуг для государственных (муниципальных) нужд		200	12 200,00
ВСЕГО РАСХОДОВ:			73 457 668,16
Дефицит			-7 418 435,60

Расходы бюджета Карабихского сельского поселения по целевым статьям (государственным программам и непрограммным направлениям деятельности) и группам видов расходов классификации расходов бюджетов Российской Федерации на плановый период 2016 и 2017 годов

Наименование расходов	Цел.ст.	Вид рас.	2016 год (руб.)	2017 год (руб.)
1	2	3	4	5
Муниципальная программа «Развитие образования и молодежная политика в Карабихском сельском поселении»	02.0.0000		401 000,00	401 000,00
МЦП «Развитие молодежной политики в Карабихском сельском поселении»	02.1.0000		296 000,00	296 000,00
Реализация мероприятий МЦП «Развитие молодежной политики в Карабихском сельском поселении»	02.1.4507		296 000,00	296 000,00
Предоставление субсидий бюджетным, автономным учреждениям и иным некоммерческим организациям		600	296 000,00	296 000,00
МЦП «Профилактика безнадзорности, правонарушений и защита прав несовершеннолетних в Карабихском сельском поселении»	02.2.0000		5 000,00	5 000,00
Мероприятия по профилактике безнадзорности, правонарушений и защиты прав несовершеннолетних в Карабихском сельском поселении	02.2.4508		5 000,00	5 000,00
Закупка товаров, работ и услуг для государственных (муниципальных) нужд		200	5 000,00	5 000,00
МЦП «Патриотическое воспитание граждан Российской Федерации, проживающих на территории Карабихского сельского поселения Ярославского муниципального района»	02.3.0000		100 000,00	100 000,00
Мероприятия по патриотическому воспитанию граждан	02.3.4509		100 000,00	100 000,00
Предоставление субсидий бюджетным, автономным учреждениям и иным некоммерческим организациям		600	100 000,00	100 000,00
Муниципальная программа «Социальная поддержка населения в Карабихском сельском поселении»	03.0.0000		160 000,00	160 000,00
ВЦП «Социальная поддержка населения Карабихского сельского поселения»	03.1.0000		150 000,00	150 000,00
Расходы на финансирование мероприятий посвященных праздничным и памятным дням	03.1.4510		100 000,00	100 000,00
Предоставление субсидий бюджетным, автономным учреждениям и иным некоммерческим организациям		600	100 000,00	100 000,00
Адресная материальная помощь	03.1.4511		50 000,00	50 000,00
Социальное обеспечение и иные выплаты населению		300	50 000,00	50 000,00
МЦП «Улучшение условий и охраны труда»	03.2.0000		10 000,00	10 000,00
Реализация мероприятий МЦП «Улучшение условий и охраны труда»	03.2.4515		10 000,00	10 000,00
Закупка товаров, работ и услуг для государственных (муниципальных) нужд		200	10 000,00	10 000,00
Муниципальная программа «Обеспечение доступным и комфортным жильем населения Карабихского сельского поселения»	05.0.0000		5 652 257,28	5 652 257,28
МЦП «Поддержка молодых семей в приобретении (строительстве) жилья»	05.1.0000		2 792 777,28	2 792 777,28
Реализация мероприятий МЦП «Поддержка молодых семей в приобретении (строительстве) жилья»	05.1.4513		2 792 777,28	2 792 777,28
Социальное обеспечение и иные выплаты населению		300	2 792 777,28	2 792 777,28
МЦП «Переселение граждан из жилищного фонда, признанного непригодным для проживания и (или) с высоким уровнем износа»	05.2.0000		2 859 480,00	2 859 480,00
Реализация мероприятий МЦП «Переселение граждан из жилищного фонда, признанного непригодным для проживания и (или) с высоким уровнем износа»	05.2.4514		2 859 480,00	2 859 480,00
Капитальные вложения в объекты недвижимого имущества государственной (муниципальной) собственности		400	2 859 480,00	2 859 480,00
Муниципальная программа «Защита населения и территории Карабихского сельского поселения от чрезвычайных ситуаций, обеспечение пожарной безопасности и безопасности людей на водных объектах»	10.0.0000		445 000,00	445 000,00
МЦП «Обеспечение безопасности граждан на водных объектах»	10.1.0000		10 000,00	10 000,00
Реализация мероприятий МЦП «Обеспечение безопасности граждан на водных объектах»	10.1.4516		10 000,00	10 000,00
Закупка товаров, работ и услуг для государственных (муниципальных) нужд		200	10 000,00	10 000,00
МЦП «Укрепление пожарной безопасности в населенных пунктах на территории Карабихского сельского поселения Ярославского муниципального района Ярославской области»	10.2.0000		435 000,00	435 000,00
Реализация мероприятий МЦП «Укрепление пожарной безопасности в населенных пунктах на территории Карабихского сельского поселения Ярославского муниципального района Ярославской области»	10.2.4517		435 000,00	435 000,00
Закупка товаров, работ и услуг для государственных (муниципальных) нужд		200	185 000,00	185 000,00

Предоставление субсидий бюджетным, автономным учреждениям и иным некоммерческим организациям		600	250 000,00	250 000,00
Муниципальная программа «Развитие культуры и туризма в Карабихском сельском поселении»	11.0.0000		11 630 000,00	11 630 000,00
ВЦП «Основные направления сохранения и развития культуры и искусства в Карабихском сельском поселении»	11.1.0000		11 630 000,00	11 630 000,00
Обеспечение деятельности учреждений, подведомственных учреждению в сфере культуры (учреждения культуры)	11.1.4519		11 400 000,00	11 400 000,00
Предоставление субсидий бюджетным, автономным учреждениям и иным некоммерческим организациям		600	11 400 000,00	11 400 000,00
Мероприятия в сфере культуры и кинематографии	11.1.4520		230 000,00	230 000,00
Предоставление субсидий бюджетным, автономным учреждениям и иным некоммерческим организациям		600	230 000,00	230 000,00
Муниципальная программа «Охрана окружающей среды в Карабихском сельском поселении»	12.0.0000		3 200 000,00	3 200 000,00
МЦП «Охрана окружающей среды и рациональное природопользование в Карабихском сельском поселении»	12.1.0000		200 000,00	200 000,00
Реализация мероприятий МЦП «Охрана окружающей среды и рациональное природопользование в Карабихском сельском поселении»	12.1.4521		200 000,00	200 000,00
Закупка товаров, работ и услуг для государственных (муниципальных) нужд		200	200 000,00	200 000,00
МЦП «Обращение с твердыми бытовыми отходами на территории Карабихского сельского поселения»	12.2.0000		3 000 000,00	3 000 000,00
Реализация мероприятий МЦП «Обращение с твердыми бытовыми отходами на территории Карабихского сельского поселения»	12.2.4522		3 000 000,00	3 000 000,00
Закупка товаров, работ и услуг для государственных (муниципальных) нужд		200	3 000 000,00	3 000 000,00
Муниципальная программа «Развитие физической культуры и спорта в Карабихском сельском поселении»	13.0.0000		10 390 572,23	10 315 926,39
МЦП «Развитие физической культуры и спорта в Карабихском сельском поселении»	13.1.0000		370 000,00	370 000,00
Мероприятия в области спорта и физической культуры	13.1.4523		370 000,00	370 000,00
Предоставление субсидий бюджетным, автономным учреждениям и иным некоммерческим организациям		600	370 000,00	370 000,00
МЦП «Развитие материально-технической базы физической культуры и спорта Карабихского сельского поселения»	13.2.0000		10 020 572,23	9 945 926,39
мероприятий по строительству и реконструкции спортивных объектов за счет средств местного бюджета	13.2.4524		10 020 572,23	9 945 926,39
Закупка товаров, работ и услуг для государственных (муниципальных) нужд		200	10 020 572,23	9 945 926,39
Муниципальная программа «Обеспечение качественными коммунальными услугами населения Карабихского сельского поселения»	14.0.0000		17 566 624,08	17 566 624,08
МЦП «Развитие водоснабжения, водоотведения и очистки сточных вод на территории Карабихского сельского поселения»	14.4.0000		100 000,00	100 000,00
Реализация мероприятий по развитию водоснабжения, водоотведения и очистки сточных вод на территории Карабихского сельского поселения	14.4.4526		100 000,00	100 000,00
Закупка товаров, работ и услуг для государственных (муниципальных) нужд		200	100 000,00	100 000,00
МЦП «Благоустройство территории Карабихского сельского поселения»	14.5.0000		17 466 624,08	17 466 624,08
Расходы направленные на благоустройство территории	14.5.4527		7 450 000,00	7 450 000,00
Закупка товаров, работ и услуг для государственных (муниципальных) нужд		200	7 450 000,00	7 450 000,00
Обеспечение деятельности учреждений, подведомственных учреждению в сфере благоустройства территории	14.5.4528		10 016 624,08	10 016 624,08
Расходы на выплаты персоналу в целях обеспечения выполнения функций государственными органами, казенными учреждениями, органами управления государственными внебюджетными фондами		100	7 356 144,08	7 356 144,08
Закупка товаров, работ и услуг для государственных (муниципальных) нужд		200	2 570 480,00	2 570 480,00
Иные бюджетные ассигнования		800	90 000,00	90 000,00
Муниципальная программа «Эффективная власть в Карабихском сельском поселении»	21.0.0000		1 322 600,00	1 352 600,00
МЦП «Развитие муниципальной службы в Администрации Карабихского сельского поселения»	21.1.0000		60 000,00	60 000,00
Реализация мероприятий МЦП «Развитие муниципальной службы в Администрации Карабихского сельского поселения»	21.1.4530		60 000,00	60 000,00
Закупка товаров, работ и услуг для государственных (муниципальных) нужд		200	60 000,00	60 000,00
МЦП «Развитие информатизации в Карабихском сельском поселении»	21.2.0000		812 600,00	842 600,00
Реализация мероприятий МЦП «Развитие информатизации в Карабихском сельском поселении»	21.2.4531		812 600,00	842 600,00
Закупка товаров, работ и услуг для государственных (муниципальных) нужд		200	642 600,00	642 600,00

Предоставление субсидий бюджетным, автономным учреждениям и иным некоммерческим организациям		600	170 000,00	200 000,00
ВЦП «Организация деятельности администрации»	21.3.0000		450 000,00	450 000,00
Реализация мероприятий ВЦП «Организация деятельности администрации»	21.3.4532		450 000,00	450 000,00
Закупка товаров, работ и услуг для государственных (муниципальных) нужд		200	450 000,00	450 000,00
Муниципальная программа «Развитие дорожного хозяйства в Карабихском сельском поселении»	24.0.0000		1 130 000,00	1 130 000,00
МЦП «Сохранность муниципальных автомобильных дорог Карабихском сельском поселении»	24.1.0000		678 000,00	678 000,00
Реализация мероприятий МЦП «Сохранность муниципальных автомобильных дорог Карабихском сельском поселении»	24.1.4533		678 000,00	678 000,00
Закупка товаров, работ и услуг для государственных (муниципальных) нужд		200	678 000,00	678 000,00
МЦП «Безопасность дорожного движения на территории Карабихского сельского поселения на 2015-2017 годы».	24.2.0000		452 000,00	452 000,00
Реализация мероприятий МЦП «Безопасность дорожного движения на территории Карабихского сельского поселения на 2015-2017 годы».	24.2.4536		452 000,00	452 000,00
Закупка товаров, работ и услуг для государственных (муниципальных) нужд		200	452 000,00	452 000,00
Муниципальная программа «Развитие сельского хозяйства в Карабихском сельском поселении»	25.0.0000		1 200 000,00	1 200 000,00
МЦП «Развитие и совершенствование бытового обслуживания населения в Карабихском сельском поселении»	25.1.0000		1 200 000,00	1 200 000,00
Мероприятия по развитию и совершенствованию бытового обслуживания населения	25.1.4529		1 200 000,00	1 200 000,00
Закупка товаров, работ и услуг для государственных (муниципальных) нужд		200	1 200 000,00	1 200 000,00
Муниципальная программа «Создание условий для эффективного управления региональными и муниципальными финансами Карабихского сельского поселения»	36.0.0000		2 521 000,00	2 521 000,00
Мероприятия по управлению государственным имуществом	36.1.0000		2 521 000,00	2 521 000,00
Мероприятия по управлению, распоряжению имуществом, находящимся в муниципальной собственности Карабихского сп и приобретению права собственности	36.1.4501		2 271 000,00	2 271 000,00
Закупка товаров, работ и услуг для государственных (муниципальных) нужд		200	2 271 000,00	2 271 000,00
Мероприятия по кадастровым работам, землеустройству, определению кадастровой стоимости и приобретению права собственности	36.1.4502		250 000,00	250 000,00
Закупка товаров, работ и услуг для государственных (муниципальных) нужд		200	250 000,00	250 000,00
Непрограммные расходы	50.0.0000		11 089 850,00	11 066 950,00
Высшее должностное лицо муниципального образования	50.0.6502		1 016 210,00	1 016 210,00
Расходы на выплаты персоналу в целях обеспечения выполнения функций государственными (муниципальными) органами, казенными учреждениями, органами управления государственными внебюджетными фондами		100	1 016 210,00	1 016 210,00
Центральный аппарат	50.0.6503		8 863 440,00	8 863 440,00
Расходы на выплаты персоналу в целях обеспечения выполнения функций государственными (муниципальными) органами, казенными учреждениями, органами управления государственными внебюджетными фондами		100	6 766 440,00	6 766 440,00
Закупка товаров, работ и услуг для государственных (муниципальных) нужд		200	1 097 000,00	1 097 000,00
Иные бюджетные ассигнования		800	1 000 000,00	1 000 000,00
Депутаты (члены) законодательного (представительного) органа государственной власти субъекта Российской Федерации	50.0.6504		366 000,00	366 000,00
Закупка товаров, работ и услуг для государственных (муниципальных) нужд		200	366 000,00	366 000,00
Резервный фонд муниципального образования	50.0.6505		300 000,00	300 000,00
Иные бюджетные ассигнования		800	300 000,00	300 000,00
осуществление первичного воинского учета на территориях, где отсутствуют военные комиссариаты	50.0.5118		544 200,00	521 300,00
Расходы на выплаты персоналу в целях обеспечения выполнения функций государственными (муниципальными) органами, казенными учреждениями, органами управления государственными внебюджетными фондами		100	531 000,00	509 100,00
Закупка товаров, работ и услуг для государственных (муниципальных) нужд		200	13 200,00	12 200,00
ИТОГО			66 708 903,59	66 641 357,75
Условно утвержденные расходы			1 753 391,00	3 494 936,00
ВСЕГО РАСХОДОВ:			68 462 294,59	70 136 293,75
Дефицит			0,00	0,00

**Приложение 5
к решению Муниципального
Совета Карабихского СП ЯМР ЯО
от 28.01.2015 № 5**

**Ведомственная структура
бюджета Карабихского сельского поселения на 2015 год**

Код ГРБС	Наименование главного распорядителя бюджетных средств	(руб.)
849	Администрация Карабихского сельского поселения Ярославского муниципального района Ярославской области	73 457 668,16
Итого		73 457 668,16

**Приложение 6
к решению Муниципального
Совета Карабихского СП ЯМР ЯО
от 28.01.2015 № 5**

Ведомственная структура бюджета Карабихского сельского поселения на плановый период 2016 и 2017 годов

Код ГРБС	Наименование главного распорядителя бюджетных средств	2016 год (руб.)	2017 год (руб.)
849	Администрация Карабихского сельского поселения Ярославского муниципального района Ярославской области	66 708 903,59	66 641 357,75
Итого		66 708 903,59	66 641 357,75
Условно утвержденные		1 753 391,00	3 494 936,00
Всего		68 462 294,59	70 136 293,75

**Приложение 7
к решению Муниципального
Совета Карабихского СП ЯМР ЯО
от 28.01.2015 №5**

Источники внутреннего финансирования дефицита бюджета поселения на 2015 год

Код бюджетной классификации РФ	Наименование	2015 год (руб.)
849 0 10 50000 00 0000 000	Изменение остатков средств на счетах по учету средств бюджета	7 418 435,60
849 0 10 50201 10 0000 510	Увеличение прочих остатков денежных средств бюджета субъекта Российской Федерации	66 039 232,56
849 0 10 50201 10 0000 610	Уменьшение прочих остатков денежных средств бюджета субъекта Российской Федерации	73 457 668,16
Итого источников внутреннего финансирования		7 418 435,60

**Приложение 8
к решению Муниципального
Совета Карабихского СП ЯМР ЯО
от 28.01.2015 №5**

Источники внутреннего финансирования дефицита бюджета поселения на 2016 и 2017 годы

Код бюджетной классификации РФ	Наименование	2016 год (руб.)	2017 год (руб.)
849 0 10 50000 00 0000 000	Изменение остатков средств на счетах по учету средств бюджета	0,00	0,00
849 0 10 50201 10 0000 510	Увеличение прочих остатков денежных средств бюджета субъекта Российской Федерации	68 462 294,59	70 136 293,75
849 0 10 50201 10 0000 610	Уменьшение прочих остатков денежных средств бюджета субъекта Российской Федерации	68 462 294,59	70 136 293,75
Итого источников внутреннего финансирования		0,00	0,00

**Приложение 9
к решению Муниципального
Совета Карабихского СП ЯМР ЯО
от 28.01.2015 № 5**

**Нормативы распределения поступлений
в бюджет Карабихского сельского поселения**

Код бюджетной классификации РФ	Наименование дохода	Норматив (процент) отчислений в бюджет
849 1 13 01995 10 0000 130	Прочие доходы от оказания платных услуг (работ) получателями средств бюджетов поселений	100
849 1 13 02065 10 0000 130	Доходы, поступающие в порядке возмещения расходов, понесенных в связи с эксплуатацией имущества поселений	100
849 1 13 02995 10 0000 130	прочие доходы от компенсации затрат бюджетов поселений	100
849 1 14 02053 10 0000 410	Доходы от реализации иного имущества, находящегося в собственности поселений (за исключением имущества муниципальных бюджетных и автономных учреждений, а также имущества муниципальных унитарных предприятий, в том числе казенных), в части реализации основных средств по указанному имуществу	100
849 1 16 23051 10 0000 140	Доходы от возмещения ущерба при возникновении страховых случаев по обязательному страхованию гражданской ответственности, когда выгодоприобретателями выступают получатели средств бюджетов поселений	100
849 1 16 23052 10 0000 140	Доходы от возмещения ущерба при возникновении иных страховых случаев, когда выгодоприобретателями выступают получатели средств бюджетов поселений	100
849 1 16 90050 10 0000 140	Прочие поступления от денежных взысканий (штрафов) и иных сумм в возмещение ущерба, зачисляемые в бюджеты поселений	100

849 1 17 01050 10 0000 180	Невыясненные поступления, зачисляемые в бюджеты поселений	100
849 1 17 05050 10 0000 180	Прочие неналоговые доходы бюджетов поселений	100
849 2 01 05010 10 0000 180	Предоставление нерезидентами грантов для получателей средств бюджетов поселений	100
849 2 01 05099 10 0000 180	Прочие безвозмездные поступления от нерезидентов в бюджеты поселений	100
849 2 03 05010 10 0000 180	Предоставление государственными (муниципальными) организациями грантов для получателей средств бюджетов поселений	100
849 2 03 05020 10 0000 180	Поступления от денежных пожертвований, предоставляемых государственными (муниципальными) организациями получателями средств бюджетов поселений	100
849 2 03 05040 10 0000 180	Безвозмездные поступления в бюджеты поселений от государственной корпорации - Фонда содействия реформированию жилищно-коммунального хозяйства на обеспечение мероприятий по переселению граждан из аварийного жилищного фонда	100
849 2 03 05099 10 0000 180	Прочие безвозмездные поступления от государственных (муниципальных) организаций в бюджеты поселений	100
849 2 04 05010 10 0000 180	Предоставление негосударственными организациями грантов для получателей средств бюджетов поселений	100
849 2 04 05020 10 0000 180	Поступления от денежных пожертвований, предоставляемых негосударственными организациями получателям средств бюджетов поселений	100
849 2 04 05099 10 0000 180	Прочие безвозмездные поступления от негосударственных организаций в бюджеты поселений	100
849 2 07 05000 10 0000 180	Прочие безвозмездные поступления в бюджеты поселений	100
849 1 08 04020 01 1000 110	Государственная пошлина за совершение нотариальных действий должностными лицами органов местного самоуправления, уполномоченными в соответствии с законодательными актами Российской Федерации на совершение нотариальных действий (сумма налога (сбора))	100
849 1 08 04020 01 2000 110	Государственная пошлина за совершение нотариальных действий должностными лицами органов местного самоуправления, уполномоченными в соответствии с законодательными актами Российской Федерации на совершение нотариальных действий (Пени)	100
849 1 08 04020 01 3000 110	Государственная пошлина за совершение нотариальных действий должностными лицами органов местного самоуправления, уполномоченными в соответствии с законодательными актами Российской Федерации на совершение нотариальных действий (Суммы денежных взысканий (штрафов))	100
849 1 08 04020 01 4000 110	Государственная пошлина за совершение нотариальных действий должностными лицами органов местного самоуправления, уполномоченными в соответствии с законодательными актами Российской Федерации на совершение нотариальных действий (Прочие поступления)	100
849 1 08 04020 01 5000 110	Государственная пошлина за совершение нотариальных действий должностными лицами органов местного самоуправления, уполномоченными в соответствии с законодательными актами Российской Федерации на совершение нотариальных действий (Уплата процентов, начисленных при нарушении срока возврата налога (сбора), страховых взносов на обязательное пенсионное страхование, и процентов, начисленных на сумму излишне взысканного налога (сбора), страховых взносов на обязательное пенсионное страхование)	100
849 2 19 05000 10 0000 151	Возврат остатков субсидий, субвенций и иных межбюджетных трансфертов, имеющих целевое назначение, прошлых лет из бюджетов поселений	100
849 2 02 04999 10 0000 151	Прочие межбюджетные трансферты, передаваемые бюджетам поселений	100
849 1 11 05035 10 0000 120	Доходы от сдачи в аренду имущества, находящегося в оперативном управлении органов управления поселений и созданных ими учреждений (за исключением имущества муниципальных бюджетных и автономных учреждений)	100
849 2 02 03015 10 0000 151	Субвенция бюджетам поселений на осуществление первичного воинского учета на территориях, где отсутствуют военные комиссариаты	100
849 2 02 02999 10 0000 151	Прочие субсидии бюджетам поселений	100
849 2 02 04012 10 0000 151	Межбюджетные трансферты, передаваемые бюджетам поселений для компенсации дополнительных расходов, возникших в результате решений, принятых органами власти другого уровня	100
849 1 13 01995 10 0011 130	Прочие доходы от оказания платных услуг (работ) получателями средств бюджетов поселений (технические услуги, оказываемые учреждениями (копирование))	100
849 1 13 01995 10 0012 130	Прочие доходы от оказания платных услуг (работ) получателями средств бюджетов поселений (организация показа концертных программ)	100
849 1 13 01995 10 0013 130	Прочие доходы от оказания платных услуг (работ) получателями средств бюджетов поселений (Доходы от организации и проведения культурно-массовых мероприятий)	100
849 1 13 01995 10 0014 130	Прочие доходы от оказания платных услуг (работ) получателями средств бюджетов поселений (Доходы от занятий в тренажерном зале)	100
849 1 13 01995 10 0015 130	Прочие доходы от оказания платных услуг (работ) получателями средств бюджетов поселений (Доходы от проведения платных кружков)	100
849 1 13 01995 10 0016 130	Прочие доходы от оказания платных услуг (работ) получателями средств бюджетов поселений (Доходы от проката книг по платному абонементу)	100
849 1 13 01995 10 0018 130	Прочие доходы от оказания платных услуг (работ) получателями средств бюджетов поселений (Доходы от заключения договоров на возмещение ущерба, причиненного объектам и элементам внешнего благоустройства)	100
849 1 13 01995 10 0019 130	Прочие доходы от оказания платных услуг (работ) получателями средств бюджетов поселений (Доходы, поступающие от оказания услуг по сдаче в аренду помещений)	100
849 1 13 01995 10 0020 130	Прочие доходы от оказания платных услуг (работ) получателями средств бюджетов поселений (Доходы, поступающие от оказания транспортных услуг)	100
849 1 13 01995 10 0021 130	Прочие доходы от оказания платных услуг (работ) получателями средств бюджетов поселений (Доходы, поступающие от оказания услуг по организации ритуальных услуг и содержания мест захоронения)	100
849 1 13 01995 10 0022 130	Прочие доходы от оказания платных услуг (работ) получателями средств бюджетов поселений (Доходы, поступающие от оказания услуг по предоставлению торгового места на территории ярмарки народного потребления)	100
849 1 13 01995 10 0023 130	Прочие доходы от оказания платных услуг (работ) получателями средств бюджетов поселений (Доходы, от оказания банных услуг)	100
849 1 13 01995 10 0024 130	Прочие доходы от оказания платных услуг (работ) получателями средств бюджетов поселений (Доходы, за услуги по проведению приватизации)	100
849 1 13 01995 10 0026 130	Прочие доходы от оказания платных услуг (работ) получателями средств бюджетов поселений (Доходы, от оказания услуг по подготовке выкопировок с картографического материала)	100
849 1 13 01995 10 0036 130	Прочие доходы от оказания платных услуг (работ) получателями средств бюджетов поселений (Доходы, от оказания услуг по вывозу мусора)	100

849 1 13 01995 10 0037 130	Прочие доходы от оказания платных услуг (работ) получателями средств бюджетов поселений (Доходы, от услуг оказываемых трактором, эксковатором)	100
849 2 02 02008 10 0000 151	Субсидии бюджетам поселений на обеспечение жильем молодых семей	100
849 2 02 02088 10 0004 151	Субсидии бюджетам поселений на обеспечение мероприятий по переселению граждан из аварийного жилищного фонда с учетом необходимости развития малоэтажного жилищного строительства за счет средств, поступивших от государственной корпорации – Фонда содействия реформированию жилищно-коммунального хозяйства	100
849 2 02 02089 10 0004 151	Субсидии бюджетам поселений на обеспечение мероприятий по переселению граждан из аварийного жилищного фонда с учетом необходимости развития малоэтажного жилищного строительства за счет средств бюджетов	100

**Муниципальное учреждение
Ширинский культурно-спортивный центр
Курбского сельского поселения
Ярославского муниципального района
Ярославской области**

Приказ

от 10.02.2015г.

№6

**О порядке и условиях продажи
автотранспортного средства (ВА3-21074)**

В соответствии с Федеральным законом от 21 декабря 2001 № 178-ФЗ «О приватизации государственного и муниципального имущества», постановлением администрации Курбского сельского поселения от 09.02.2015г. №12, в связи с нецелесообразностью дальнейшей эксплуатации и содержания, приказываю:

1. Продать находящийся в собственности Муниципального учреждения Ширинского Культурно-спортивного центра Курбского сельского поселения Ярославского муниципального района Ярославской области автотранспортное средство ВА3-21074, 2006 года выпуска, государственный регистрационный знак Х769ММ 76, идентификационный номер ХТА2107407280702, модель, № двигателя 21067, 8761587, кузов № ХТА2107407280702, цвет серо-синий, путем продажи на аукционе с открытой формой подачи предложений о цене.
2. Установить:
 - 2.1 начальную цену продажи муниципального имущества, указанного в пункте 1 постановления, в размере 16000 рублей;
 - 2.2 шаг аукциона от начальной цены продажи в размере 5% - 800 рублей;
 - 2.3 сумму задатка – 1600 рублей, что составляет 10% начальной цены;
 - 2.4 срок оплаты покупателем приобретаемого муниципального имущества - 10 дней с момента подписания договора купли-продажи.
3. Опубликовать приказ в газете «Ярославский агрокурьер».
4. Контроль за исполнением приказа оставляю за собой.
5. Приказ вступает в силу с момента опубликования.

Директор МУ Ширинский КСЦ

С.А.Пухова

ИНФОРМАЦИОННОЕ СООБЩЕНИЕ

Муниципального учреждения Ширинского Культурно-спортивного центра Курбского сельского поселения Администрации Ярославского муниципального района Ярославской области, действующий на основании Устава, именуемый в дальнейшем «Продавец», сообщает о проведении аукциона по продаже автотранспортного средства, являющегося собственностью МУ Ширинский КСЦ.

Аукцион состоится 24 марта 2015 года в 10.00 часов по адресу: Ярославская обл., Ярославский р-н., с.Курба, ул.Ярославская 13.

Аукцион проводится в соответствии с Федеральным законом от 21.12.2001 № 178-ФЗ «О приватизации государственного и муниципального имущества», положением «О порядке управления и распоряжения муниципальной собственностью, составляющей казну Курбского сельского поселения №1 от 16.02.2010года, приказом Муниципального учреждения Ширинского Культурно-спортивного центра Курбского сельского поселения Администрации Ярославского муниципального района Ярославской области от 09.02.2015г. №12 «О порядке и условиях продажи автотранспортного средства (ВА3-21074)», как открытый по форме подачи предложений по цене имущества.

Собственник продаваемого объекта - Ярославский муниципальный район. Средства платежа - денежные средства в валюте РФ (рубли).
Характеристика объекта продажи:

Марка автомобиля	Год выпуска	Начальная цена (руб.)	Сумма задатка (руб.)	Шаг аукциона 5 %
ВА3-21074	2006	16000,00	1600,00	800,00

К участию в аукционе допускаются юридические и физические лица, которые в соответствии со статьей 5.1. Положения о приватизации муниципального имущества Ярославского муниципального округа могут быть признаны покупателями, своевременно подавшие заявку на участие в аукционе и представившие документы в соответствии с перечнем, объявленным в информационном сообщении, обеспечившие поступление на счет Продавца установленной суммы задатка в указанный в информационном сообщении срок. Документом, подтверждающим поступление задатка на счет Продавца, является выписка со счета Продавца. Обязанность доказать свое право на участие в аукционе возлагается на претендента. В случае, если будет установлено, что покупатель муниципального имущества не имел право на его приобретение, соответствующая сделка признается ничтожной.

- Документы, представляемые для участия в аукционе:
1. Заявка в установленной форме.
 2. Платежный документ с отметкой банка об исполнении, подтверждающий внесение задатка в счет обеспечения оплаты объекта в соответствии с договором о задатке, заключаемом с Продавцом.
 - Задатки перечисляются на расчетный счет 40302810378885000007 отделение Ярославль г. Ярославль, получатель платежа – УФ Администрации ЯМР (МУ Ширинский КСЦ ЯМР 838.02.003.3), БИК 047888001, ОГРН 1067627023782.
 - и должны поступить на указанный счет не позднее 23 марта 2015 года. В платежном поручении необходимо указать назначение платежа и дату аукциона.
 - Возврат задатка осуществляется в соответствии с договором о задатке.
 3. Физические лица предъявляют документ, удостоверяющий личность
 - Юридические лица дополнительно представляют:
 4. Заверенные копии учредительных документов. Все листы документов, представляемых одновременно с заявкой, либо отдельные тома данных документов должны быть прошиты, пронумерованы, скреплены печатью претендента и подписаны претендентом или его представителем. К данным документам (в том числе к каждому тому) также прилагается их описание. Заявка и такая опись составляются в двух экземплярах, один из которых остается у Продавца, другой - у претендента
 5. Надлежащим образом оформленное письменное решение соответствующего органа управления претендента о приобретении указанного объекта, принятое в соответствии с требованиями законодательства страны, в которой зарегистрирован претендент, и учредительными документами претендента.
 6. Надлежащим образом оформленные и заверенные документы, подтверждающие полномочия органов управления и должностных лиц.
 7. Сведения о доле Российской Федерации, субъекта РФ, муниципального образования (для акционерных обществ – выписку из реестра акционеров) в уставном капитале претендента – юридического лица.
 8. Надлежащим образом оформленную доверенность на лицо, имеющее право действовать от имени претендента.
 9. Опись представленных документов, подписанная претендентом или его уполномоченным представителем, представляется в 2-х экземплярах, один из которых, удостоверенный подписью Продавца, возвращается претенденту.
 - Документы, содержащие помарки, подчистки, исправления и т.д., не рассматриваются.
 - Одно лицо имеет право подать только одну заявку.
 - Заявки с прилагаемыми к ним документами принимаются представителем Продавца по рабочим дням с 08.00 до 16.00, начиная с 12 февраля 2015 года по адресу: с. Курба, ул. Ярославская, д.13, тел.43-33-70.
 - Ознакомиться с формой заявки, условиями договора о задатке и договора купли-продажи, паспортном транспортном средстве, а также с иными сведениями о выставленном на продажу объекте можно с момента начала приема заявок по адресу Продавца.
 - Окончательный срок приема заявок 20 марта 2015 года.
 - Претендент не допускается к участию в аукционе по следующим основаниям:
 - представленные документы не подтверждают право претендента быть покупателем в соответствии с законодательством РФ;
 - представлены не все документы в соответствии с перечнем, указанным в информационном сообщении, или оформление указанных документов не соответствует законодательству РФ;
 - заявка подана лицом, не уполномоченным претендентом на осуществление таких действий;
 - не подтверждено поступление в установленный срок задатка на счета, указанные в ин-

формационном сообщении.
Заявки, поступившие по истечении срока их приема, вместе с описью, возвращаются претендентам или их уполномоченным представителям под расписку.

Заявки и документы претендентов рассматриваются Комиссией по проведению аукциона (далее - «Комиссия») с 09 час. 00 мин. в день подведения итогов аукциона 24 марта 2015 года по местонахождению Продавца по адресу: Ярославская обл., Ярославский р-н., с.Курба, ул.Ярославская 13.

Претендент приобретает статус участника аукциона с момента подписания членами Комиссии Протокола о признании претендентов участниками аукциона.

Порядок проведения аукциона открытого по форме подачи предложений.
Участникам аукциона выдаются пронумерованные карточки участника аукциона (далее – карточки).

Аукцион начинается с объявления уполномоченным представителем продавца об открытии аукциона, после чего оглашаются наименование имущества, основные его характеристики, начальная цена продажи и «шаг аукциона». Шаг аукциона устанавливается в размере 5 % от начальной цены объекта и остается неизменным в течение всего аукциона.

После оглашения аукционистом начальной цены продажи участникам аукциона предлагается заявить эту цену путем поднятия карточек. После заявления участниками аукциона начальной цены аукционист предлагает участникам аукциона заявлять свои предложения по цене продажи, превышающей начальную цену. Каждая последующая цена, превышающая предыдущую цену на «шаг аукциона», заявляется участниками путем поднятия карточек. В случае заявления цены, кратной «шагу аукциона», эта цена заявляется участниками аукциона путем поднятия карточек и ее оглашения.

Аукционист называет номер карточки участника аукциона, который первым заявил начальную цену или последующую цену, указывает на этого участника и объявляет заявленную цену как цену продажи. При отсутствии предложений со стороны иных участников аукциона аукционист повторяет эту цену 3 раза. Если до третьего повторения заявленной цены ни один из участников аукциона не поднял карточку и не заявил последующую цену, аукцион завершается.

По завершении аукциона аукционист объявляет о продаже имущества, называет его продажную цену и номер карточки победителя аукциона. Победителем аукциона признается участник, номер карточки которого и заявленная им цена были названы аукционистом последними, т.е. предложивший в ходе торгов наибольшую цену.

Протокол об итогах аукциона с момента его утверждения Продавцом приобретает юридическую силу и является документом, удостоверяющим право победителя на заключение договора купли-продажи объекта.

Договор купли-продажи объекта заключается между Продавцом и Победителем аукциона в соответствии с Гражданским Кодексом Российской Федерации в срок не позднее 5 дней с даты утверждения Протокола об итогах аукциона.

Оплата по договору купли-продажи осуществляется в течение 10 дней с момента подписания договора купли-продажи на расчетный счет Продавца:

получатель платежа – УФ Администрации ЯМР (МУ Ширинский КСЦ ЯМР 838.02.003.3), БИК 047888001, ОГРН 1067627023782.

Оплата за объект производится в соответствии с условиями договора купли-продажи.

При уклонении или отказе победителя аукциона от заключения в установленный срок договора купли-продажи имущества задаток ему не возвращается и он утрачивает право на заключение указанного договора.

Право собственности на объект переходит к Победителю аукциона в порядке, установленном действующим законодательством РФ и договором купли-продажи после полной оплаты стоимости объекта. Факт оплаты подтверждается выпиской со счета о поступлении средств в размере и порядке, указанных в договоре купли-продажи.

Оформление права собственности на объект осуществляется в порядке, установленном законодательством РФ и договором купли-продажи, после полной оплаты стоимости объекта.

Затраты по оформлению документации для продажи объекта и по регистрации права собственности относятся на Победителя аукциона.

Директор МУ Ширинский КСЦ	С.А.Пухова
Образцы, представляемых документов для участия в аукционе	
ЗАЯВКА НА УЧАСТИЕ В АУКЦИОНЕ	

ФИО, дата рождения, адрес регистрации, паспортные данные

1.Изучив данные информационного сообщения об объекте приватизации, я, нижеподписавшийся согласен приобрести автотранспортное средство ВА3-21074, 2006 года выпуска, государственный регистрационный знак Х769ММ 76, идентификационный номер ХТА2107407280702, модель, № двигателя 21067, 8761587, кузов № ХТА2107407280702, цвет серо-синий

2.Обязуюсь соблюдать условия аукциона, содержащиеся в информационном сообщении о проведении аукциона, опубликованном в газете «Ярославский агрокурьер», а также порядок проведения аукциона, установленный федеральным законом «О приватизации государственного и муниципального имущества» от 21.12.2001 года № 178-ФЗ и Положением об организации продажи государственного и муниципального имущества на аукционе, утвержденным Постановлением Правительства Российской Федерации от 12 августа 2002 г. № 585.

3. В случае победы на аукционе принимаю на себя обязательство заключить договор купли-продажи в срок не позднее 5 дней с момента подписания протокола с организаторами аукциона.

4. Я согласен с тем, что в случае признания меня победителем аукциона и моего отказа от заключения договора купли-продажи объекта приватизации или невнесения в срок установленной суммы платежа, сумма внесенного задатка остается у продавца.

5. До подписания договора купли-продажи объекта приватизации настоящая заявка вместе с протоколом, подписанным с организаторами аукциона, будут считаться имеющими силу договора между нами.

6. Полное наименование и адрес участника аукциона: _____

7. Платежные реквизиты участника аукциона, счет в банке, на который перечисляется сумма возвращаемого задатка: _____

8. Доля государства, органов местного самоуправления, общественных организаций (объединений), благотворительных и иных общественных фондов в уставном капитале нашего предприятия составляет _____ рублей или _____ % от общей суммы уставного капитала.

9. Я согласен с тем, что в случае, если я буду признан победителем аукциона и предложенная мною цена окажется больше двух тысяч установленных федеральным законом минимальных размеров оплаты труда (для покупателей - физических лиц) или больше десяти тысяч установленных федеральным законом минимальных размеров оплаты труда (для покупателей - юридических лиц), договор купли-продажи будет заключен после предоставления нами справки установленной формы об источниках финансирования сделки, заверенной налоговой инспекцией по месту моего нахождения.

Приложение:

- 1.Документы об уплате задатка.
- 2.Ксерокопия паспорта.
- 3.Опись представленных документов, подписанная претендентом или его уполномоченным представителем, представляется в 2-х экземплярах

Юридические лица дополнительно представляют документы:

- 1.Копии учредительных документов. Иностранные юридические лица представляют выписку из торгового реестра страны происхождения или иное эквивалентное доказательство юридического статуса.
2. Надлежащим образом оформленное письменное решение соответствующего органа управления претендента о приобретении указанного объекта, принятое в соответствии с требованиями законодательства страны, в которой зарегистрирован претендент, и учредительными документами претендента.
3. Надлежащим образом оформленные и заверенные документы, подтверждающие полномочия органов управления и должностных лиц.
4. Сведения о доле Российской Федерации, субъекта РФ, муниципального образования (для акционерных обществ – выписку из реестра акционеров) в уставном капитале претендента - юридического лица.
5. Надлежащим образом оформленную доверенность на лицо, имеющее право действовать от имени претендента.

Подпись уполномоченного лица:
С правилами проведения аукциона ознакомлен, начальная цена известна.
(ФИО) (подпись)
« _____ » _____ 2015 г. м.п.

Принято:

« _____ » _____ 2015 г.

ФИО, дата рождения, адрес регистрации, паспортные данные

ОПИСЬ ДОКУМЕНТОВ

- 1.
 - 2.
 - 3.
- Другие документы, предоставляемые для участия в аукционе

Подпись
« _____ » _____ 2015 года

Заявка принята МУ Ширинский КСЦ:
_____ час. _____ мин. « _____ » _____ 2015 года.

Подпись _____ лица _____, принявшего _____ заявку _____ (Ф.И.О., должность)

**АДМИНИСТРАЦИЯ
ЗАВОЛЖСКОГО СЕЛЬСКОГО ПОСЕЛЕНИЯ
ПОСТАНОВЛЕНИЕ**

03.02.2015

№26

О предоставлении разрешения на условно разрешенный вид использования земельного участка общей площадью 490785 кв.м. с кадастровым номером 76:17:107101:3205, расположенного по адресу: Ярославская обл., Ярославский р-н, Пестрецовский сельский округ, д.Мостец

В соответствии со ст.39 Градостроительного кодекса Российской Федерации, Федеральным законом от 06.10.2003г. №131-ФЗ «Об общих принципах организации местного самоуправления в Российской Федерации», Уставом Заволжского сельского поселения Ярославского муниципального района Ярославской области, рекомендациями Комиссии по подготовке Правил землепользования и застройки Заволжского сельского поселения, Администрация Заволжского сельского поселения, п о с т а н о в л я е т:

1. Предоставить Обществу с ограниченной ответственностью «Голдфилд» разрешение на условно разрешенный вид использования – «многоквартирные жилые дома в 7 и более этажей» 490785 кв.м. с кадастровым номером 76:17:107101:3205, расположенного по адресу: Ярославская обл., Ярославский р-н, Пестрецовский сельский округ, д.Мостец.
2. Опубликовать настоящее Постановление в газете «Ярославский агрокурьер».
3. Контроль за исполнением настоящего постановления возложить на заместителя Главы Администрации Заволжского сельского поселения И.К. Буралякову.
4. Постановление вступает в силу с даты опубликования.

**Глава Заволжского
сельского поселения**

Н.И.Ашастина

**АДМИНИСТРАЦИЯ
ЗАВОЛЖСКОГО СЕЛЬСКОГО ПОСЕЛЕНИЯ
ПОСТАНОВЛЕНИЕ**

03.02.2015

№27

О предоставлении разрешения на условно разрешенный вид использования земельного участка общей площадью 78652 кв.м. с кадастровым номером 76:17:107101:3213, расположенного по адресу: Ярославская обл., Ярославский р-н, Пестрецовский сельский округ, п.Красный Бор

В соответствии со ст.39 Градостроительного кодекса Российской Федерации, Федеральным законом от 06.10.2003г. №131-ФЗ «Об общих принципах организации местного самоуправления в Российской Федерации», Уставом Заволжского сельского поселения Ярославского муниципального района Ярославской области, рекомендациями Комиссии по подготовке Правил землепользования и застройки Заволжского сельского поселения, Администрация Заволжского сельского поселения, п о с т а н о в л я е т:

1. Предоставить Обществу с ограниченной ответственностью «Голдфилд» разрешение на условно разрешенный вид использования – «многоквартирные жилые дома в 7 и более этажей» земельного участка общей площадью 78652 кв.м. с кадастровым номером 76:17:107101:3213, расположенного по адресу: Ярославская область, Ярославский район, Пестрецовский сельский округ, п.Красный Бор.
2. Опубликовать настоящее Постановление в газете «Ярославский агрокурьер».
3. Контроль за исполнением настоящего постановления возложить на заместителя Главы Администрации Заволжского сельского поселения И.К. Буралякову.
4. Постановление вступает в силу с даты опубликования.

**Глава Заволжского
сельского поселения**

Н.И.Ашастина

**АДМИНИСТРАЦИЯ
ЗАВОЛЖСКОГО СЕЛЬСКОГО ПОСЕЛЕНИЯ
ПОСТАНОВЛЕНИЕ**

28.01.2015

№11

Об отказе в предоставлении разрешения на условно разрешенный вид использования земельного участка с кадастровым номером 76:17:101601:84, расположенного по адресу: Ярославская обл., Ярославский р-н, Гавриловский сельский округ, д. Полесье

В соответствии со ст.39 Градостроительного кодекса Российской Федерации, Федеральным законом от 06.10.2003г. №131-ФЗ «Об общих принципах организации местного самоуправления в Российской Федерации», Уставом Заволжского сельского поселения Ярославского муниципального района Ярославской области, рекомендациями Комиссии по подготовке правил землепользования и застройки Заволжского сельского поселения от 26.01.2015г. (вх.№135 от 26.01.2015г.), Администрация Заволжского сельского поселения п о с т а н о в л я е т:

1. Отказать Крюкову Д. В. в предоставлении разрешения на условно разрешенный вид использования – «многоквартирные жилые дома до 3 этажей (включительно)» земельного участка общей площадью 1775 кв. м. с кадастровым номером 76:17:101601:84, расположенного по адресу: Ярославская обл., Ярославский р-н, Гавриловский сельский округ, д. Полесье.
2. Опубликовать настоящее постановление в газете «Ярославский Агрокурьер».
3. Уведомить Крюкова Д. В. о принятом решении.
4. Контроль за исполнением постановления возложить на заместителя главы Администрации Заволжского сельского поселения И. К. Буралякову.
5. Постановление вступает в силу с даты опубликования.

**Глава Заволжского
сельского поселения**

Н.И.Ашастина

**АДМИНИСТРАЦИЯ
ЗАВОЛЖСКОГО СЕЛЬСКОГО ПОСЕЛЕНИЯ
ПОСТАНОВЛЕНИЕ**

28.01.2015

№12

О предоставлении разрешения на условно разрешенный вид использования земельного участка с кадастровым номером 76:17:105201:290, расположенного по адресу: Ярославская обл., Ярославский р-н, Гавриловский сельский округ, СНТ «Строитель-2», уч.270а

В соответствии со ст.39 Градостроительного кодекса Российской Федерации, Федеральным законом от 06.10.2003г. №131-ФЗ «Об общих принципах организации местного самоуправления в Российской Федерации», Уставом Заволжского сельского поселения Ярославского муниципального района Ярославской области, рекомендациями Комиссии по подготовке правил землепользования и застройки Заволжского сельского поселения от 26.01.2015г. (вх.№134 от 26.01.2015г.), Администрация Заволжского сельского поселения п о с т а н о в л я е т:

1. Предоставить Тютяеву Д. Ю. разрешение на условно разрешенный вид использования – «для размещения объектов розничной торговли» земельного участка общей площадью 551 кв. м. с кадастровым номером 76:17:105201:290, расположенного по адресу: Ярославская обл., Ярославский р-н, Гавриловский сельский округ, СНТ «Строитель-2», уч.270а.
2. В течение 10 дней с даты подписания:
 - 2.1 Опубликовать настоящее постановление в газете «Ярославский Агрокурьер»;
 - 2.2 Уведомить Тютяева Д. Ю. о принятом решении.
3. Контроль за исполнением постановления возложить на заместителя Главы Администрации Заволжского сельского поселения И. К. Буралякову.
4. Постановление вступает в силу с даты опубликования.

**Глава Заволжского
сельского поселения**

Н.И.Ашастина

**АДМИНИСТРАЦИЯ
ЯРОСЛАВСКОГО МУНИЦИПАЛЬНОГО РАЙОНА
ПО С Т А Н О В Л Е Н И Е**

05.02.2015

№ 530

**Об утверждении схемы размещения
рекламных конструкций на территории
ЯМР (часть 3)**

В соответствии с Федеральным законом от 13 марта 2006 года № 38-ФЗ «О рекламе», постановлением Правительства Ярославской области от 03.09.2013 № 1187-п «О мерах по реализации Федерального закона от 13 марта 2006 года № 38-ФЗ «О рекламе», на основании сводного заключения департамента строительства Ярославской области от 16.01.2015 № ИХ.30-00076/15, Администрация района п о с т а н о в л я е т:

1. Утвердить прилагаемую схему размещения рекламных конструкций на территории Ярославского муниципального района (часть 3).
2. Опубликовать постановление в газете «Ярославский агрокурьер».
3. Контроль за исполнением постановления оставляю за собой.
4. Постановление вступает в силу с момента подписания.

Глава Ярославского
муниципального района

Т.И.Хохлова

**АДМИНИСТРАЦИЯ
ЯРОСЛАВСКОГО МУНИЦИПАЛЬНОГО РАЙОНА
«Утверждено»**

постановлением Администрации Ярославского
муниципального района Ярославской области
от _____ 2014 № _____

**Схема размещения рекламных конструкций
на территории Ярославского муниципального района
Ярославской области
(часть 3)**

Согласовано:

Департамент строительства
Ярославской области
« _____ » _____ 2014 год

Ярославль
2014 г

**Согласование схемы размещения рекламных конструкций
на территории Ярославского муниципального района
Ярославской области (часть 3)**

Заместитель Главы Администрации ЯМР
по вопросам жилищно-коммунального
хозяйства и строительства
« _____ » _____ 2014
Н.А.Беляков

Председатель комитета по управлению
муниципальным имуществом
Администрации ЯМР ЯО
« _____ » _____ 2014
Е.А. Шашлова

Директор МКУ «Центр земельных
ресурсов ЯМР»
« _____ » _____ 2014
О.Н.Ершов

Начальник юридического отдела
управления делами Администрации ЯМР
« _____ » _____ 2014
М.А. Ярцева

Директор МКУ
«Многофункциональный центр развития ЯМР»
« _____ » _____ 2014
Е.Е.Гречева

**Пояснительная записка
к схеме размещения рекламных конструкций
на территории Ярославского муниципального района
Ярославской области (часть 3)**

Работы по оформлению схемы размещения рекламных конструкций на территории Ярославского муниципального района выполнены в соответствии с федеральным законом от 13.03.2006 N 38-ФЗ (ред. от 28.12.2013) «О рекламе» с изменениями и дополнениями, вступившими в силу с 30.01.2014 года сотрудниками МКУ «Центр земельных ресурсов ЯМР» в составе начальника отдела исходно-разрешительной документации Гранжиной Н.С и главного специалиста Бородиной М.Е.

Схема размещения рекламных конструкций предварительно согласована с уполномоченным органом исполнительной власти Ярославской области - департаментом строительства и утверждена постановлением Администрации Ярославского муниципального района от _____ 2014 № _____.

Схема размещения рекламных конструкций включает в себя сведения о рекламных конструкциях на земельных участках независимо от формы собственности, а также на зданиях или ином недвижимом имуществе, находящихся в собственности Ярославской области и муниципальной собственности. Схема размещения рекламных конструкций (далее по тексту Схема) является документом, определяющим места размещения рекламных конструкций, виды рекламных конструкций, установка которых допускается на данных местах.

В состав Схемы входит:

- титульный лист;
- общая схема размещения рекламных конструкций в границах Ярославского муниципального района (на листе формата А3) в соответствии с предусмотренными для каждого типа конструкций графическими и цветовыми обозначениями, с отображением сквозной нумерации;
- общая схема расположения альбомных листов с указанием нумерации и границ Ярославского муниципального района;
- схема размещения рекламных конструкций, нанесенная на картографические материалы (масштаб 1:2000) на листы формата А3 с разметкой рекламных конструкций в соответствии с предусмотренными для каждого типа конструкций графическими и цветовыми обозначениями. В качестве подложки использовались ортофотопланы масштаба 1:2000.
- фотоматериалы, содержащие номер места установки и эксплуатации рекламной конструкции, соответствующего номеру в адресном перечне и номеру в схеме размещения, адрес установки и

эксплуатации рекламной конструкции, две фотографии с привязкой (дизайн макетом) конструкции;

- адресный перечень установки и эксплуатации рекламных конструкций.
- При оформлении Схемы использовались следующие понятия:
- адресная характеристика – адрес предполагаемого места установки и эксплуатации рекламной конструкции, указание соответствующей альбому нумерации рекламной конструкции;
 - технологическая характеристика – тип и вид рекламной конструкции, размер, количество сторон, площадь;
 - имущественная характеристика – наименование собственника или законного владельца имущества, к которому присоединяется рекламная конструкция, кадастровый номер земельного участка, номер и дата выписки ЕГРП, свидетельства о государственной регистрации права.

На территории Ярославского муниципального района наиболее востребованным, популярным и доступным видом рекламной конструкции является двухсторонний отдельно стоящий рекламный щит, без освещения. Самым востребованным местом расположения рекламных конструкций на территории района являются места в полосах отвода автодорог или непосредственной близости от них, местах примыкающих к границам города Ярославля и непосредственной близости к торгово-развлекательным комплексам.

Подготовленная часть Схемы размещения рекламных конструкций на территории Ярославского муниципального района отражает место размещения рекламных конструкций на территории торгово-развлекательного комплекса «Вернисаж» и подъезда к нему и содержит итоговую информацию по техническим характеристикам, количеству, площади рекламных конструкций.

На территории торгово-развлекательного комплекса и подъезда к нему сформировано всего 15 мест размещения рекламных конструкций, из них:

- двухсторонних отдельно стоящих рекламных конструкций размером 6х3 метра, без освещения – 6 шт. Номера конструкций на схеме - 1-6.

1. Типы и виды рекламных конструкций

1.1 Щитовые установки 3х6м

Отдельно стоящие на земле объекты наружной рекламы и информации, имеющие внешние поверхности для размещения информации и состоящие из фундамента, каркаса и информационного поля.

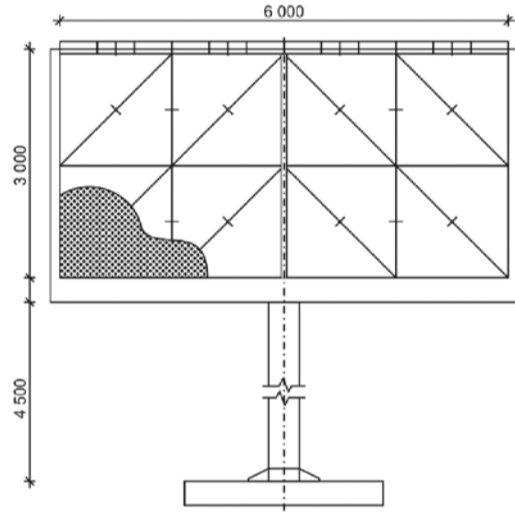

Основные характеристики рекламной конструкции:

1. размеры информационного поля: 3м x 6м;
2. внешние габариты рекламной панели: не более 3,4 x 6,4
3. для рабочих поверхностей на основе призматронов;
4. размер информационного поля: 3,2х6м;
5. внешние габариты рекламной панели: не более 3,6х6,4м

Опорная стойка:

1. выполнена из прямоугольной профильной трубы (от 15 см до 75 см),
2. или круглой профильной трубы (диаметр от 15 см до 75 см);
3. возможно выполнение опоры из двух и трех рядом стоящих стоек;
4. допустимая высота опорной стойки: от 4,5м до 7,0м;
5. цвет опорной стойки: серый.

Устанавливается под прямым углом к нижней кромке рекламной панели.

Возможны технологии смены изображений:

1. призматрон;
2. скроллер;
3. другие технологии автоматической смены изображений.

Рекламная конструкция должна иметь внешний или внутренний подсвет.

1.3 Щитовые установки 3,7х40м

Отдельно стоящие на земле объекты наружной рекламы и информации, имеющие внешние поверхности для размещения информации и состоящие из фундамента, каркаса и информационного поля.

Основные характеристики рекламной конструкции:

1. размеры информационного поля: 3,7м x 40м;
2. внешние габариты рекламной панели: не более 3,7 x 40
3. для рабочих поверхностей на основе призматронов;
5. внешние габариты рекламной панели: не более 3,7х40м

Опорная стойка:

1. выполнена из прямоугольной профильной трубы (от 15 см до 75 см),
2. или круглой профильной трубы (диаметр от 15 см до 75 см);
3. возможно выполнение опоры из двух и трех рядом стоящих стоек;
4. допустимая высота опорной стойки: от 4,5м до 7,0м;
5. цвет опорной стойки: серый.

Устанавливается под прямым углом к нижней кромке рекламной панели.

Рекламная конструкция должна иметь внешний или внутренний подсвет.

- двухсторонних отдельно стоящих рекламных конструкций размером 4х3 метра, без освещения – 8 шт. Номера конструкций на схеме - 7-14.

- односторонних отдельно стоящих рекламных конструкций размером 3,7х40 метра, без освещения – 1 шт. Номер конструкции на схеме - 15.

- общая площадь информационных полей при этом составила 556 квадратных метров. Основное количество мест размещения рекламных конструкций, (9 шт.) с № 7 по № 15, размещены на земельном участке с кадастровым номером 76:17:144401:176, в соответствии со сведениями выписки из единого государственного реестра прав на недвижимое имущество и сделок с ним от 04.12.2014 №01/01/2014-14327, земельный участок предоставлен в собственность ООО «Глобал 1», на земельном участке зарегистрировано обременение в виде ипотеки в пользу ОАО «Акционерный коммерческий банк «Банк Москвы».

Остальное количество мест размещения рекламных конструкций, (6 шт.) с № 1 по № 6, размещены на земельном участке с кадастровым номером 76:17:144401:791.

В соответствии с выпиской из единого государственного реестра прав на недвижимое имущество и сделок с ним от 04.12.2014 №01/01/2014-14328 сведения о правообладателе земельного участка с кадастровым номером 76:17:144401:791 отсутствуют. Земельный участок предоставлен в аренду ООО «Глобал 1» сроком с 05.10.2007 по 03.07.2017, договор аренды земельного участка от 10.07.2007 № 373.

При подготовке настоящей Схемы применялись Методические рекомендации по подготовке схем размещения рекламных конструкций, утвержденные Приказом департамента строительства Ярославской области от 18.10.2013 г. № 177.

1.2 Щитовые установки 3х4м

Отдельно стоящие на земле объекты наружной рекламы и информации, имеющие внешние поверхности для размещения информации и состоящие из фундамента, каркаса и информационного поля.

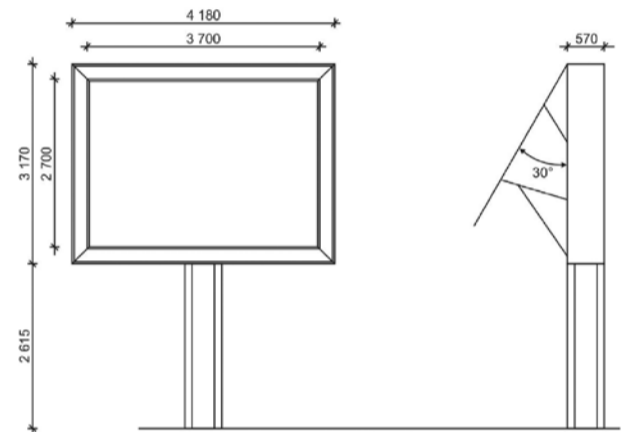

Основные характеристики рекламной конструкции:

1. размеры информационного поля: 3м x 4м;
2. внешние габариты рекламной панели: не более 3,4 x 4,4м

Опорная стойка:

1. выполнена из профильной трубы (от 18 см до 36 см),
2. возможна металлическая, пластиковая или выполненная из других безопасных материалов (остекление стойки опоры каленым стеклом) облицовка опоры (от 40 см до 75 см);
3. допустимая высота опорной стойки: от 2,5м до 4,0м;
4. цвет опорной стойки: серый.

Устанавливается под прямым углом к нижней кромке рекламной панели. В случае размещения данной конструкции на тротуаре, высота опорной стойки должна составлять не менее 3,5м.

Возможны технологии смены изображений:

1. призматрон;
2. скроллер;
3. другие технологии автоматической смены изображений.

Рекламная конструкция должна иметь внешний или внутренний подсвет.

По периметру панели рекламной конструкции может быть смонтирована пластиковая или металлическая облицовка, которая может иметь различные варианты цветового исполнения.

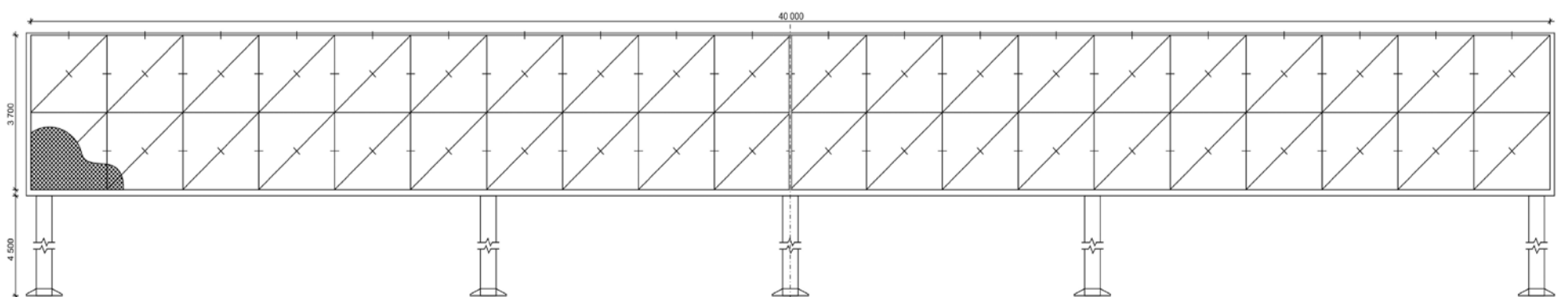



РК 1 Сторона А
ул. Дорожная, 80м. от пересечения с ул. Калинина,
справа при движении к ТРК «Вернисаж»



РК 1 Сторона Б
ул. Дорожная, 80м. от пересечения с ул. Калинина,
справа при движении к ТРК «Вернисаж»

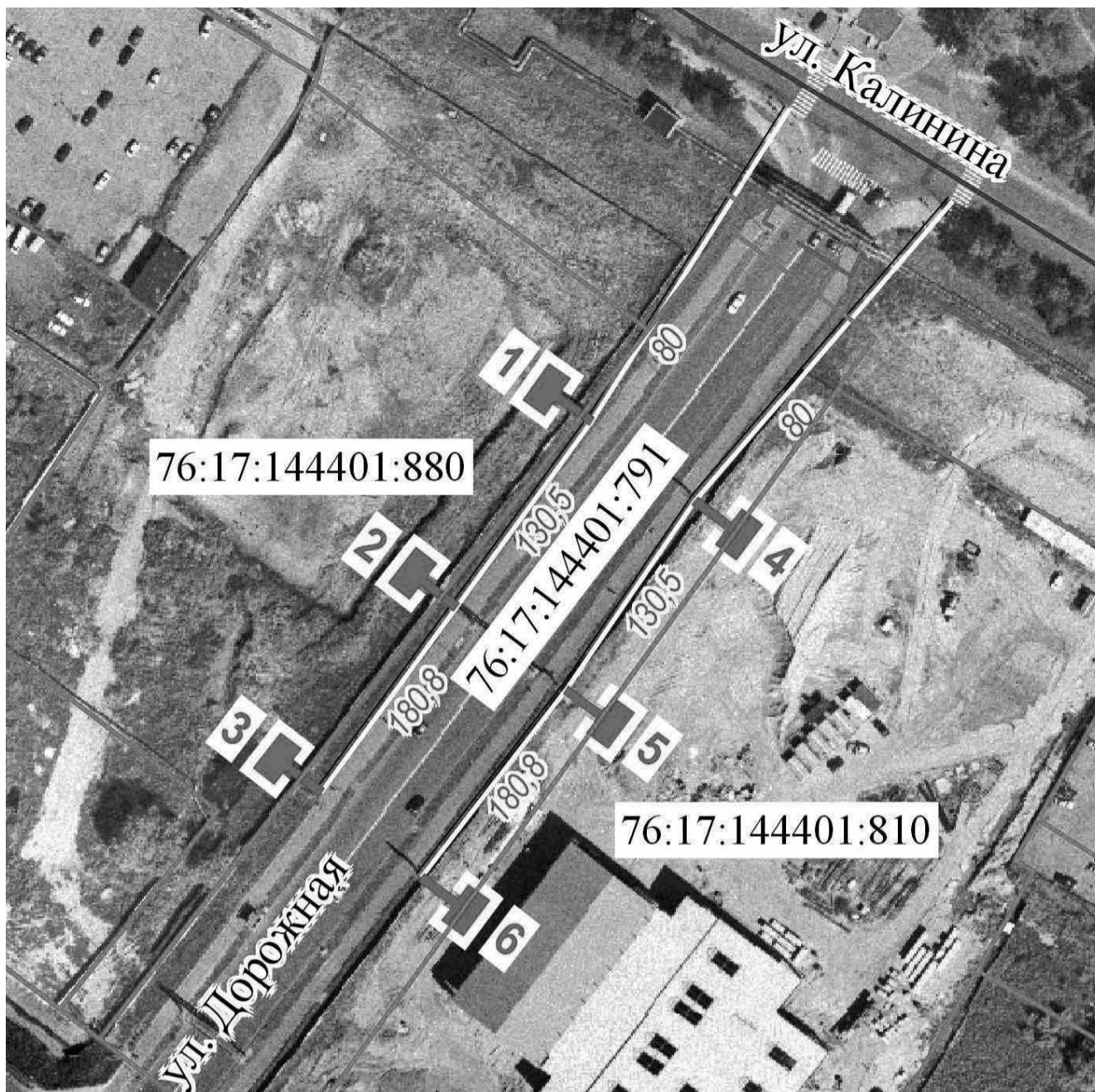

РК2 Сторона А
ул. Дорожная, 130,5 м. от пересечения с ул. Калинина,
справа при движении к ТРК «Вернисаж»



РК 1 Сторона Б
ул. Дорожная, 80м. от пересечения с ул. Калинина,
справа при движении к ТРК «Вернисаж»

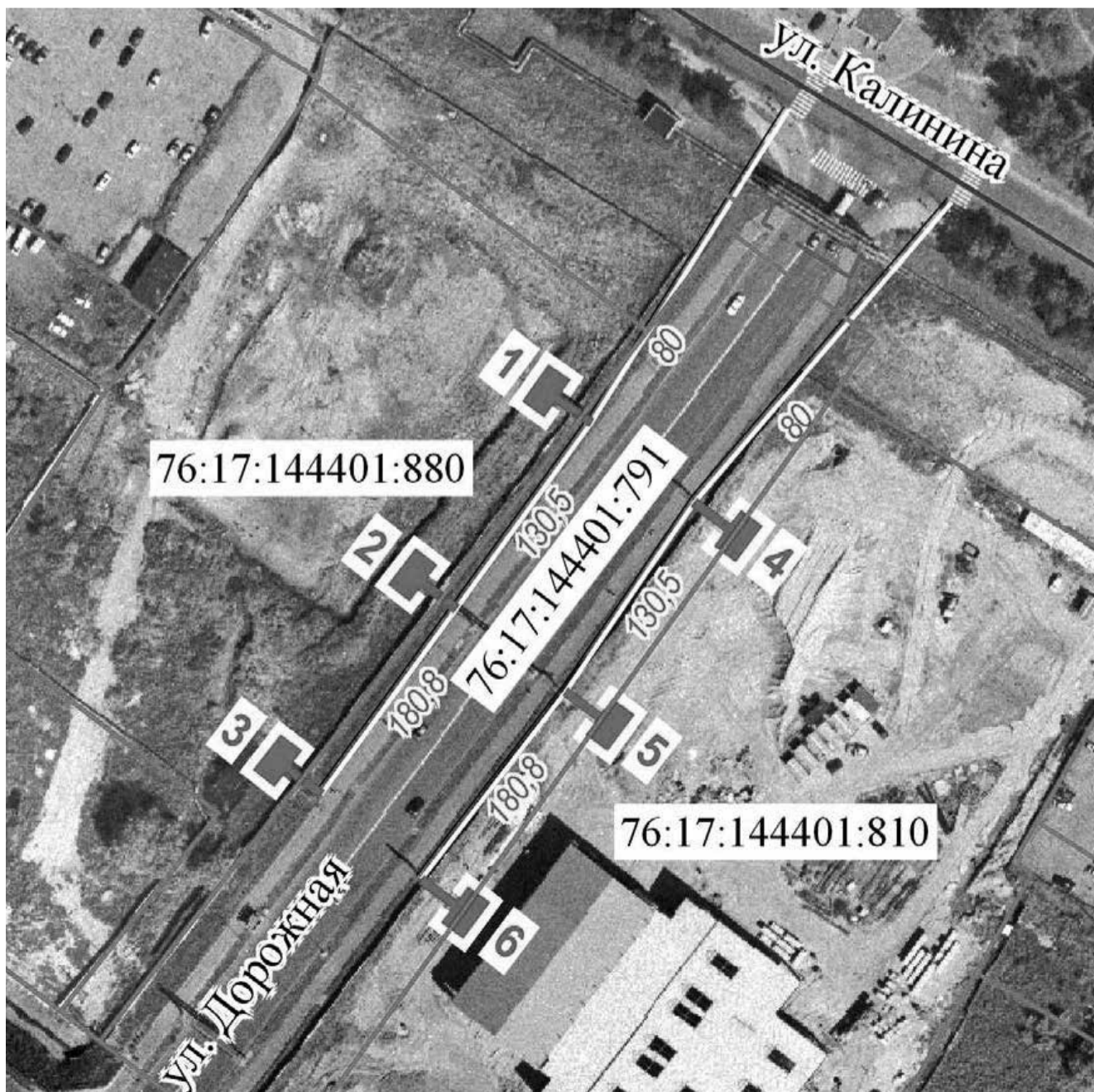



РК 3 Сторона А
ул. Дорожная, 180,8 м. от пересечения с ул. Калинина,
справа при движении к ТРК «Вернисаж»



РК 3 Сторона Б
ул. Дорожная, 180,8 м. от пересечения с ул. Калинина,
справа при движении к ТРК «Вернисаж»

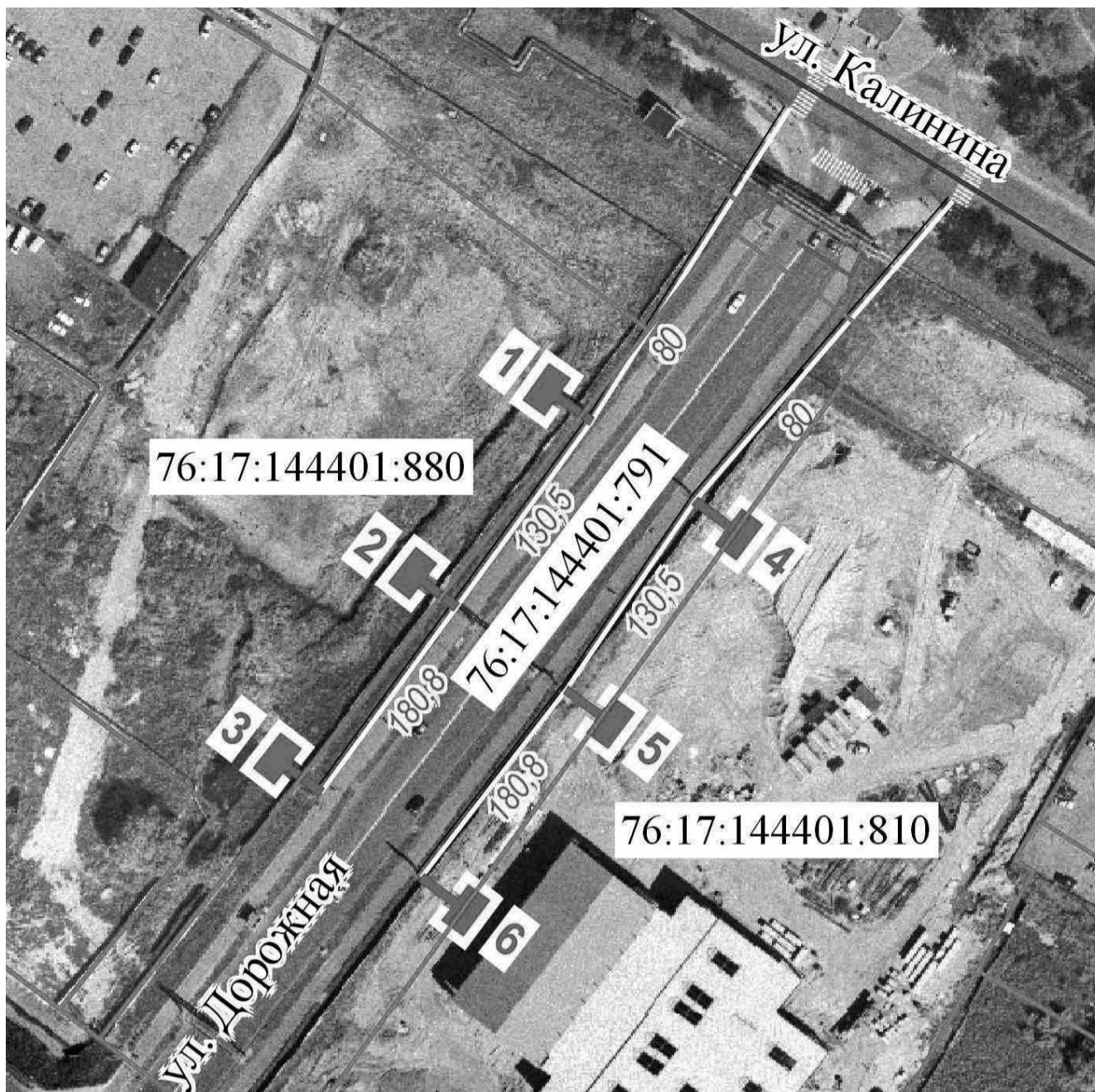

РК4 Сторона А
ул. Дорожная, 80 м. от пересечения с ул. Калинина,
слева при движении к ТРК «Вернисаж»



РК 4 Сторона Б
ул. Дорожная, 80 м. от пересечения с ул. Калинина,
слева при движении к ТРК «Вернисаж»

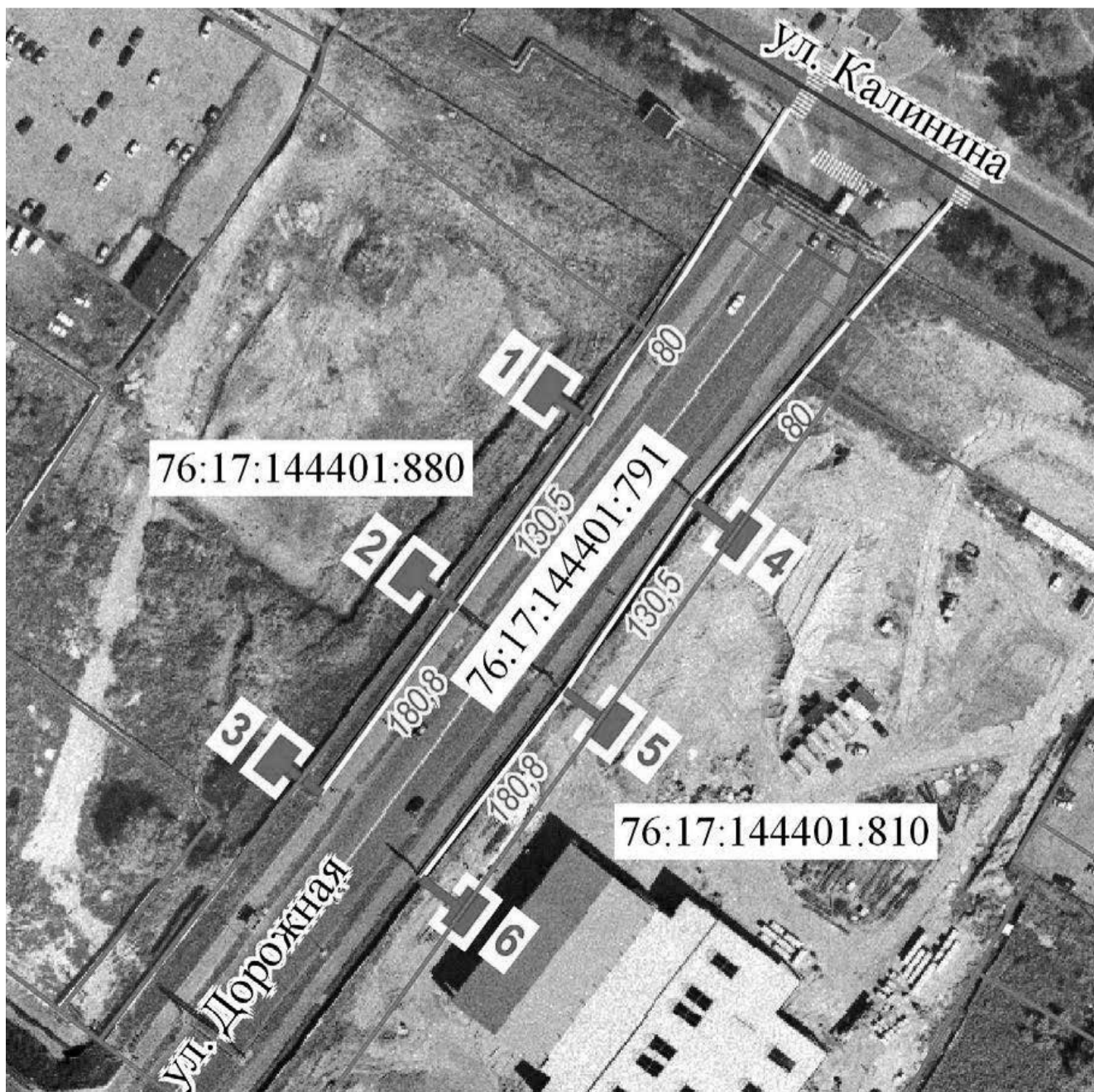



РК 5 Сторона А
ул. Дорожная, 130,5 м. от пересечения с ул. Калинина,
слева при движении к ТРК «Вернисаж»



РК 5 Сторона Б
ул. Дорожная, 130,5 м. от пересечения с ул. Калинина,
слева при движении к ТРК «Вернисаж»

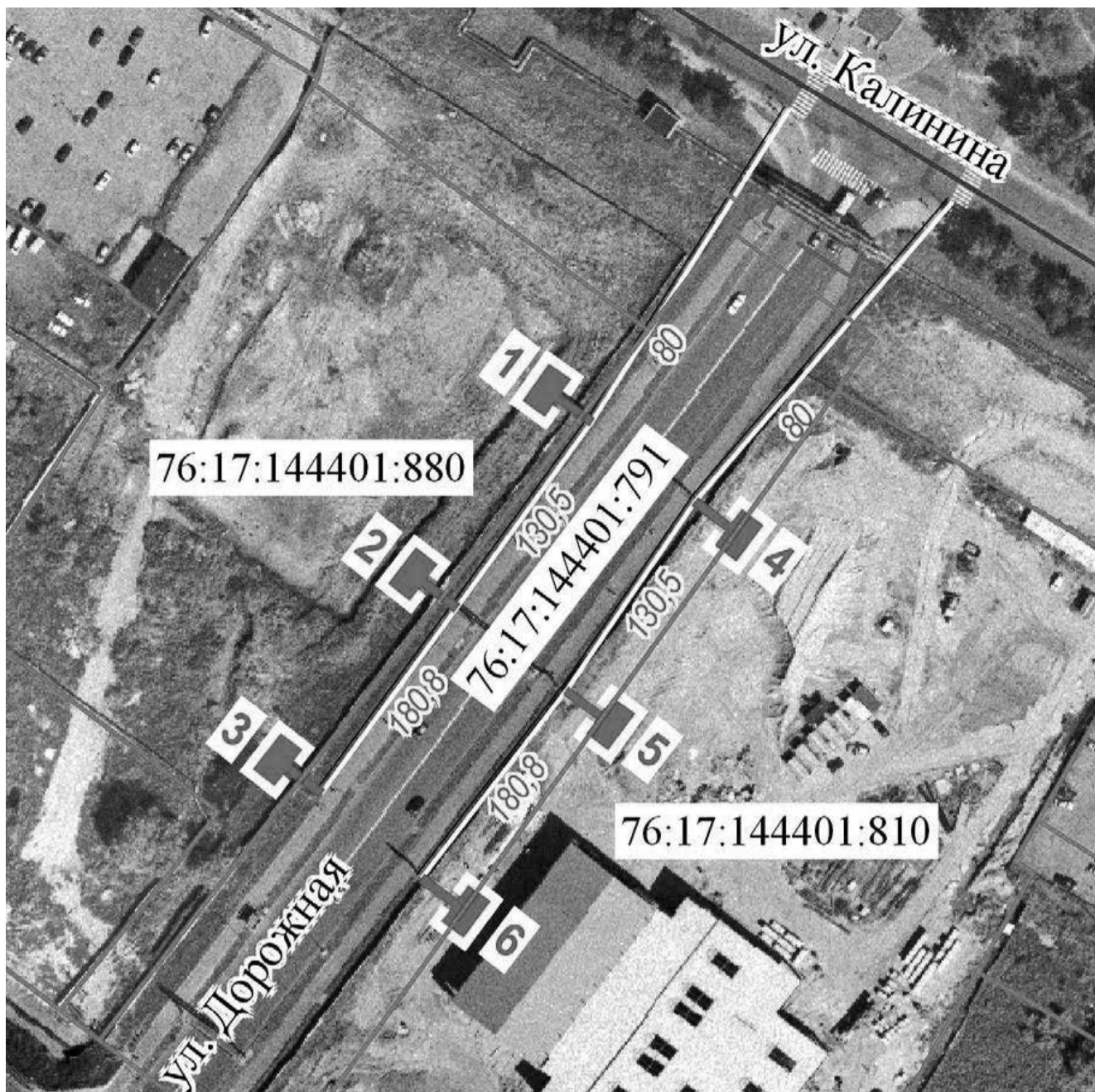

РК 6 Сторона А
ул. Дорожная, 180,8 м. от пересечения с ул. Калинина,
слева при движении к ТРК «Вернисаж»



РК 6 Сторона Б
ул. Дорожная, 180,8 м. от пересечения с ул. Калинина,
слева при движении к ТРК «Вернисаж»

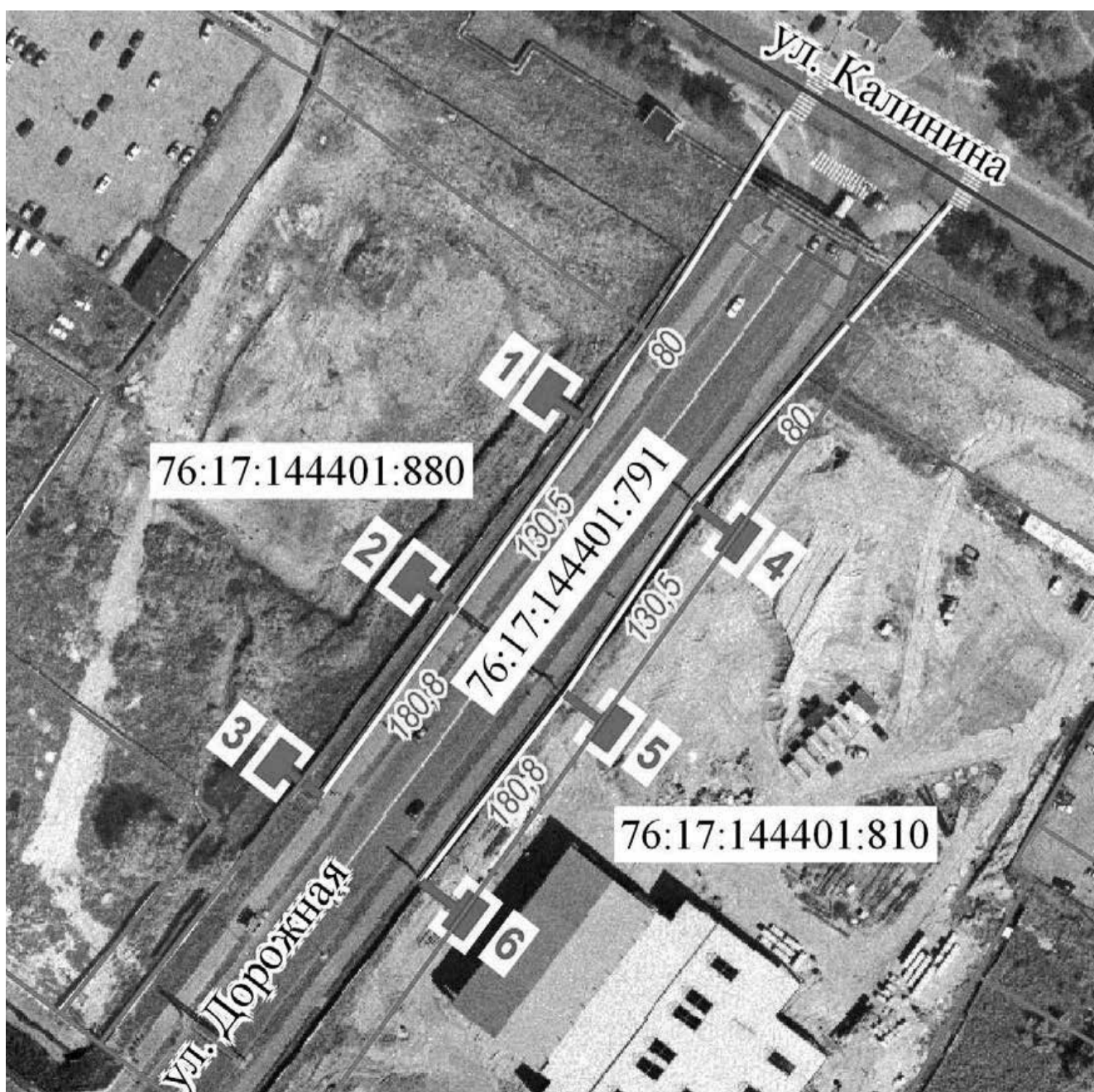



PK 7 Сторона А
ул. Дорожная, 45,7 м. от ближнего угла ТРК «Вернисаж»
при движении от ул. Калинина



PK 7 Сторона Б
ул. Дорожная, 45,7 м. от ближнего угла ТРК «Вернисаж»
при движении от ул. Калинина

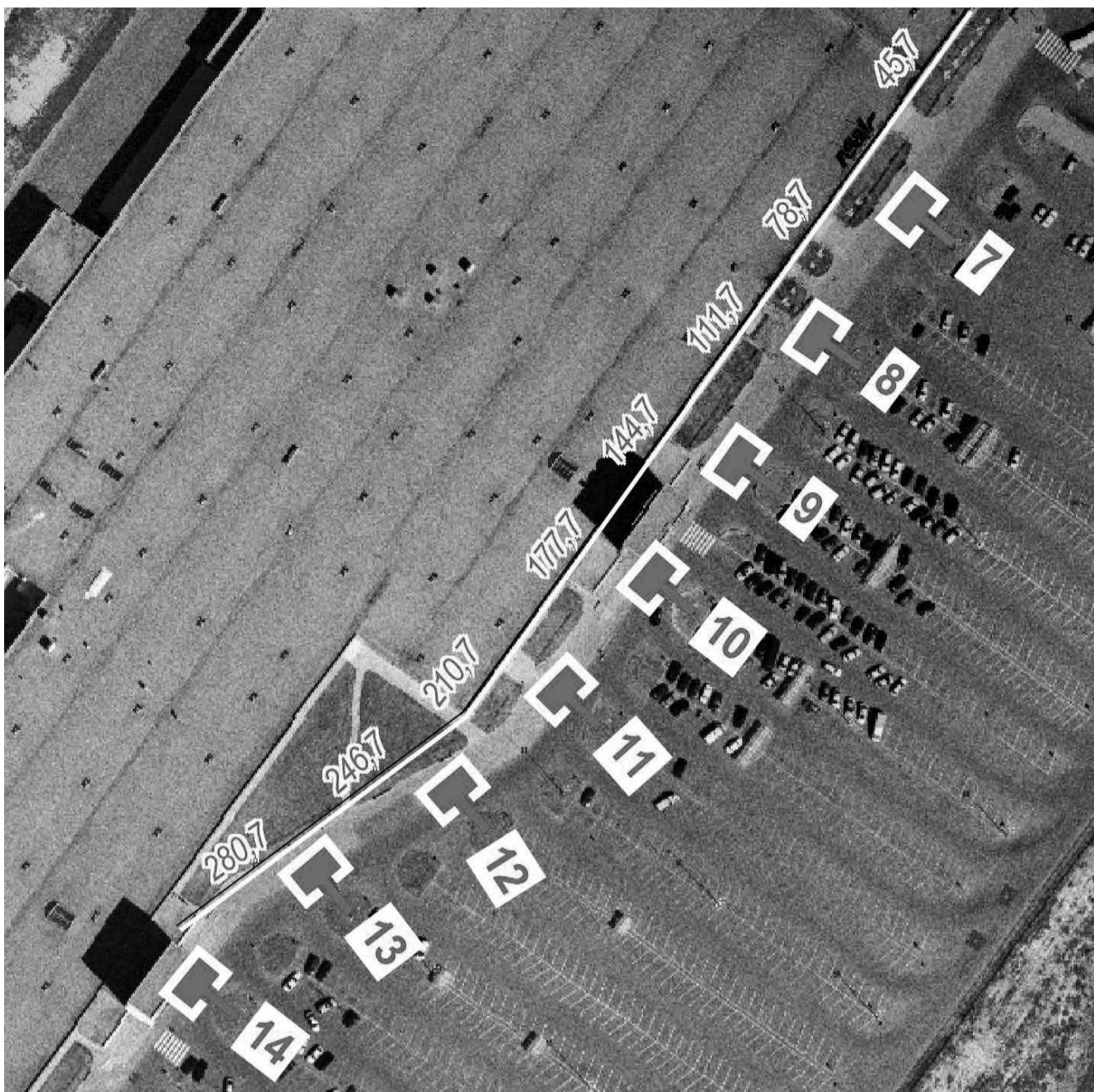

PK 8 Сторона А
ул. Дорожная, 78,7 м. от ближнего угла ТРК «Вернисаж»
при движении от ул. Калинина



PK 8 Сторона Б
ул. Дорожная, 78,7 м. от ближнего угла ТРК «Вернисаж»
при движении от ул. Калинина

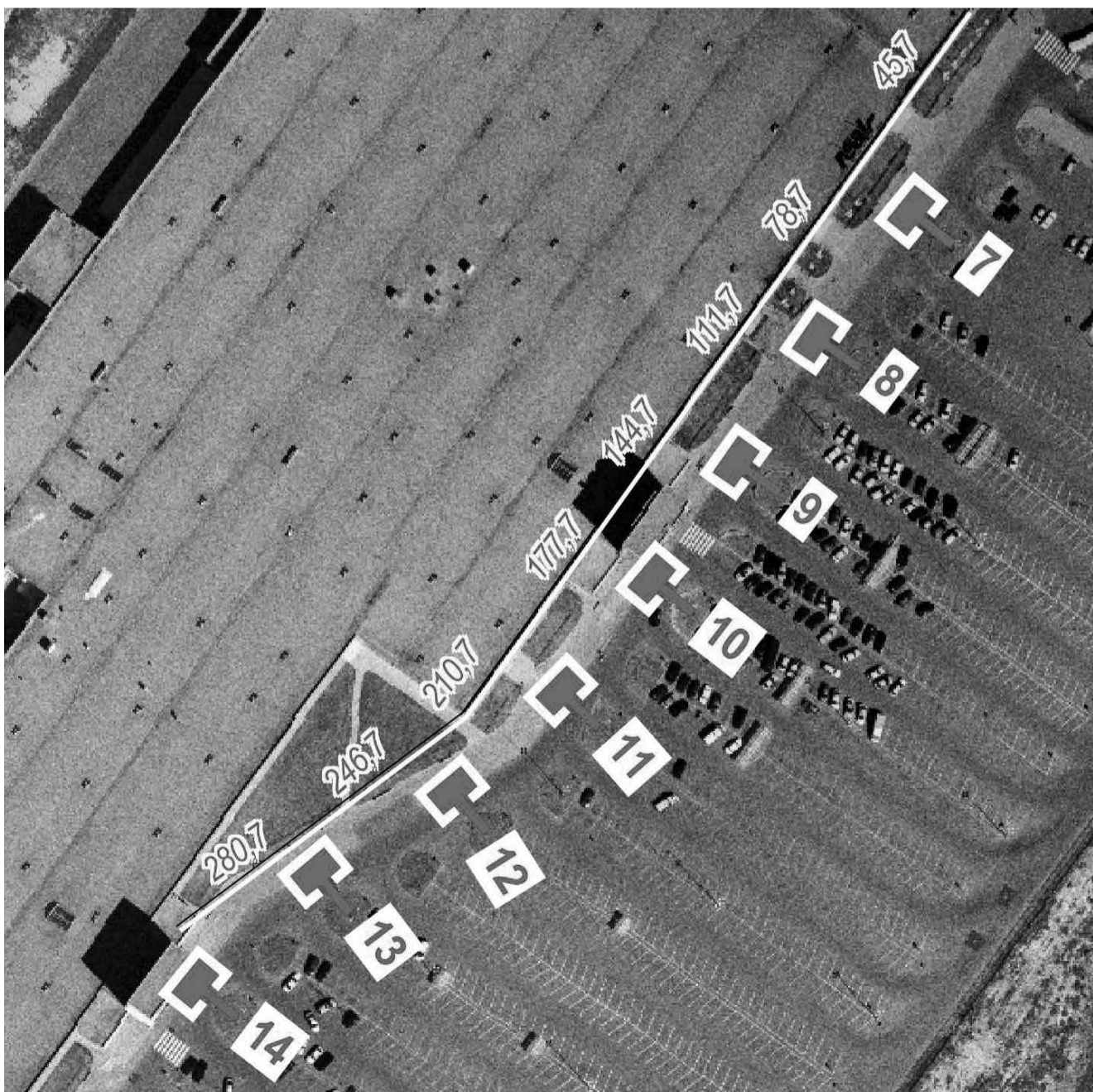



PK 9 Сторона А
ул. Дорожная, 111,7 м. от ближнего угла ТРК «Вернисаж»
при движении от ул. Калинина



PK 9 Сторона Б
ул. Дорожная, 111,7 м. от ближнего угла ТРК «Вернисаж»
при движении от ул. Калинина

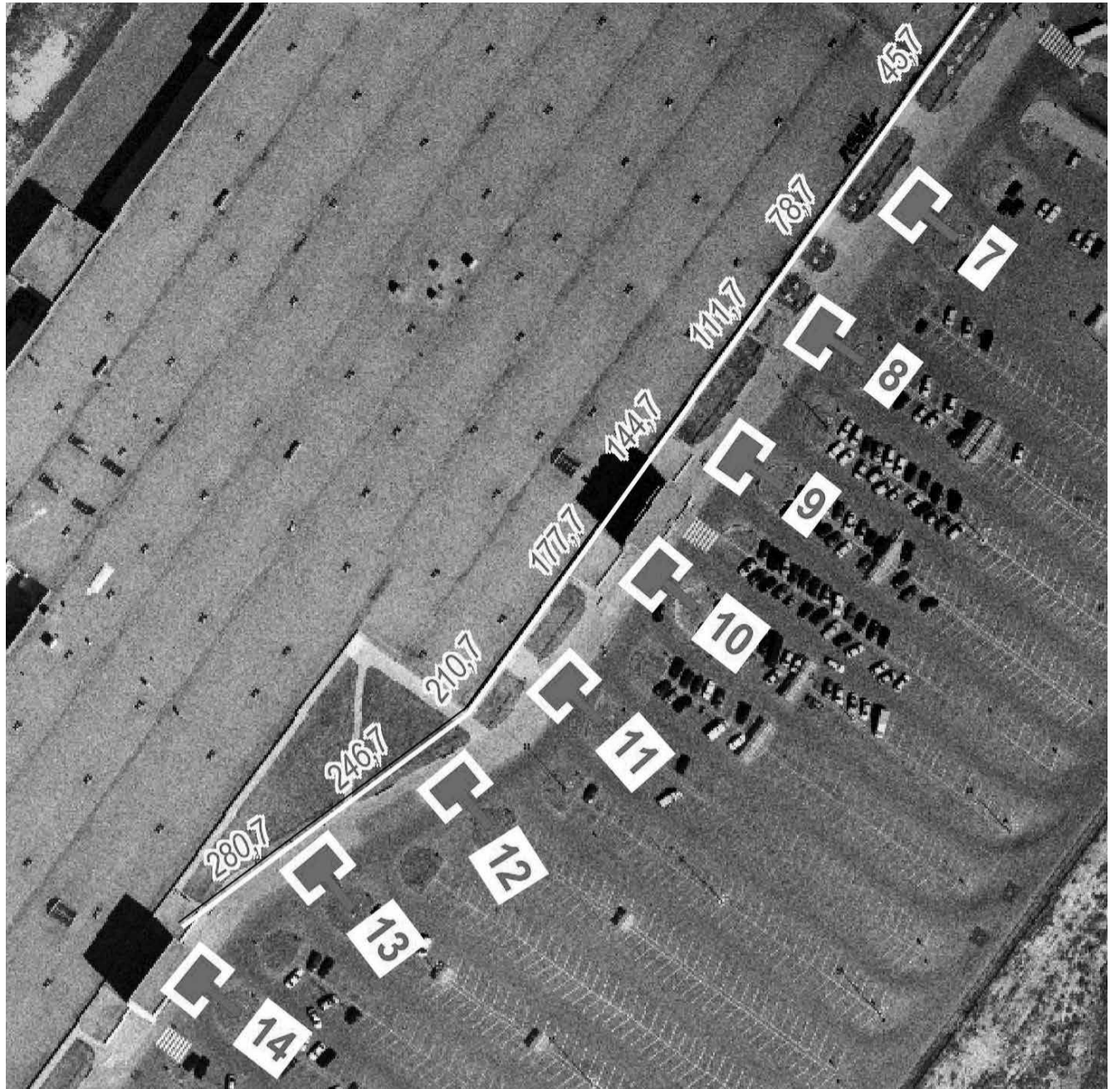

PK 10 Сторона А
ул. Дорожная, 144,7 м. от ближнего угла ТРК «Вернисаж»
при движении от ул. Калинина



PK 10 Сторона Б
ул. Дорожная, 144,7 м. от ближнего угла ТРК «Вернисаж»
при движении от ул. Калинина

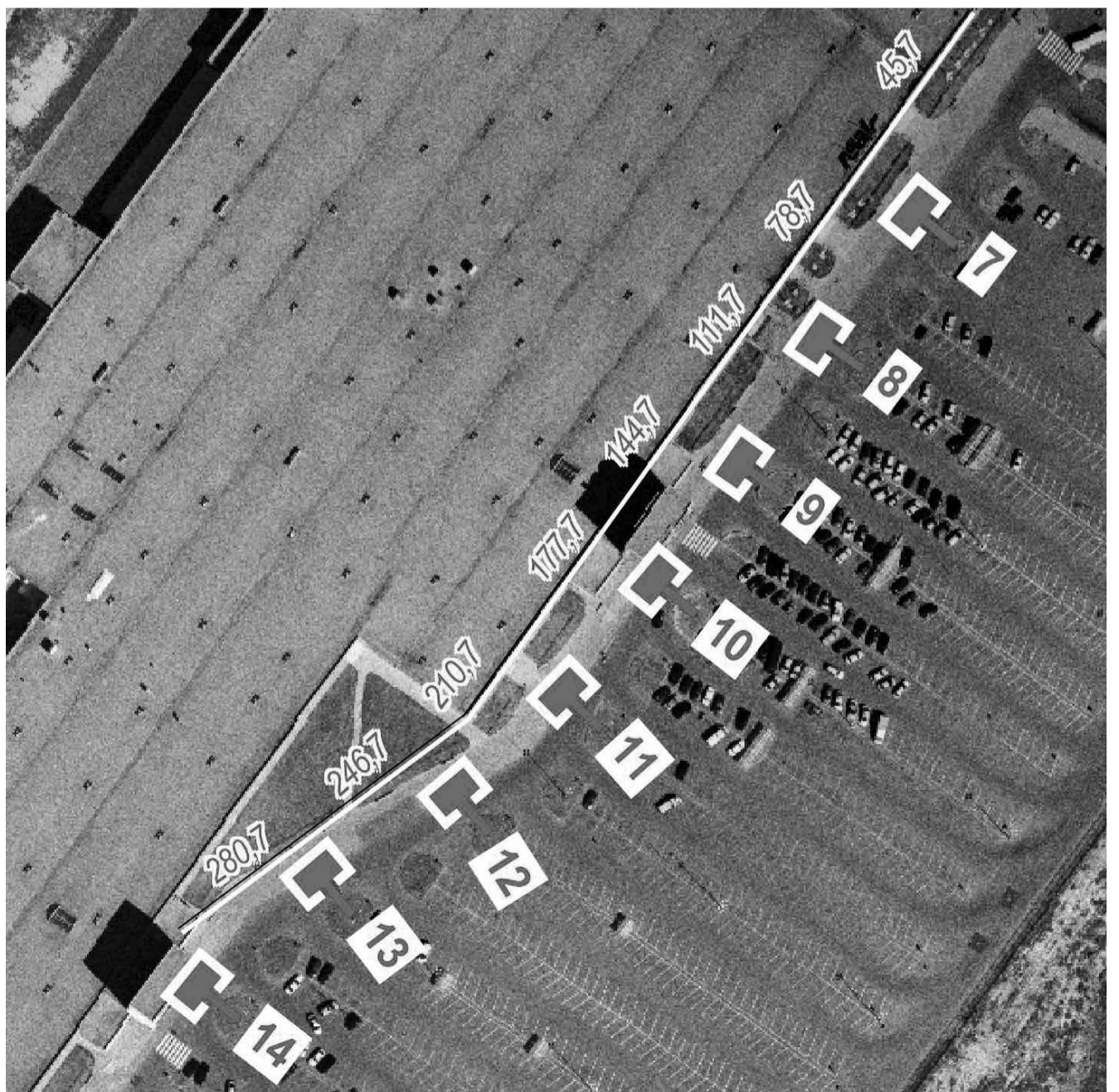



РК 11 Сторона А
ул. Дорожная, 177,7 м. от ближнего угла ТРК «Вернисаж»
при движении от ул. Калинина



РК 11 Сторона Б
ул. Дорожная, 177,7 м. от ближнего угла ТРК «Вернисаж»
при движении от ул. Калинина

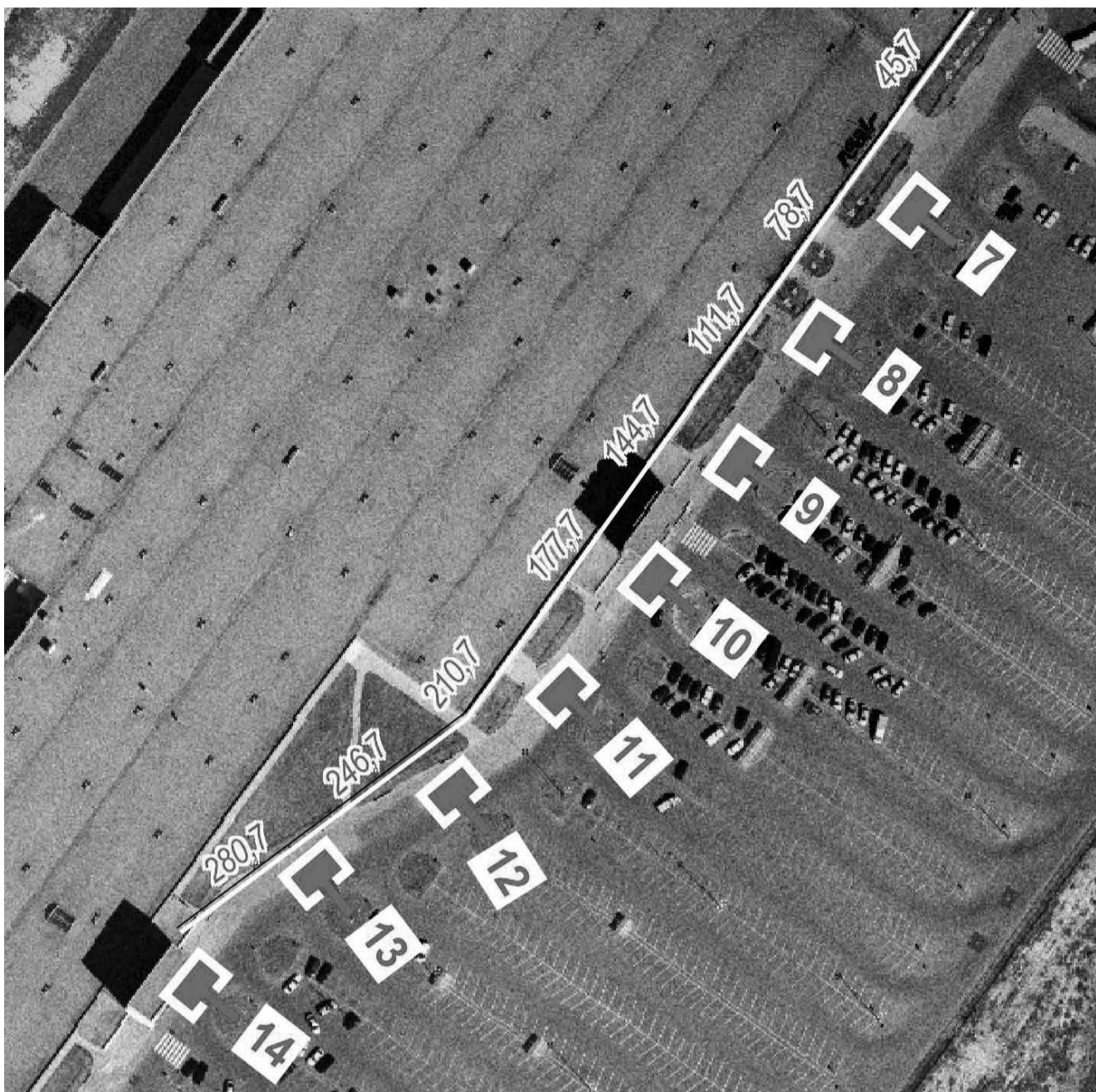

РК 12 Сторона А
ул. Дорожная, 210,7 м. от ближнего угла ТРК «Вернисаж»
при движении от ул. Калинина



РК 12 Сторона Б
ул. Дорожная, 210,7 м. от ближнего угла ТРК «Вернисаж»
при движении от ул. Калинина

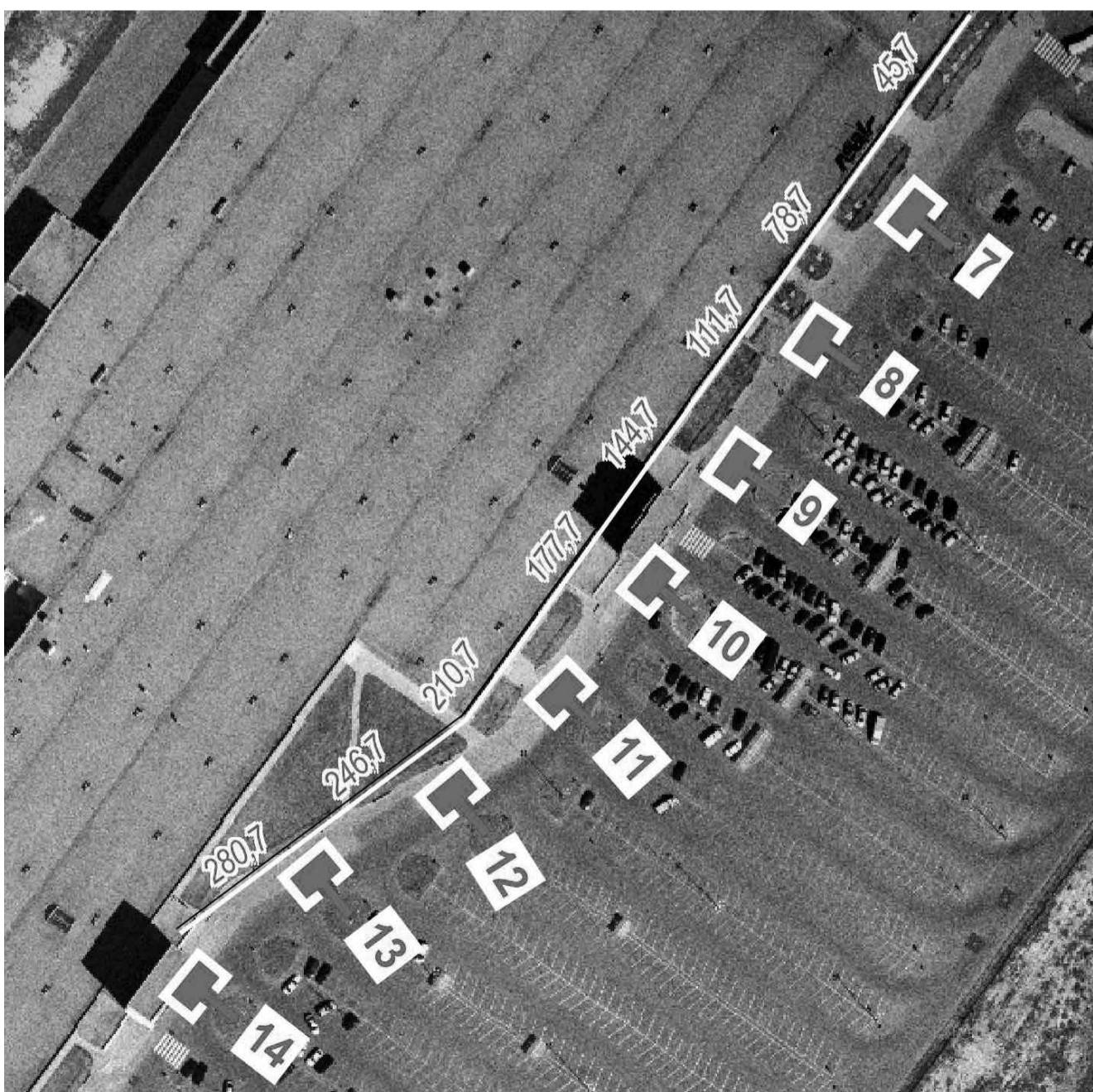



РК 13 Сторона А
ул. Дорожная, 246,7 м. от ближнего угла ТРК «Вернисаж»
при движении от ул. Калинина



РК 13 Сторона Б
ул. Дорожная, 246,7 м. от ближнего угла ТРК «Вернисаж»
при движении от ул. Калинина

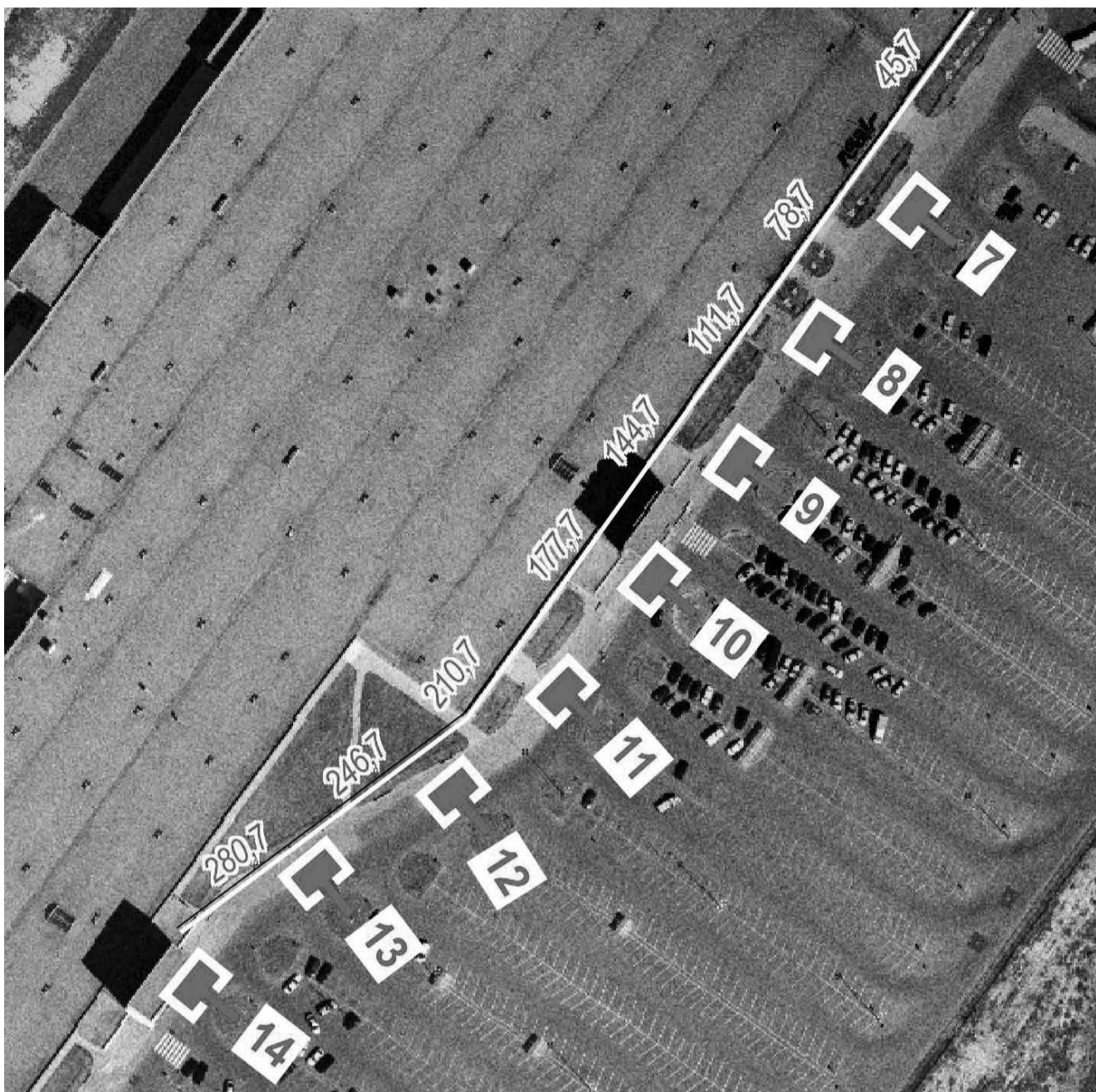

РК 14 Сторона А
ул. Дорожная, 280,7 м. от ближнего угла ТРК «Вернисаж»
при движении от ул. Калинина



РК 14 Сторона Б
ул. Дорожная, 280,7 м. от ближнего угла ТРК «Вернисаж»
при движении от ул. Калинина

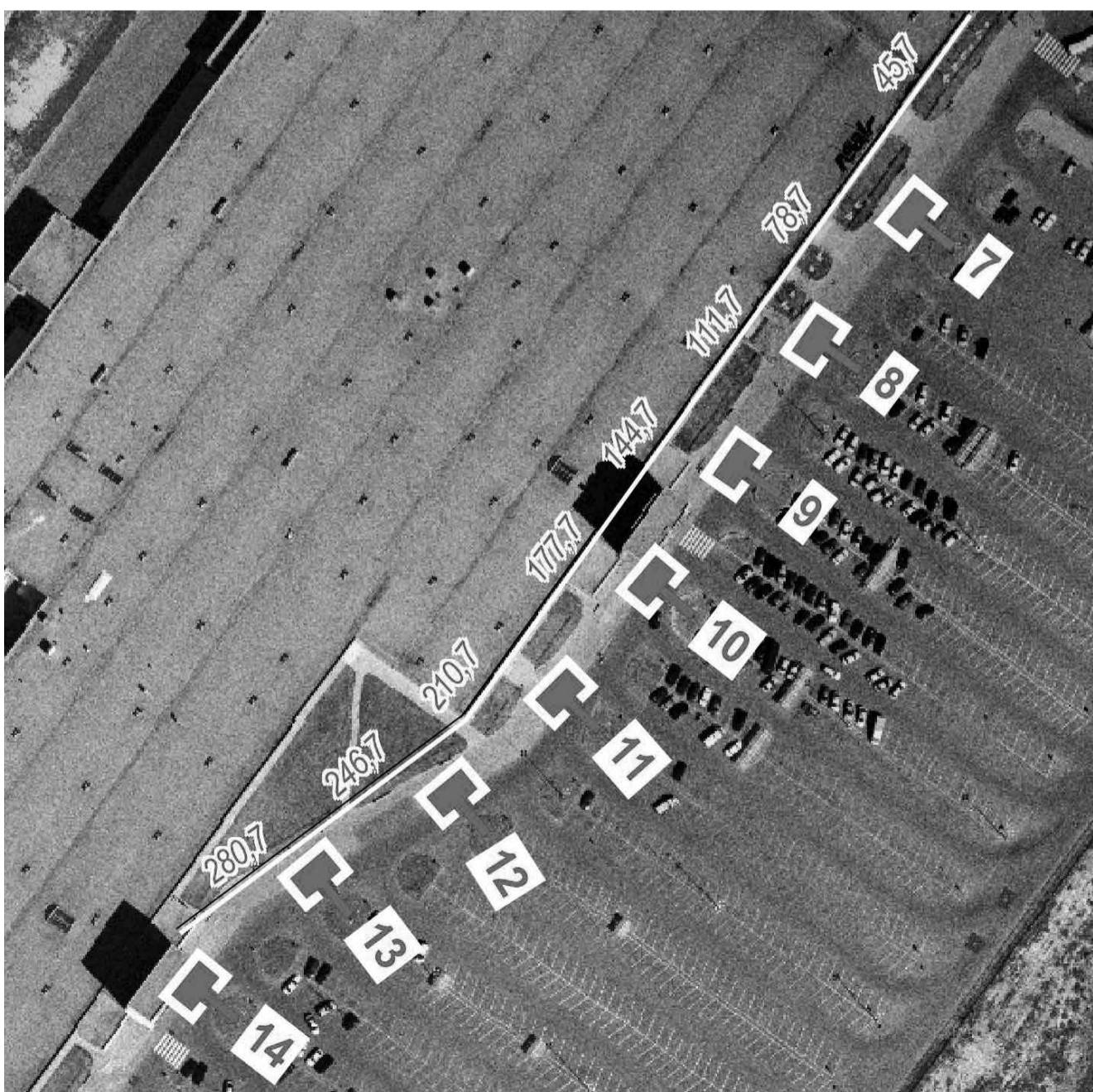



ПК 15 Сторона А
ул. Дорожная, 95,7 м. от ближнего угла ТРК «Вернисаж»
при движении от ул. Калинина

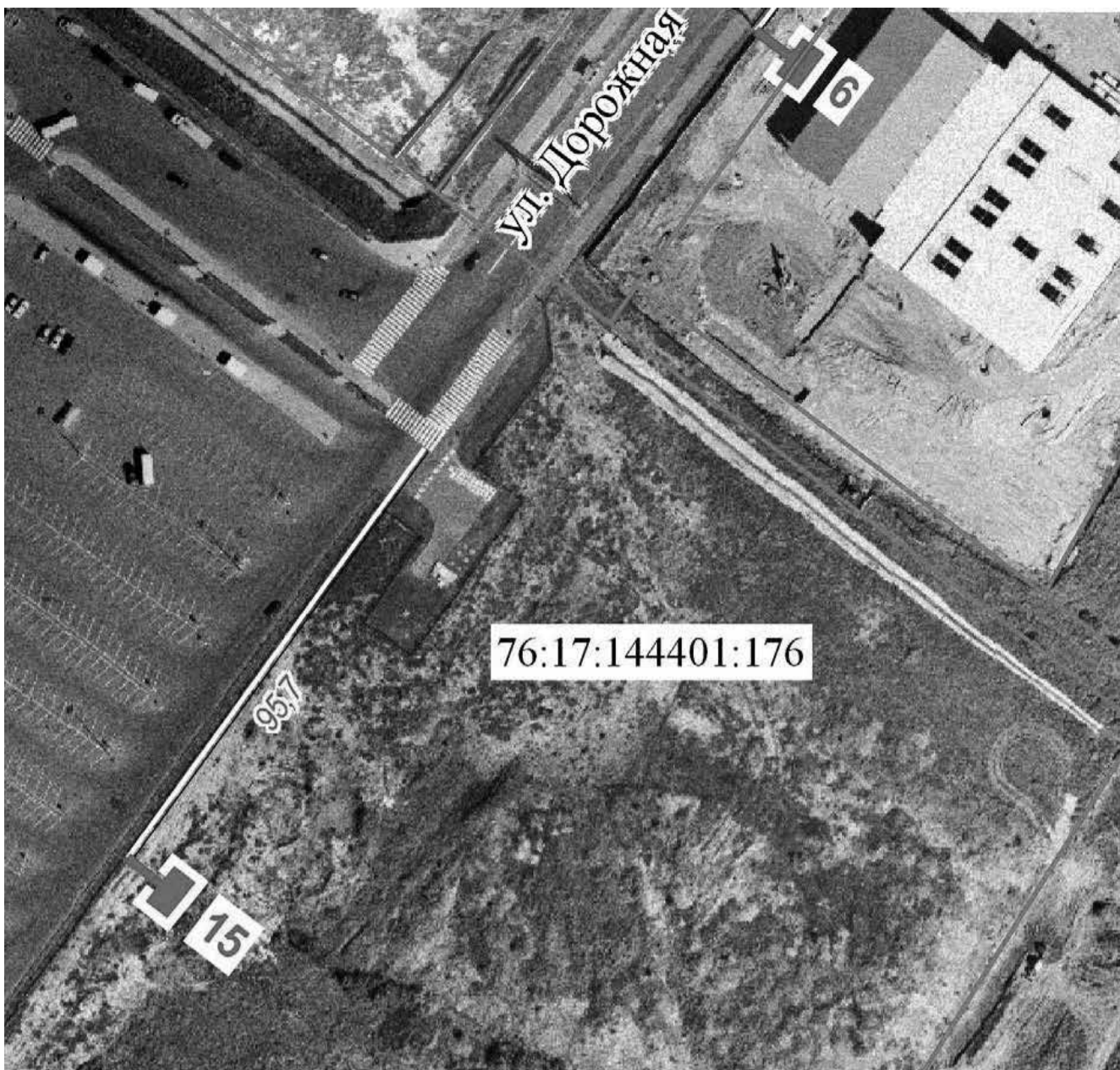

ПК 15 Сторона Б

Адресный перечень установки и эксплуатации рекламных конструкций
Форма адресного перечня установки и эксплуатации рекламных конструкций

Приложение № 3

№п/п	Адрес установки эксплуатации РК	№ РК по карте	Тип РК	Вид РК	Размер РК (м.)	Кол-во сторон РК	Общая площадь информационного поля РК, (кв. м.)	Собственник или законный владелец имущества, к которому присоединяется РК	Кадастровый номер участка	Номер и дата выписки из ЕГРП
1	ул. Дорожная, 80м. от пересечения с ул. Калинина, справа при движении к ТРК «Вернисаж»	1	Отдельно стоящая без освещения	щит	3х6м	2	36 кв.м	ООО «Глобал 1» Аренда с 05.10.2007 по 03.07.2017	76:17:144401:791	01/01/2014-14328 от 04.12.2014
2	ул. Дорожная, 130,5 м. от пересечения с ул. Калинина, справа при движении к ТРК «Вернисаж»	2		щит	3х6м	2	36 кв.м			
3	ул. Дорожная, 180,8 м. от пересечения с ул. Калинина, справа при движении к ТРК «Вернисаж»	3		щит	3х6м	2	36 кв.м			
4	ул. Дорожная, 80 м. от пересечения с ул. Калинина, слева при движении к ТРК «Вернисаж»	4		щит	3х6м	2	36 кв.м			
5	ул. Дорожная, 130,5 м. от пересечения с ул. Калинина, слева при движении к ТРК «Вернисаж»	5		щит	3х6м	2	36 кв.м			
6	ул. Дорожная, 180,8 м. от пересечения с ул. Калинина, слева при движении к ТРК «Вернисаж»	6		щит	3х6м	2	36 кв.м			
7	ул. Дорожная, 45,7 м. от ближнего угла ТРК «Вернисаж» при движении от ул. Калинина	7	Отдельно стоящая без освещения	щит	3х4м	2	24 кв. м.	ООО «Глобал 1» Собственность	76:17:144401:791	01/01/2014-14327 от 04.12.2014
8	ул. Дорожная, 78,7 м. от ближнего угла ТРК «Вернисаж» при движении от ул. Калинина	8		щит	3х4м	2	24 кв. м.			
9	ул. Дорожная, 111,7 м. от ближнего угла ТРК «Вернисаж» при движении от ул. Калинина	9		щит	3х4м	2	24 кв. м.			
10	ул. Дорожная, 144,7 м. от ближнего угла ТРК «Вернисаж» при движении от ул. Калинина	10		щит	3х4м	2	24 кв. м.			
11	ул. Дорожная, 177,7 м. от ближнего угла ТРК «Вернисаж» при движении от ул. Калинина	11		щит	3х4м	2	24 кв. м.			
12	ул. Дорожная, 210,7 м. от ближнего угла ТРК «Вернисаж» при движении от ул. Калинина	12		щит	3х4м	2	24 кв. м.			
13	ул. Дорожная, 246,7 м. от ближнего угла ТРК «Вернисаж» при движении от ул. Калинина	13		щит	3х4м	2	24 кв. м.			
14	ул. Дорожная, 280,7 м. от ближнего угла ТРК «Вернисаж» при движении от ул. Калинина	14		щит	3х4м	2	24 кв. м.			
15	ул. Дорожная, 95,7 м. от ближнего угла ТРК «Вернисаж» при движении от ул. Калинина	15		щит	3,7х40м	1 сторона А	148 кв. м.			

ДОГОВОР № 1
аренды недвижимого имущества, находящегося в собственности
Некрасовского сельского поселения

ЯМР ЯО п. Михайловский
« 26 » января 2015 года

Администрация Некрасовского сельского поселения Ярославского муниципального района Ярославской области, именуемый в дальнейшем «Арендодатель», в лице главы администрации Некрасовского сельского поселения Почкайло Л.Б., действующей на основании Устава и, с одной стороны, и Овчаров Максим Анатольевич 03.05.1981г.р. паспорт гражданина РФ 7802 № 737796. Выдан 14.09.2002г. Ярославским РОВД Ярославской области, код подразделения 762-024, зарегистрирован по адресу: Ярославская область и р-н п.сан.Красный Холм ул. Цветочная д.5 ком. 2 кв.1 в дальнейшем именуемое «Арендатор», с другой стороны, в соответствии со статьей 17.1 ФЗ от 26.07.2006 № 135-ФЗ «О защите конкуренции», приказом ФАС от 10.02.2010 № 67 «О порядке проведения конкурсов или аукционов на право заключения договоров аренды, договоров безвозмездного пользования, договоров доверительного управления имуществом, иных договоров, предусматривающих переход прав в отношении государственного или муниципального имущества, и перечне видов имущества, в отношении которого заключение указанных договоров может осуществляться путем проведения торгов в форме конкурса», положения о порядке управления и распоряжения муниципальной собственностью Некрасовского сельского поселения ЯМР, утвержденного решением Муниципального Совета ЯМР от 21.04.2006 № 10, постановлением Администрации Некрасовского сельского поселения ЯМР ЯО от 10.12.2014 № 111 «О проведении аукциона по продаже права на заключение сроком на пять лет договора аренды здания котельной, площадью 259,6 квадратных метров, расположенного по адресу: Ярославская область, Ярославский район, п. Красный Холм, протоколом аукциона от 23 января 2015г. № 2, заключили настоящий договор о нижеследующем:

1. ОБЩИЕ ПОЛОЖЕНИЯ

1.1. Согласно настоящему договору Арендодатель обязуется передать Арендатору во временное владение и пользование имущество, перечисленное в акте приема-передачи, согласно приложению № 1 к договору.

1.2. Арендатор обязуется использовать имущество исключительно по его прямому назначению (как нежилое).
1.3. Переданное в аренду имущество является собственностью Некрасовского сельского поселения Ярославского муниципального района, результаты хозяйственной деятельности Арендатора с использованием арендованного имущества принадлежат Арендатору.
1.4. Имущество, передаваемое по настоящему договору, не должно быть заложенным или арестованным, не должно являться предметом исковых требований.

2. ПРАВА И ОБЯЗАННОСТИ СТОРОН

2.1. Арендодатель имеет право:
2.1.1. Контролировать исполнение Арендатором условий настоящего договора.
2.1.2. Расторгнуть настоящий договор и потребовать возмещения убытков, если Арендатор пользуется арендованным имуществом не в соответствии с условиями настоящего договора или назначением имущества.
2.2. Арендодатель обязан:
2.2.1. Предоставить Арендатору имущество в состоянии, соответствующем условиям настоящего договора и назначению имущества.
2.2.2. Не препятствовать Арендатору в пользовании имуществом в соответствии с определенными настоящим договором условиями.
2.3. Арендатор имеет право:
2.3.1. Производить отдельные и неотделимые улучшения арендуемого имущества только при наличии письменного согласия Арендодателя в соответствии с действующим законодательством и при условии, что такая переделка или переоборудование не ухудшат техническое состояние элементов и конструкций.
2.4. Арендатор обязан:
2.4.1. Использовать имущество исключительно в целях, указанных в пункте 1.1 раздела 1 настоящего договора, и в соответствии с условиями настоящего договора.
2.4.2. Своевременно вносить арендную плату в порядке, размерах и сроки, которые устанавливаются настоящим договором.
2.4.3. Обеспечивать сохранность принятого в аренду имущества, за свой счет производить текущий ремонт, обеспечивать соблюдение требований и исполнение предписаний органов пожарного

надзора, территориального управления Федеральной службы по надзору в сфере защиты прав потребителей и благополучия человека по Ярославской области и других контролирующим органам, организовывать их исполнение и участвовать в расходах по их исполнению.
2.4.4. Самостоятельно и за свой счет производить капитальный ремонт имущества в течение срока действия настоящего договора; В течение первого года срока действия настоящего договора ремонт будет производиться в счет арендной платы.
2.4.5. Соблюдать условия хозяйственной эксплуатации арендуемого имущества.
2.4.6. В случае изменения наименования, адреса, а также ликвидации или реорганизации Арендатора - юридического лица либо изменения статуса Арендатора - индивидуального предпринимателя известить Арендодателя о произошедших изменениях в течение десяти рабочих дней с момента государственной регистрации соответствующих изменений путем предоставления копий соответствующих документов.
2.5. Арендатор вправе сдавать арендованное имущество в субаренду с письменного согласия Арендодателя.
2.6. За пределами обязательств по настоящему договору Арендатор свободен в осуществлении своей хозяйственной деятельности.

3. РАСЧЕТЫ ПО ДОГОВОРУ

3.1. За аренду имущества, указанного в пункте 1.1 раздела 1 настоящего договора, в соответствии с протоколом о результатах аукциона Арендатор перечисляет арендную плату в размере 800000 (восемьсот тысяч) рублей за весь срок аренды или 13333 (тринадцать тысяч триста тридцать три) рубля 33 копейки в месяц.
3.2. Перечисление арендной платы производится ежемесячно в срок до десятого числа текущего месяца.

4. ОТВЕТСТВЕННОСТЬ ПО ДОГОВОРУ

4.1. В том случае, если в результате действий Арендатора техническое состояние арендуемого имущества ухудшено в большей степени, чем при нормальном износе, Арендатор возмещает Арендодателю ущерб, либо производит за свой счет работы по приведению арендуемого имущества в техническое состояние, соответствующее уровню нормального износа.

5. ИЗМЕНЕНИЕ И РАСТОРЖЕНИЕ ДОГОВОРА

5.1. Изменение условий договора осуществляется по соглашению сторон и оформляется дополнительным соглашением к настоящему договору.

5.2. Арендодатель вправе в одностороннем порядке полностью отказаться от исполнения настоящего договора и расторгнуть его во внесудебном порядке (пункт 3 статьи 450 Гражданского кодекса Российской Федерации):

- если Арендатор не исполняет обязательства по настоящему договору;
- если Арендатор умышленно ухудшает техническое состояние арендуемого имущества;
- по иным основаниям, предусмотренным законом или настоящим договором.

5.3. Арендатор вправе полностью отказаться от настоящего договора, предупредив о своём намерении Арендодателя не менее, чем за шестьдесят дней, при этом уплаченная вперёд арендная плата Арендатору не возвращается.

5.4. По окончании срока настоящего договора или в случае его расторжения Арендатор обязан в пятидневный срок с момента его прекращения возвратить арендуемое имущество по акту приёма-передачи в состоянии, соответствующем уровню нормального износа.

Если Арендатор не возвратил арендованное имущество, либо возвратил его несвоевременно, Арендодатель вправе потребовать внесения арендной платы за всё время просрочки.

5.5. Арендатор по истечении срока действия договора не имеет преимущественного права на заключение договора аренды на новый срок.

6. ОСОБЫЕ УСЛОВИЯ

6.1. Споры и разногласия, возникающие по условиям выполнения настоящего договора, разрешаются в порядке, предусмотренном действующим законодательством, по местонахождению Арендодателя.

7. СРОКИ ДОГОВОРА

7.1. Договор действует с 26 января 2015г. года по 26 января 2020 года, за исключением пункта 4.1 раздела 4, который действует до полного исполнения Арендатором обязательства по внесению арендной платы.

7.2. Договор составлен в 2 (двух) экземплярах.

7.3. К договору прилагаются:

7.3.1. Акт приёма-передачи в аренду недвижимого имущества, находящегося в собственности Некрасовского сельского поселения Ярославского муниципального района (приложение № 1).

ЮРИДИЧЕСКИЕ АДРЕСА СТОРОН:

Арендодатель: Администрация Некрасовского сельского поселения ЯМР ЯО 150517, Ярославская обл. и р-н п. Михайловский ул. Садовая, д.7.

Арендатор: _____

ПОДПИСИ СТОРОН:

Арендодатель: _____

Арендатор: _____

Глава Администрации Некрасовского СП ЯМР _____

« _____ » _____ 2015 года

Л.Б.Почкайло

М.П. _____

М.П. _____

Приложение № 1
к договору аренды
от 26.01.2015г. № _____

АКТ приёма-передачи в аренду имущества, находящегося в собственности Некрасовского сельского поселения ЯМР г. Ярославль « 26 » января 2015 года

Администрация Некрасовского сельского поселения именуемый в дальнейшем «Арендодатель», в лице главы поселения Почкайло Л.Б., действующая на основании Устава, с одной стороны, передает Овчарову Максиму Анатольевичу, в дальнейшем именуемое «Арендатор», в соответствии с постановлением Администрации Некрасовского сельского поселения ЯМР ЯО от 10.12.2014 № 111 «О проведении аукциона по продаже права на заключение сроком на пять лет договора аренды здания котельной, площадью 259,6 квадратных метров, расположенного по адресу: Ярославская область, Ярославский район, п.Красный Холм, протоколом аукциона от 23.01.2015г. № 2, принимает во временное владение и пользование:

- нежилое помещение, площадью 259,6 квадратных метра, расположенного по адресу: Ярославская область, Ярославский район, п.Красный Холм, (далее - имущество).

Настоящий акт составлен в двух экземплярах, имеющих равную юридическую силу.

Имущество передаётся в аренду без принадлежностей и относящихся к нему документов (технический паспорт, сертификат качества и т.д.).

Имущество передаётся Арендатору в состоянии, в котором оно находится на момент передачи. Это состояние Арендатору известно, претензии к Арендодателю в дальнейшем предъявляться не будут.

Передал: _____

Принял: _____

Глава администрации Некрасовского СП ЯМР _____

« _____ » _____ 2015 года

Л.Б.Почкайло

М.П. _____

М.П. _____

г. Ярославль « _____ » _____ 2015 года

Администрация Некрасовского сельского поселения Ярославского муниципального района Ярославской области, в лице главы поселения Почкайло Л.Б., действующей на основании Устава, именуемый в дальнейшем Продавец, с одной стороны, и _____, действующий в лице _____, действующий на основании _____, руководствуясь статьёй 117.1 ФЗ от 26.07.2006 № 135-ФЗ «О защите конкуренции», приказом ФАС от 10.02.2010 № 67 «О порядке проведения конкурсов или аукционов на право заключения договоров аренды, договоров безвозмездного пользования, договоров доверительного управления имуществом, иных договоров, предусматривающих переход прав в отношении государственного или муниципального имущества, и перечне видов имущества, в отношении которого заключение указанных договоров может осуществляться путем проведения торгов в форме конкурса», положения о порядке управления и распоряжения муниципальной собственностью Некрасовского сельского поселения ЯМР, утвержденного решением Муниципального Совета Некрасовского сельского поселения ЯМР от 21.04.2006 № 10, постановление Администрации Некрасовского сельского поселения ЯМР ЯО от 10.12.2014 № 111 «О проведении аукциона по продаже права на заключение сроком на пять лет договора аренды здания котельной, площадью 259,6 квадратных метра, расположенного по адресу: Ярославская область, Ярославский район, п.Красный Холм, заключили настоящий Договор о нижеследующем:

1. Предмет договора.

1.1. В соответствии с условиями настоящего Договора Претендент для участия в открытом аукционе по продаже права на заключение сроком на десять лет договора аренды здания котельной, площадью 259,6 квадратных метра, расположенного по адресу: Ярославская область, Ярославский район, п. Красный Холм, вносит Продавцу задаток, а продавец принимает задаток на расчетный счет по следующим платежным реквизитам расчетный счет 40302810678885000008 Отделение ЯМР ЯО (Администрация Некрасовского СП ЯМР ЯО 843010013), БИК 047888001, ИНН 7627029315, КПП 762701001, КБК 8431140205310 0000410 не позднее 14 января 2014 года .

1.2. Размер задатка составляет 40000 (сорок тысяч) рублей 00 копеек.

1.3. Задаток вносится Претендентом в качестве обеспечения оплаты предмета аукциона.

2. Внесение задатка.

2.1. Претендент осуществляет внесение задатка путем внесения наличных средств на расчетный счет или путем безналичного перечисления на расчетный счет Продавца.

2.2. В случае признания Претендента Победителем аукциона при заключении договора аренды имущества Ярославского муниципального района по результатам аукциона, и оплате наиболее высокой цены арендной платы на срок договора аренды наличными средствами на расчетный счет Продавца. Победитель аукциона, обязан уплатить комиссию Банку от наиболее высокой цены арендной платы за обслуживание денежных средств сверх наиболее высокой цены арендной платы, объявленной по результатам аукциона.

2.3.Задаток должен поступить на расчетный счет Продавца не позднее даты окончания приема заявок, а именно 14 января 2015 года, и считается внесенным с момента зачисления на счет Продавца.

2.4.На денежные средства, перечисленные в соответствии с настоящим Договором, проценты не начисляются.

Претендент не вправе распоряжаться денежными средствами, поступившими на счет Продавца в качестве задатка.

2.5. Возврат задатка в соответствии с п.3 настоящего Договора осуществляется на счет Претендента: _____

3. Возврат задатка.

3.1. В случае, если Претенденту отказано в приеме заявки на участие в аукционе, Продавец обязуется перечислить поступившую на его счет сумму задатка на указанный Претендентом в п.2.5. настоящего Договора счет в течение 5 (Пяти) банковских дней (банковским днем считается день, в который Центральный и коммерческие банки Российской Федерации открыты для осуществления платежей) с даты возврата заявки Претенденту.

3.2. В случае, если Претендент не допущен к участию в аукционе, Продавец обязуется перечислить поступившую на его счет сумму задатка на указанный Претендентом в п.2.5. настоящего Договора счет в течение 5 (Пяти) банковских дней с даты подписания протокола приема заявок.

3.3. В случае, если Претендент не признан победителем аукциона, Продавец обязуется перечислить поступившую на его счет сумму задатка на указанный Претендентом в п.2.5. настоящего Договора счет в течение 5 (Пяти) банковских дней с даты утверждения протокола о подведении итогов аукциона.

3.4. В случае отзыва Претендентом в установленном порядке заявки на участие в аукционе, Продавец обязуется перечислить поступившую на его счет сумму задатка на указанный Претендентом в п.2.5. настоящего Договора счет в течение 5 (Пяти) банковских дней с даты получения Продавцом письменного уведомления Претендента об отзыве заявки.

3.5. В случае, если Претендент, признанный победителем аукциона, не заключает договор аренды предмета аукциона в течение 5 (Пяти) рабочих дней с момента утверждения протокола о подведении итогов аукциона, сумма задатка ему не возвращается в соответствии с настоящим Договором.

3.6. Задаток, внесенный Претендентом, признанным победителем аукциона и заключившим с Продавцом договор аренды имущества Ярославского муниципального района, по результатам аукциона, засчитывается Продавцом в счет предмета аукциона.

3.7. В случае признания аукциона несостоявшимся Продавец обязуется перечислить поступившую на его счет сумму задатка на указанный Претендентом в п.2.5. настоящего Договора счет в течение 5 (Пяти) банковских дней с момента подписания протокола об итогах аукциона.

3.8. В случае переноса сроков подведения итогов аукциона, приостановления или отмены проведения аукциона Продавец обязуется перечислить поступившую на его счет сумму задатка на указанный Претендентом в п.2.5. настоящего Договора счет в течение 5 (Пяти) банковских дней с даты опубликования об этом информационного сообщения.

3.9. Информационное сообщение публикуется Продавцом в срок не позднее 3 (Трех) дней с даты принятия решения о переносе сроков подведения итогов аукциона, приостановления или отмены аукциона.

4. Срок действия договора.

4.1. Настоящий Договор вступает в силу с момента подписания его сторонами и прекращает свое действие полным исполнением сторонами своих обязательств по нему.

4.2.При возникновении споров по исполнению настоящего Договора, стороны примут все меры для разрешения их путем переговоров. В случае невозможности разрешения спора путем переговоров, он передается на рассмотрение Арбитражного суда Ярославской области.

4.3. Во всем остальном, не урегулированном настоящим Договором, стороны руководствуются действующим законодательством.

4.4. Настоящий Договор составлен в двух имеющих одинаковую юридическую силу экземплярах, по одному для каждой из сторон.

5. Юридические адреса и подписи сторон.

ПРОДАВЕЦ	ПРЕТЕНДЕНТ
Администрация Некрасовского сельского поселения	
150517, п. Михайловский, ул.Садовая,7 д.10а, д.10а	
расчетный счет 40302810678885000008 в Отделении Ярославль г. Ярославль БИК 047888001, ИНН 7627029315, КПП 762701001	
Глава администрации Некрасовского сельского поселения Л.Б.Почкайло	
М.П.	М.П.

ПРОТОКОЛ № 02 о результатах аукциона

23 января 2015 г. _____

Время 14 час. 30 мин.

1. Место проведения: п. Михайловский Ярославского района , ул. Садовая,д.7
2. Организатор аукциона : Администрация Некрасовского сельского поселения ЯМР.
3.Предмет аукциона – право заключения сроком, на пять лет договора аренды имущества, находящегося в собственности Некрасовского сельского поселения ЯМР и входящего в состав казны Некрасовского сельского поселения – здание котельной, площадью 259,6 квадратных метров, расположенное по адресу: Ярославская область, Ярославский район, п.Красный Холм.
4. Комиссия по проведению аукциона в составе

Председатель комиссии:
- Л.Б.Почкайло – глава Некрасовского сельского поселения ЯМР
Заместитель председателя комиссии:
- А.В.Соколов – директор « Центра благоустройства и социального развития Некрасовского СП ЯМР »
Секретарь комиссии
- С.В.Тарасова – консультант по финансовым вопросам Администрации Некрасовского СП ЯМР,
Члены комиссии
- Л.В.Смирнова – главный бухгалтер МУ Михайловский КСЦ Некрасовского СП ЯМР,
- Е.А.Софронова – юрист « Центра благоустройства и социального развития Некрасовского СП ЯМР

Аукционист
- Л.А.Тендер- главный бухгалтер « Центра благоустройства и социального развития» НСП ЯМР
5.Общее количество поступивших заявок : 2(две) штуки.
В том числе:

1) паспортные данные, адрес регистрации : Овчаров Максим Анатольевич 03.05.1981г.р., паспорт гражданина РФ 78 02 № 737796 выдан 14.09.2002г.Ярославским РОВД Ярославской области, код 762-024, зарегистрирован по адресу : п.сан. Красный Холм ул. Цветочная д. 5 комн. 2 кв. 1

2) паспортные данные, адрес регистрации : Овчаров Григорий Анатольевич, 13 августа 1983 г.р., паспорт серия 7804 № 205423, выдан Дзержинским РУВД г. Ярославля 19.02.2004. зарегистрированный по адресу : г. Ярославль, Ленинградский проспект д. 80 кв. 69

6.Участниками аукциона признаны:
Овчаров Максим Анатольевич
Овчаров Григорий Анатольевич
Начальная цена объекта аукциона – 800000 (восемьсот тысяч) рублей.,
Первый шаг 800 000 рублей. Первый билет поднял участник №1.
Второй шаг 840000 рублей –участники билеты не подняли;

7. Первым цену предложил участник № 1, Овчаров Максим Анатольевич 03.05.1981г.р., паспорт гражданина РФ 78 02 № 737796 выдан 14.09.2002г.Ярославским РОВД Ярославской области, код 762-024, зарегистрирован по адресу : п.сан. Красный Холм ул. Цветочная д.5 комн.2 кв.1 – 800000 (восемьсот тысяч) рублей .

Председатель комиссии _____	Л.Б.Почкайло
Заместитель комиссии _____	А.В.Соколов
Секретарь комиссии _____	С.В.Тарасова
Аукционист _____	Л.А.Тендер
Члены комиссии _____	Л.В.Смирнова
	Е.А.Софронова

Победитель: Овчаров Максим Анатольевич

**Утверждено
решением Муниципального Совета
Кузнецкинского сельского поселения
от 29.01.2015 г. № 22**

ПОЛОЖЕНИЕ О ПОГРЕБЕНИИ И ПОХОРОНОМ ДЕЛЕ В КУЗНЕЧИНСКОМ СЕЛЬСКОМ ПОСЕЛЕНИИ (в редакции Решения Муниципального Совета Кузнецкинского сельского поселения ЯМР ЯО № 22 от 29. 01.2015)

Глава 1. Общие положения

1.1. Положение о погребении и похоронном деле в муниципальном образовании Кузнецкинского сельское поселение ЯМР ЯО (далее по тексту - Положение) регулирует отношения, связанные с погребением на муниципальных кладбищах Кузнецкинского сельского поселения умерших граждан.

1.2. Настоящее Положение разработано на основании Федерального закона от 06.10.2003 г. №131-ФЗ «Об общих принципах организации местного самоуправления в Российской Федерации», Федерального закона от 12.01.1996 г. № 8-ФЗ «О погребении и похоронном деле», Закона Ярославской области от 19 декабря 2008 г. № 65-з «Социальный кодекс Ярославской области», Решения Муниципального Совета Ярославского муниципального района от 30.06.2011 № 30, Устава Кузнецкинского сельского поселения ЯМР ЯО, Устава МКУ «Центр развития органов местного самоуправления» Кузнецкинского сельского поселения ЯМР ЯО.

1.3. Муниципальные кладбища Кузнецкинского сельского поселения (далее - кладбища) предназначены для погребения умерших граждан, постоянно проживавших на территории Кузнецкинского сельского поселения, а также умерших на территории вышеуказанного поселения в период их временного пребывания.

1.4. Захоронение умерших граждан, проживавших, но не зарегистрированных на момент смерти на территории Кузнецкинского сельского поселения, предоставляется в родственное захоронение только при наличии места. Факт выделения места под захоронение оформляется записью в реестровой книге.

1.5. Захоронение умерших граждан, не зарегистрированных на момент смерти на территории Куз-

нецкинского сельского поселения, но ранее проживавших на его территории и имеющих близких родственников, проживающих на территории Кузнецкинского сельского поселения, предоставляется в родственное захоронение при наличии места. При отсутствии места в родственном захоронении может быть предоставлено новое одиночное захоронение по решению администрации Кузнецкинского сельского поселения. Факт выделения места под захоронение оформляется записью в реестровой книге.

1.6. В иных случаях погребение на кладбище осуществляется с учетом волеизъявления умершего в соответствии со ст. 7 Федерального закона от 12.01.1996 г. № 8-ФЗ «О погребении и похоронном деле».

1.7. Кладбище является собственностью муниципального образования Кузнецкинского сельского поселения.

1.8. В настоящем Положении используются следующие понятия:
- братские (общие) захоронения - места захоронения, предоставляемые на безвозмездной основе, на территории кладбища для погребения жертв массовых катастроф и иных чрезвычайных ситуаций, личность каждого из которых не установлена, чьи останки сохранились не целиком или не могут быть идентифицированы;

- воинские захоронения - места захоронения, предоставляемые на безвозмездной основе на воинском участке муниципального кладбища для погребения лиц, круг которых определен законодательством Российской Федерации;

- зона захоронения - основная функциональная часть территории кладбища, где осуществляется погребение, в том числе захоронение урн с прахом;

- места захоронения - земельные участки, предоставляемые в зоне захоронения кладбища для погребения в порядке, установленном настоящим Положением;

- могила - углубление в земле для захоронения гроба или урн с прахом;

- надмогильные сооружения (надгробия) - памятные сооружения, устанавливаемые на местах захоронения;

- одиночные захоронения - места захоронения для погребения умерших (погибших) (далее - умерших), не имеющих супруга, близких родственников, иных родственников либо законного представителя умершего, а также умерших, личность которых не установлена органами внутренних дел;

- родственные захоронения - места захоронения, предоставляемые на безвозмездной основе для погребения умершего таким образом, чтобы гарантировать погребение на этом же земельном участке, умершего супруга или близкого родственника;

- семейные (родовые) захоронения - места захоронения, предоставляемые на платной основе (с учетом места родственного захоронения) для погребения трех и более умерших близких родственников, иных родственников;

- специализированная служба по вопросам похоронного дела - организация, создаваемая администрацией Кузнецкинского сельского поселения, в целях оказания гарантированного перечня услуг по погребению на безвозмездной основе;

- уполномоченный орган местного самоуправления в сфере погребения и похоронного дела – администрация Кузнецкинского сельского поселения, наделенная полномочиями в сфере погребения и похоронного дела в лице МКУ «Центр развития органов местного самоуправления» Кузнецкинского сельского поселения ЯМР ЯО;

- члены семьи - лица, связанные родством (свойством), совместно проживающие и ведущие совместное хозяйство;

- кладбища, закрытые для свободного захоронения - кладбища, в зоне захоронения которых отсутствуют свободные земельные участки, для предоставления мест захоронения;

- санитарно-защитная зона - зона, отделяющая места погребения от жилой застройки, ландшафтно-рекреационной зоны, зоны отдыха и других объектов, с обязательным обозначением границ специальными информационными знаками;

- подзахоронение - погребение умершего на предоставленном в установленном порядке месте захоронения, на котором ранее были произведены захоронения умерших родственников.

Глава 2. Гарантии осуществления погребения

2.1. Гарантии погребения умерших, личность которых не установлена органами внутренних дел в определенных законодательством Российской Федерации сроки, умерших, не имеющих супруга, близких родственников, иных родственников либо законного представителя умершего или при невозможности осуществить ими погребение, а также при отсутствии иных лиц, взявших на себя обязанность осуществить погребение умерших.

2.1.1. Перечень услуг по погребению умерших, личность которых не установлена органами внутренних дел в определенные законодательством Российской Федерации сроки, умерших, не имеющих супруга, близких родственников, иных родственников либо законного представителя умершего или при невозможности осуществить ими погребение, а также при отсутствии иных лиц, взявших на себя обязанность осуществить погребение умерших, включает:

1) оформление документов, необходимых для погребения;

2) облачение тела;

3) предоставление гроба;

4) перевозку умершего на кладбище;

5) погребение;

6) копку могилы для погребения и оказание комплекса услуг по погребению (в том числе захоронение урны с прахом);

7) установку похоронного ритуального регистрационного знака.

2.2. Стоимость услуг по погребению лиц, указанных в части 1 настоящей статьи, определяется администрацией Кузнецкинского сельского поселения и возмещается специализированной службой по вопросам похоронного дела в порядке, установленном статьями 44;79 Закона Ярославской области от 19 декабря 2008 г. № 65-з «Социальный кодекс Ярославской области»

2.3. Основные вопросы, связанные с транспортировкой умерших граждан в морт.

2.3.1.Транспортировка умерших в морт, включая погрузочно-разгрузочные работы, из лечебных учреждений осуществляется в соответствии с действующим законодательством Российской Федерации за счет средств данных лечебных учреждений.

2.3.2. Транспортировка в морт с мест обнаружения или происшествия умерших, не имеющих супруга, близких родственников, иных родственников либо законного представителя умершего, а также иных умерших для производства судебно-медицинской экспертизы (за исключением умерших в лечебных учреждениях) осуществляется юридическими лицами или индивидуальными предпринимателями, заключившими муниципальный контракт (договор) на оказание данного вида услуг в соответствии с законодательством Российской Федерации.

2.3.3. В случаях, не предусмотренных частями 2.1 и 2.2 настоящей статьи, транспортировка умерших в морт осуществляется юридическими лицами или индивидуальными предпринимателями, указанными в части 2.2 настоящей статьи, за счет средств лица, взявшего на себя обязанность осуществить погребение умершего (или иных заинтересованных лиц).

Глава 3. Места захоронения

3.1. Места захоронения и их виды

3.1.1. На муниципальных кладбищах, находящихся в ведении органа местного самоуправления Кузнецкинского сельского поселения, захоронение тел умерших (останков, урн с прахом) производится в землю с соблюдением санитарно – эпидемиологических норм и правил.

3.1.2. В целях настоящего Положения места захоронения подразделяются на следующие виды: одиночные, родственные, семейные (родовые), почетные, воинские, братские (общие).

Уполномоченный орган местного самоуправления в сфере погребения и похоронного дела Кузнецкинского сельского поселения ведет учет всех захоронений, произведенных на территории кладбищ, находящихся в ведении органа местного самоуправления Кузнецкинского сельского поселения, а также проводит их инвентаризацию не реже одного раза в три года.

3.1.3. На территории общественных кладбищ могут быть предусмотрены обособленные земельные участки (зоны) для воинских захоронений (воинские участки) и погребения умерших одной веры.

3.1.4. На территории общественных кладбищ могут быть предусмотрены, с соблюдением санитарных правил и законодательства Российской Федерации в сфере радиационной безопасности населения обособленные земельные участки (зоны) для погребения умерших, имеющих высокий радиоактивный фон.

3.1.5. Порядок проведения инвентаризации захоронений, произведенных на территории кладбищ, устанавливается уполномоченным органом местного самоуправления в сфере погребения и похоронного дела Кузнецкинского сельского поселения, с соблюдением требований законодательства Российской Федерации и Московской области.

3.1.6. Места захоронения, предоставляемые в соответствии с законодательством, не могут быть принудительно изъяты, в том числе при наличии на указанных местах захоронения неблагоустроенных (брошенных) могил.

3.1.7. Места захоронения предоставляются в соответствии с установленной планировкой кладбища. Ширина разрывов между местами захоронения не может быть менее 0,5 метра.

Не допускаются устройства захоронений с нарушением установленной планировки кладбища, в том числе между местами захоронений, на обочинах дорог и в границах санитарно-защитной зоны.

3.1.8. Участки для погребения устанавливаются следующих размеров:

- для одиночного захоронения – 2,25х1,00 м;

- для родственного захоронения – 2,25х2,5 м;

- для семейного (родового) захоронения – от 2,25х3,5 м до 2,25х3,3 м;

- для воинских захоронений и захоронений почетных граждан – 2,25х2,5 м.

3.1.9. Протяженность ограды должна соответствовать размерам выделенного участка.

3.2. Одиночные захоронения

3.2.1. Места для одиночных захоронений предоставляются администрацией Кузнецкинского сельского поселения, на безвозмездной основе, в день обращения заинтересованного лица, производящего захоронение, с заявлением о предоставлении места для одиночного захоронения. К заявлению прилагается копия свидетельства о смерти (с приложением подлинника для сверки). В случае если места для одиночных захоронений предоставляются для погребения умерших, личность которых не установлена, дополнительно к заявлению прилагается копия документа, подтверждающего согласие органов внутренних дел на погребение указанных умерших (с приложением подлинника для сверки).

3.2.2. Размер для одиночного захоронения установлен п.3.1.8 разделом 3.1 главы 3 настоящего Положения.

3.2.3. При предоставлении места для одиночного захоронения умерших

3.4.1. Места для семейных (родовых) захоронений предоставляются как под настоящие, так и под будущие захоронения.

3.4.2. Перечни общественных кладбищ, находящихся в ведении органа местного самоуправления Кузнецкинского сельского поселения, на территории которых возможно предоставление мест для семейных (родовых) захоронений, утверждаются уполномоченным органом местного самоуправления в сфере погребения и похоронного дела .

3.4.3. Места для семейных (родовых) захоронений предоставляются администрацией Кузнецкинского сельского поселения, площадь зоны семейных (родовых) захоронений на территории кладбища не должна превышать 1/3 общей площади зоны захоронения кладбища.

3.4.4. Размер родственного захоронения установлен п.3.1.8 разделом 3.1 главы 3 настоящего Положения .

3.4.5. Администрация Кузнецкинского сельского поселения принимает решение о предоставлении или об отказе в предоставлении места для семейного (родового) захоронения на территории кладбищ, находящихся в ведении органа местного самоуправления Кузнецкинского сельского поселения , формирует и ведет реестр семейных (родовых) захоронений .

3.4.6. Для решения вопроса о предоставлении места семейного (родового) захоронения в администрацию Кузнецкинского сельского поселения представляются следующие документы:

- 1) заявление о предоставлении места для семейного (родового) захоронения;
- 2) копия паспорта или иного документа удостоверяющего личность заявителя, с приложением подлинника для сверки;
- 3) копии документов подтверждающих наличие захоронения на данном кладбище,в границах планируемого семейного (родового) захоронения размером не более установленного п.3.1.8 разделом 3.1 главы 3 настоящего Положения, двух и более близких родственников (иных родственников) с приложением подлинников для сверки.

Не допускается требовать предоставления иных документов, не предусмотренных настоящим Положением.

Все представленные документы принимаются по описи, копия которой вручается заявителю в день передачи документов, указанных в настоящей статье, с отметкой о дате их приема.

3.4.7. В случае если место для семейного (родового) захоронения предоставляется под будущее погребение, решение о предоставлении места для семейного (родового) захоронения или об отказе его предоставления принимается в срок, не превышающий четырнадцати календарных дней со дня получения заявления со всеми необходимыми документами.

В случае если погребение должно быть осуществлено в настоящее время, решение о предоставлении места для семейного (родового) захоронения или об отказе его предоставления, принимается в день предоставления заявителем в администрацию Кузнецкинского сельского поселения (не позднее одного дня до дня погребения) медицинского свидетельства о смерти или свидетельства о смерти, выдаваемого органами ЗАГС, а также документов, указанных в части 3.4.6 настоящей статьи.

3.4.8. Размер места для семейного (родового) захоронения (с учетом бесплатно предоставляемого места для родственного захоронения) не может превышать 12 кв. метров.

3.4.9. Решение о предоставлении места для семейного (родового) захоронения вручается или направляется почтовым отправлением с уведомлением о его вручении (далее – направляется с уведомлением) заявителю в срок, установленный в части 3.4.7 настоящей статьи, с указанием реквизитов банковского счета и срока уплаты платежа за резервирование места под будущее погребение.

3.4.10. Решение об отказе в предоставлении места для семейного (родового) захоронения вручается или направляется с уведомлением заявителю в срок, установленный в части 3.4.7 настоящей статьи, с указанием причин отказа.

Отказ в предоставлении места для семейного (родового) захоронения допускается в случае, если:

- 1) заявитель является недееспособным лицом;
- 2) в предоставленных заявителем документах обнаружены недостоверные данные;
- 3) заявитель не представил документы, указанные в части 3.4.6, настоящей статьи.

Заявитель вправе обжаловать отказ в предоставлении места для семейного (родового) захоронения в судебном порядке.

3.4.11. Администрация Кузнецкинского сельского поселения на основании принятого решения о предоставлении места для семейного (родового) захоронения , осуществляет в срок, превышающий трех календарных дней, его предоставление (не позднее одного дня до дня погребения, в случаях установленных в абзаце втором части 3.4.7 настоящей статьи).

Одновременно с предоставлением места для семейного (родового) захоронения, администрацией Кузнецкинского сельского поселения оформляются и вручается удостоверение о семейном (родовом) захоронении лицу, на которого зарегистрировано данное место захоронения.

В удостоверении о семейном (родовом) захоронении указываются: наименование кладбища, на территории которого предоставлено место для семейного (родового) захоронения, размер семейного (родового) захоронения, место его расположения на кладбище (номер квартала, сектора, участка), фамилия, имя и отчество лица, на которого зарегистрировано семейное (родовое) захоронение, а также иные сведения в соответствии с законодательством .

Информация о предоставленном месте для семейного (родового) захоронения вносится администрацией Кузнецкинского сельского поселения в реестр семейных (родовых) захоронений в течение трех рабочих дней со дня его предоставления .

3.5. Почетные захоронения.

3.5.1. На территории общественных кладбищ в целях увековечения памяти умерших граждан, имеющих заслуги перед Российской Федерацией, Ярославской областью, Кузнецкинским сельским поселением, могут быть предусмотрены на основании решения администрации Кузнецкинского сельского поселения обособленные земельные участки (зоны) для почетных захоронений.

3.5.2. Почетные захоронения предоставляются на безвозмездной основе при погребении на основании распоряжения администрации Кузнецкинского сельского поселения по ходатайству заинтересованных лиц или организаций при обосновании и подтверждении соответствующих заслуг умершего перед Российской Федерацией, Ярославской областью, Кузнецкинским сельским поселением и при отсутствии иного волеизъявления умершего либо волеизъявления его супруга, близких родственников, иных родственников или законного представителя умершего.

3.5.3. Размер места для почетного захоронения установлен п.3.1.8 разделом 3.1 главы 3 настоящего Положения .

3.5.4. При предоставлении места для почетного захоронения администрацией Кузнецкинского сельского поселения выдается удостоверение о почетном захоронении.

3.6. Воинские захоронения.

3.6.1. Места для воинских захоронений на кладбищах, находящихся в ведении органа местного самоуправления Кузнецкинского сельского поселения, предоставляются администрацией Кузнецкинского сельского поселения на безвозмездной основе, в день обращения лица взявшего на себя обязанность осуществить погребение умершего, с заявлением о предоставлении места для воинского захоронения. К заявлению прилагается: копия свидетельства о смерти (с приложением подлинника для сверки), при захоронении урны с прахом дополнительно к заявлению прилагается копия справки о кремации (с приложением подлинника для сверки).

Места на воинском участке кладбища предназначены для погребения умерших (погибших) военнослужащих, граждан, призванных на военные сборы, сотрудников органов внутренних дел, Государственной противопожарной службы, органов по контролю за оборотом наркотических средств и психотропных веществ, сотрудников учреждений и органов уголовно-исполнительной системы, участников войны, лиц, уволенных с военной службы (службы), если это не противоречит волеизъявлению указанных лиц или пожеланию супруга, близких родственников или иных родственников.

3.6.2. Размер места для воинского захоронения, предоставляемого на кладбищах, находящихся в ведении органа местного самоуправления Кузнецкинского сельского поселения , установлен пп.3.1.8 п.3.1. главы 3 настоящего Положения .

3.6.3. При предоставлении места для воинского захоронения администрацией Кузнецкинского сельского поселения выдается удостоверение о воинском захоронении.

3.7. Братские (общие) захоронения.

3.7.1. Погребение на местах для братских (общих) захоронений осуществляется с соблюдением санитарных правил при наличии санитарно-эпидемиологического заключения органов, уполномоченных осуществлять государственную санитарно-эпидемиологический надзор.

3.7.2. Размер места для братского (общего) захоронения и его размещение на территории кладбища определяются в каждом конкретном случае администрацией Кузнецкинского сельского поселения .

3.7.3. При предоставлении места для братского (общего) захоронения, удостоверение о братском (общем) захоронении не выдается.

3.7.1. Подзахоронение

3.7.1.1. Для подзахоронения на месте родственных, семейных (родовых), воинских, почетных захоронений предоставляются следующие документы:

- 1) заявление о подзахоронении;
- 2) удостоверение о соответствующем захоронении;
- 3) паспорт или иной документ, удостоверяющий личность заявителя с приложением подлинника для сверки;
- 4) нотариально удостоверенное согласие лица, на которого зарегистрировано место захоронения (в случаях, если заявитель не является лицом, на которого зарегистрировано данное место захоронения);
- 5) копия свидетельства о смерти с приложением подлинника для сверки;
- 6) копия справки о кремации с приложением подлинника для сверки при захоронении урны с прахом после кремации.

В случае отсутствия у заявителя копий указанных документов их изготовление обеспечивается работниками уполномоченного органа местного самоуправления в сфере погребения и похоронного дела Кузнецкинского сельского поселения в соответствии с его компетенцией.

Не допускается требовать представления иных документов, не предусмотренных настоящим Положением;

3.7.1.2 Подзахоронение допускается в случае истечения кладбищенского периода, установленного действующим законодательством

3.8. Регистрация (перерегистрация) захоронений, надмогильных сооружений (надгробий).

3.8.1. Каждое захоронение, произведенное на территории кладбища, регистрируется администрацией Кузнецкинского сельского поселения в книге регистрации захоронений (захоронений урн с прахом).

Взимание платы за регистрацию захоронений в книге регистрации захоронений (захоронений урн с прахом) и выдачу удостоверений о захоронениях не производится.

3.8.2. Книги регистрации захоронений (захоронений урн с прахом) являются документами строгой отчетности и относятся к делам с постоянным сроком хранения.

Указанные книги, передаются на постоянное хранение администрацией Кузнецкинского сельского поселения в муниципальный архив в порядке, установленном уполномоченным органом Ярославской области в сфере погребения и похоронного дела

3.8.3. Перерегистрация захоронений на других лиц носит заявительный характер и осуществляется администрацией Кузнецкинского сельского поселения в день обращения на основании заявления с указанием причин перерегистрации.

В отношении семейных (родовых) захоронений перерегистрация производится на близких и иных родственников, а при отсутствии таковых - на других лиц, принявших письменные обязательства по уходу за захоронением.

3.8.4. При перерегистрации захоронений администрацией Кузнецкинского сельского поселения вносятся соответствующие изменения в книгу регистрации захоронений (захоронений урн с прахом) и в удостоверение о захоронении.

Взимание платы за внесение изменений в книгу регистрации захоронений (захоронений урн с прахом) и в удостоверение о захоронениях не производится.

3.8.5. Информация о перерегистрации семейных (родовых) захоронений вносится администрацией Кузнецкинского сельского поселения в реестр семейных (родовых) захоронений в течение трех рабочих дней со дня проведения перерегистрации.

3.8.6. Регистрация установки и замены каждого надмогильного сооружения (надгробия) осуществ-

ляется администрацией Кузнецкинского сельского поселения, о чем делается соответствующая запись в книге регистрации надмогильных сооружений (надгробий) и в удостоверении о захоронении.

Взимание платы за регистрацию установки и замены надмогильных сооружений (надгробий) в книге регистрации надмогильных сооружений (надгробий) и внесение соответствующей записи в удостоверение о захоронениях не производится.

3.8.8. Регистрация установки и замены надмогильных сооружений (надгробий) производится при предъявлении лицом, на имя которого зарегистрировано место захоронения, или его представителем паспорта или иного документа, удостоверяющего личность, удостоверения о захоронении, а также документа об изготовлении (приобретении) надмогильного сооружения (надгробия).

3.8.9. Образцы книг регистрации надмогильных сооружений, захоронений, порядок их ведения и подготовки для постоянного хранения и образцы удостоверений о захоронениях, устанавливаются уполномоченным органом Ярославской области в сфере погребения и похоронного дела.

3.8.10. Настоящее Положение для ознакомления выдается на руки лицу, принимающему на себя обязательства по содержанию захоронения, о чем делается отметка с подписью указанного лица в книге регистрации захоронений.

3.9. Содержание, благоустройство, ремонт мест захоронения

3.9.1. Каждое захоронение, произведенное на территории кладбища, находящегося в ведении органа местного самоуправления Кузнецкинского сельского поселения , регистрируется уполномоченным органом местного самоуправления в сфере погребения и похоронного дела Кузнецкинского сельского поселения в книге регистрации захоронений (захоронений урн с прахом). Запись о регистрации захоронения вносится в удостоверение о захоронении .

3.9.2. Обязанности по содержанию, благоустройству мест захоронения, в том числе по ремонту надгробных сооружений (надгробий) и оград, осуществляют лица, на которых зарегистрированы места захоронений.

3.9.3. Книги регистрации захоронений (захоронений урн с прахом) являются документами строгой отчетности и относятся к делам с постоянным сроком хранения.

Указанные книги передаются на постоянное хранение уполномоченным органом местного самоуправления в сфере погребения и похоронного дела Кузнецкинского сельского поселения в муниципальный архив в порядке, установленном уполномоченным органом Ярославской области в сфере архивного дела. Контроль за хранением книг регистрации захоронений (захоронений урн с прахом) в уполномоченном органе местного самоуправления в сфере погребения и похоронного дела Кузнецкинского сельского поселения осуществляет уполномоченный орган по ведению архивного дела в Ярославском муниципальном районе Ярославской области

3.9.4. При отсутствии сведений о захоронении, а также ненадлежащем уходе за захоронениями они признаются бесхозными в порядке, утвержденном законодательством Российской Федерации.

3.9.5. При нарушении санитарных и экологических требований к содержанию места погребения администрация Кузнецкинского сельского поселения обязана приостановить или прекратить деятельность на месте погребения и принять меры по устранению допущенных нарушений и ликвидации неблагоприятного воздействия места погребения на окружающую природную среду и здоровье человека, а также по созданию нового места погребения.

3.9.6. Освернение или уничтожение места погребения влечет ответственность, предусмотренную законодательством Российской Федерации.

3.10. Оформление документов о захоронениях, произведенных до 12.01.1996 года

3.10.1. Оформление удостоверений о захоронениях, произведенных до 12.01.1996 года, осуществляется уполномоченным органом местного самоуправления в сфере погребения и похоронного дела Кузнецкинского сельского поселения в день представления следующих документов:

- 1) заявление об оформлении места родственного, семейного (родового), воинского, почетного захоронения;
- 2) копии паспорта или иного документа, удостоверяющего личность заявителя с приложением подлинника для сверки;
- 3) копии свидетельства о смерти с приложением подлинника для сверки;
- 4) копии документов, подтверждающих родственные связи с умершим, с приложением подлинников для сверки;
- 5) копии справки о кремации с приложением подлинника для сверки в случае захоронения урны с прахом после кремации.

При отсутствии документов, подтверждающих погребение умершего на соответствующем кладбище, оформление удостоверения о захоронении производится, если на месте захоронения имеется надгробное сооружение (надгробие) или иное памятное сооружение с информацией об умершем, позволяющей идентифицировать захоронение.

При наличии на территории родственных, семейных (родовых), воинских, почетных захоронений, двух и более захоронений оформление удостоверений о захоронениях производится при представлении документов, указанных в пунктах 3 и 4 настоящей части в отношении всех умерших родственников, погребенных на данном месте захоронения.

В случае отсутствия у заявителя копий указанных документов, их изготовление обеспечивается работниками уполномоченного органа местного самоуправления в сфере погребения и похоронного дела Кузнецкинского сельского поселения .

Не допускается требовать представления иных документов, не предусмотренных настоящим Положением.

3.10.2. Оформление документов на семейные (родовые) захоронения производится без взимания платы за резервирование места под будущее погребение, если указанное резервирование произведено до 12.01.1996 года и:

- 1) размер семейного (родового) захоронения с учетом бесплатно предоставляемого места для родственного захоронения не превышает 12 кв. метров;
 - 2) семейные (родовые) захоронения, размер которых в учетом бесплатно предоставляемого места для родственного захоронения превышает 12 кв. метров, полностью использованы для погребения.
- При отсутствии документов, подтверждающих резервирование места под будущее погребение, земельные участки признаются зарезервированными, если их размер превышает размер родственного захоронения и на указанных земельных участках имеются захоронения родственников (иных родственников), произведенные до 12.01.1996 года.

Глава 4. Похоронное дело

4.1. Организация похоронного дела

4.1.1. Организация похоронного дела в Кузнецкинском сельском поселении осуществляется администрацией Кузнецкинского сельского поселения .

4.1.2. Имущество, находящееся в собственности муниципального образования и используемое в целях погребения и похоронного дела, не подлежит приватизации, не может быть отчуждено в залог, внесено в качестве вклада в уставный капитал хозяйственных обществ. Указанное имущество может передаваться в оперативное управление либо в хозяйственное ведение, в аренду хозяйствующим субъектам в соответствии с действующим законодательством.

4.2. Уполномоченный орган местного самоуправления

4.2.1. Уполномоченным органом местного самоуправления в сфере погребения и похоронного дела в Кузнецкинском сельском поселении является МКУ «Центр развития органов местного самоуправления» Кузнецкинского сельского поселения ЯМР ЯО , которое руководствуется в своей деятельности законодательством Российской Федерации и Ярославской области, а также настоящим Положением.

4.2.2. Уполномоченный орган местного самоуправления в сфере погребения и похоронного дела в пределах своей компетенции :

- разрабатывает и реализует мероприятия по формированию инвестиционной, ценовой и тарифной политики в сфере погребения и похоронного дела;
- проводит инвентаризацию кладбищ, находящихся в ведении органа местного самоуправления Кузнецкинского сельского поселения ;
- обеспечивает хранение книг регистрации захоронений (захоронений урн с прахом) и надмогильных сооружений;

- разрабатывает и реализует мероприятия по строительству новых, расширению, закрытию или переносу действующих кладбищ, находящихся в ведении органа местного самоуправления Кузнецкинского сельского поселения ;
- осуществляет контроль над использованием кладбищ, находящихся в ведении органа местного самоуправления Кузнецкинского сельского поселения , и их работой;
- осуществляет контроль над формированием и содержанием архивного фонда мест захоронений; выдает разрешение на захоронение в случаях, когда близкие родственники, иные родственники либо законные представители умершего, самостоятельно производят копку могилы и весь комплекс услуг по погребению;

- контролирует процесс захоронения;
- принимает решение о предоставлении или об отказе в предоставлении места для семейного (родового), захоронения, формирует и ведет реестр семейных (родовых) захоронений;
- осуществляет иные полномочия, установленные настоящим Положением, иными нормативными правовыми актами Ярославской области и органов местного самоуправления;

- принимает решение по захоронению иногородних граждан

4.3. Правила посещения кладбища

4.3.1. На территории кладбища посетители должны соблюдать общественный порядок и тишину.

4.3.2. Посетители кладбища имеют право:

- содержать зеленые насаждения на месте захоронения, выкашивать траву;
- содержать и ремонтировать ограду, установленную в пределах участка, выделяемого для захоронения;
- поправлять могильный холмик;
- содержать цветник;
- содержать и ремонтировать памятник или иное надмогильное сооружение, при необходимости восстанавливать надписи со сведениями об умершем;
- посетители – престарелые граждане и инвалиды – могут пользоваться легковым транспортом для проезда на территорию кладбища.

4.3.3. На территории кладбища посетителям запрещается:

- выбрасывать мусор в не отведенные для этих целей места;
- выгуливать собак;
- разводить костры, добывать песок и глину, резать дерн;
- портить надмогильные сооружения, мемориальные доски, оборудование кладбища, засорять территорию;
- ломать зеленые насаждения, рвать цветы;
- передвигаться на велосипеде, транспорте, лыжах, роликовых коньках;
- распивать спиртные напитки и находиться в нетрезвом состоянии;

4.3.4. Ответственность за нарушение Правил посещения кладбища:

- виновные в уничтожении предметов, находящихся на могиле, ритуальных атрибутов, на могиле, в освернении или уничтожении мест захоронения несут ответственность, предусмотренную законодательством РФ;
- в случае нарушения посетителями кладбища положений пункта 4.3.3 настоящих Правил, они подвергаются административному взысканию в порядке, установленном законодательством Российской Федерации.

4.4. Правила установки надмогильных сооружений (надгробий) и оград

4.4.1. Установка надмогильных сооружений (надгробий) и оград на кладбище допускается только в границах предоставляемых мест захоронения.

4.4.2. Устанавливаемые надмогильные сооружения (надгробия) и ограды должны соответствовать следующим максимальным размерам:

- памятники над захоронениями тел в гробу - 1,5 м;
- памятники над захоронениями урн с прахом - 1,5 м;
- высота ограды - 0,5 м;
- цоколи - 0,18 м.

При установке надмогильных сооружений (надгробий) и оград следует предусматривать возможность последующих захоронений на местах родственных и семейных (родовых) захоронений.

4.4.3. Установка надмогильных сооружений (надгробий) либо оград за границами предоставляемых мест захоронения влечет административную ответственность согласно действующему законодательству.

Граждане, установившие превышающие утвержденные размеры надмогильные сооружения и ограды, предупреждаются посредством письменного уведомления в адрес лица, на которое зарегистрировано захоронение, и выставлением на могильном холме трафарета с предупреждением о необходимости привести надмогильное сооружение и (или) ограду в соответствие с требованиями в течение 90 дней и обратиться в администрацию Кузнецкинского сельского поселения . После чего администрация Кузнецкинского сельского поселения принимает решение о регистрации надмогильного сооружения или ограды или их сносе.

4.4.4. Надписи на надмогильных сооружениях (надгробиях) должны соответствовать сведениям, о действительных захороненных в данном месте умерших граждан.

4.4.5. Срок использования надмогильных сооружений (надгробий) и оград не ограничивается, за исключением случаев признания объекта ветхим, представляющим угрозу здоровью людей, сохранности соседних мест захоронения.

4.4.6. Установка оград на кладбище, вновь вводимых в эксплуатацию, не разрешается.

4.4.7. Монтаж, демонтаж, ремонт, замена надмогильных сооружений (надгробий) и оград осуществляются на основании письменного уведомления администрации Кузнецкинского сельского поселения, при предъявлении лицом, на которого зарегистрировано место захоронения (или по его письменному поручению иным лицом), паспорта или иного документа, удостоверяющего личность, удостоверения о захоронении, а также соответствующего документа об изготовлении надмогильного сооружения (надгробия) или ограды (при установке или замене надмогильного сооружения (надгробия), ограды).

4.4.8. Установка надмогильных сооружений (надгробий) в зимнее время запрещается.

4.4.9. Администрация Кузнецкинского сельского поселения осуществляет регистрацию установки и замены каждого надмогильного сооружения (надгробия), о чем делается соответствующая запись в Книге регистрации надмогильных сооружений (надгробий) и в соответствующих удостоверениях о захоронениях.

4.5. Правила движения транспортных средств на территории кладбища.

4.5.1. Катафальное транспортное средство имеет право беспрепятственного проезда на территории.

4.5.2. Посетители-инвалиды имеют право проезда на территорию кладбища на личном транспорте при предъявлении соответствующих документов.

4.5.3. Разрешается проезд транспортных средств, для доставки к местам захоронения надгробных сооружений, оград и других строительных материалов, необходимых для установки надгробий в период работы кладбища.

Глава 5. Ответственность за нарушения в сфере погребения и похоронного дела

5.1. Лица, виновные в нарушении законодательства в сфере погребения и похоронного дела, несут ответственность в соответствии с законодательством Российской Федерации и законодательством Ярославской области.

Глава 6. Переходные и заключительные положения

6.1. Настоящее Положение вступает в силу после опубликования (обнародования) в средствах массовой информации.

АДМИНИСТРАЦИЯ ЯРОСЛАВСКОГО МУНИЦИПАЛЬНОГО РАЙОНА ПОСТАНОВЛЕНИЕ

05.02.2015

№ 529

О внесении изменений в постановление

Администрации ЯМР от 11.04.2013 № 1571

«Об утверждении реестра земельных участков,

предназначенных для бесплатного

предоставления в собственность граждан»

Администрация района п о с т а н о в л я е т:

1. Дополнить реестр земельных участков, предназначенных для бесплатного предоставления в собственность граждан, утвержденный постановлением Администрации Ярославского муниципального района от 11.04.2013 № 1571, следующими строками:

№ п/п	Местоположение земельного участка, кадастровый номер	Вид разрешенного использования	Площадь, кв. м.
Кузнецкинское сельское поселение			
204	д.Глебовское 76:17:22901:1428	для ведения личного подсобного хозяйства	1031
205	д.Глебовское 76:17:22901:1359	для ведения личного подсобного хозяйства	1043
206	д.Глебовское 76:17:22901:1470	для ведения личного подсобного хозяйства	1020
207	д.Глебовское 76:17:22901:1456	для ведения личного подсобного хозяйства	1036
208	д.Глебовское 76:17:22901:1437	для ведения личного подсобного хозяйства	1027
209	д.Глебовское 76:17:22901:1450	для ведения личного подсобного хозяйства	1009
210	д.Глебовское 76:17:22901:1432	для ведения личного подсобного хозяйства	1009
211	д.Глебовское 76:17:22901:1461	для ведения личного подсобного хозяйства	1028
213	д.Глебовское 76:17:22901:1465	для ведения личного подсобного хозяйства	1035
214	д.Глебовское 76:17:22901:1475	для ведения личного подсобного хозяйства	1019
215	д.Глебовское 76:17:22901:1445	для ведения личного подсобного хозяйства	1043
216	д.Глебовское 76:17:22901:1373	для ведения личного подсобного хозяйства	1031
217	д.Глебовское 76:17:22901:1488	для индивидуального жилищного строительства	1031
218	д.Глебовское 76:17:22901:1535	для индивидуального жилищного строительства	1031
219	д.Глебовское 76:17:22901:1480	для индивидуального жилищного строительства	1032
220	д.Глебовское 76:17:22901:1351	для индивидуального жилищного строительства	1043
221	д.Глебовское 76:17:22901:1492	для индивидуального жилищного строительства	1019
222	д.Глебовское 76:17:22901:1521	для индивидуального жилищного строительства	1031

2. Опубликовать постановление в газете «Ярославский агрокурьер».

3. Постановление вступает в силу с момента опубликования.

Глава Ярославского

муниципального района

Т.И.Хохлова

АДМИНИСТРАЦИЯ ЯРОСЛАВСКОГО МУНИЦИПАЛЬНОГО РАЙОНА ПОСТАНОВЛЕНИЕ

05.02.2015

№ 528

О внесении изменений в постановление

189	Бекреневский сельсовет д.Матвеевское 76:17:190401:58	для индивидуального жилищного строительства	1500
190	Бекреневский сельсовет д.Матвеевское 76:17:190401:59	для индивидуального жилищного строительства	1500
191	Бекреневский сельский округ, д.Бекренево 76:17:204001:175	для индивидуального жилищного строительства	1200
192	Бекреневский сельский округ, д.Бекренево 76:17:204001:178	для индивидуального жилищного строительства	1200
Карабахское сельское поселение			
193	Карабахский сельсовет, дер. Селефонтово 76:17:153501:172	для строительства отдельно стоящего односемейного дома	750
194	Телегинский сельский округ, дер. Ерихово 76:17:133101:53	для индивидуального жилищного строительства	2500
195	Р.п.Красные Ткачи 76:17:153601:943	для индивидуального жилищного строительства	1430
Кузнецихинское сельское поселение			
196	Рютневский сельсовет д.Рютнево 76:17:031101:33	для индивидуального жилищного строительства	1500
197	Глебовский сельсовет д.Глебовское 76:17:052701:348	для индивидуального жилищного строительства	1500
198	Глебовский сельсовет д.Глебовское 76:17:052701:374	для индивидуального жилищного строительства	1000
199	д.Почаево 76:17:060701:166	для индивидуального жилищного строительства	700
Курбское сельское поселение			
200	Меленковский сельсовет с.Козьмодемьянск 76:17:164701:99	для индивидуального жилищного строительства	1582
Туношенское сельское поселение			
201	Туношенский сельсовет дер.Сорокино 76:17:113801:230	для индивидуального жилищного строительства	1500
Некрасовское сельское поселение			
202	Некрасовский сельский округ, дер.Шоломово 76:17:202101:109	для индивидуального жилищного строительства	1500
203	Некрасовский сельский округ, дер.Шоломово 76:17:202101:108	для индивидуального жилищного строительства	1100

- Опубликовать постановление в газете «Ярославский агрокурьер».
- Постановление вступает в силу с момента опубликования.

Глава Ярославского муниципального района

Т.И.Хохлова

Администрация Ярославского муниципального района, руководствуясь Земельным кодексом РФ, информирует.

Администрация Ярославского муниципального района, руководствуясь **пунктом 3 статьи 31** Земельного кодекса РФ, Положением «О порядке предоставления и изъятия земельных участков на территории Ярославского муниципального района», информирует о поступлении заявлений от граждан и юридических лиц о предоставлении в аренду земельных участков на территории Ярославского муниципального района:

- Ярославская область, Ярославский район, Карабахский сельский округ, д. Высоко, земельный участок ориентировочной площадью 1324 кв.м. для строительства объекта «Реконструкция ВЛ 0,4 кВ № 2 ТП-031 ВЛ 10 кВ № 1 ПС 220/110/10 кВ «Ярославская» (**заявитель филиал ОАО «МРСК-ЦЕНТРА»-«Ярэнерго»**);

- Ярославская область, Ярославский район, Мордвиновский сельский округ, д. Выездново, д. Глиново, земельный участок ориентировочной площадью 21930 кв.м. для строительства объекта «Реконструкция ВЛ 10 кВ № 6 ПС -35/10 кВ «Курба» (инв. 3000396), строительство ТП-10/0,4 кВ, реконструкция ВЛ 0,4 кВ № 2 ТП № 311 ВЛ-10 кВ № 6 ПС-35/10 кВ «Курба» (инв. 3000964) (**заявитель филиал ОАО «МРСК-ЦЕНТРА»-«Ярэнерго»**);

- Ярославская область, Ярославский район, Карабахский сельский округ, р.п. Красные Ткачи, земельный участок ориентировочной площадью 1500 кв.м., для строительства дома рыболова (земельный участок расположен в водоохранной зоне р. Которосль, проезд возможен при его оборудовании) (**заявитель Павлов М.В.**);

- Ярославская область, Ярославский район, Карабахский сельский округ, р.п. Красные Ткачи, земельный участок ориентировочной площадью 1500 кв.м., для строительства дома рыболова (земельный участок расположен в водоохранной зоне р. Которосль, проезд возможен при его оборудовании) (**заявитель Ковалева Е.Б.**);

- Ярославская область, Ярославский район, Карабахский сельский округ, в районе тур. базы Белкино, земельный участок ориентировочной площадью 5500 кв.м., для размещения туристической базы (**заявитель ООО «Культурно-Деловой Комплекс «Империял»**)

- Ярославская область, Ярославский район, Карабахский сельский округ, р.п. Красные Ткачи, земельный участок ориентировочной площадью 1500 кв.м., для строительства дома рыболова (земельный участок расположен в водоохранной зоне р. Которосль, проезд возможен при его оборудовании) (**заявитель Кузнецов В.Б.**);

- Ярославская область, Ярославский район, Бекреневский сельский округ, д. Суриновское, земельный участок ориентировочной площадью 10000 кв.м., для строительства зала встреч и собраний (проезд возможен при его оборудовании) (**заявитель Лебедев В.С.**);

- Ярославская область, Ярославский район, Бекреневский сельский округ, д. Суриновское, земельный участок ориентировочной площадью 12000 кв.м., для строительства зала встреч и собраний (проезд возможен при его оборудовании) (**заявитель Лебедев В.С.**);

- Ярославская область, Ярославский район, Кузнецихинский сельский округ, д. Кузнециха, земельный участок ориентировочной площадью 30 кв.м., для строительства кирпичного гаража (заявитель Смирнов С.В.);

- Ярославская область, Ярославский район, Кузнецихинский сельский округ, д. Бутрево, земельный участок ориентировочной площадью 500 кв.м., для строительства бани (**заявитель Виноградов В.В.**);

- Ярославская область, Ярославский район, Некрасовский сельский округ, д. Хабарово, земельный участок ориентировочной площадью 300 кв.м., для строительства бани (**заявитель Скоков В.В.**);

- Ярославская область, Ярославский район, Карабахский сельский округ, д. Карабиха, земельный участок ориентировочной площадью 240 кв.м., для строительства подземного газопровода (**заявитель Сухопарова А.В.**);

- Ярославская область, Ярославский район, Карабахский сельский округ, д. Ершово, земельный участок ориентировочной площадью 120 кв.м., для строительства газопровода низкого давления (**заявитель Сухопарова А.В.**);

- Ярославская область, Ярославский район, Кузнецихинский сельский округ, в районе д. Глебовское, земельный участок ориентировочной площадью 150 кв.м., для строительства башни сотовой связи (проезд через земельный участок СПК «Возрождение» (**заявитель Сухопарова А.В.**);

Администрация Ярославского муниципального района, руководствуясь **пунктом 1 статьи 34** Земельного кодекса РФ, Положением «О порядке предоставления и изъятия земельных участков на территории Ярославского муниципального района», информирует о поступлении заявлений от граждан и юридических лиц о предоставлении в аренду или собственность земельных участков на территории Ярославского муниципального района:

- Ярославская область, Ярославский район, Некрасовский с/о, Михайловский, земельный участок ориентировочной площадью 276 кв.м., для обслуживания и эксплуатации хозяйственной постройки (без права выкупа) (**заявитель Толочикова Н.В.**);

- Ярославская область, Ярославский район, Туношенский с/о, с. Туношна, земельный участок ориентировочной площадью 450 кв.м., для организации игровой площадки (доступ возможен через земельные участки, находящиеся в собственности заявителя) (**заявитель Тихомирова Л.А.**);

- Ярославская область, Ярославский район, Бекреневский с/о, в районе д. Ильино, земельный участок ориентировочной площадью 49 га, для размещения туристического комплекса (проезд возможен при его оборудовании) (**заявитель ООО «Чистая вода»**);

- Ярославская область, Ярославский район, в районе поселка Вакарево, земельный участок ориентировочной площадью 50 га, для размещения туристического комплекса (проезд возможен при его оборудовании) (**заявитель ООО «Чистая вода»**);

- Ярославская область, Ярославский район, Туношенский с/о, д. Коргиш, земельный участок ориентировочной площадью 2000 кв.м., для ведения личного подсобного хозяйства (земельный участок расположен в водоохранной зоне р. Туношонка) (**заявитель Тесанов С.Н.**);

- Ярославская область, Ярославский район, Туношенский с/о, д. Коргиш, земельный участок ориентировочной площадью 2000 кв.м., для ведения личного подсобного хозяйства (земельный участок

расположен в водоохранной зоне р. Туношонка) (при формировании земельного участка предусматривать проезд к р. Туношонка) (**заявитель Велиев И.Т.**);

- Ярославская область, Ярославский район, Карабахский с/о, д. Ноготино, земельный участок ориентировочной площадью 1000 кв.м., для огородинчества (**заявитель Попов Е.В.**);

- Ярославская область, Ярославский район, Некрасовское сельское поселение, в районе д. Крюковское, земельный участок ориентировочной площадью 20000 кв.м. для сельскохозяйственного использования (проезд возможен при его оборудовании) (**заявитель ООО «ВымпелСтройМонтаж»**);

- Ярославская область, Ярославский район, Кузнецихинский с/о, д. Бутрево, земельный участок ориентировочной площадью 1000 кв.м., для ведения личного подсобного хозяйства (**заявитель Виноградова О.В.**);

- Ярославская область, Ярославский район, Карабахский с/о, д. Лупычево, земельный участок ориентировочной площадью 1470 кв.м., для ведения личного подсобного хозяйства (проезд возможен при его оборудовании) (**заявитель Дмитриева Е.В.**);

- Ярославская область, Ярославский район, Карабахский с/о, д. Лупычево, земельный участок ориентировочной площадью 1470 кв.м., для ведения личного подсобного хозяйства (проезд возможен при его оборудовании) (**заявитель Дмитриев М.В.**);

- Ярославская область, Ярославский район, Карабахский с/о, д. Ноготино, земельный участок ориентировочной площадью 1000 кв.м., для ведения личного подсобного хозяйства (проезд возможен при его оборудовании) (**заявитель Волохов Д.А.**);

Администрация Ярославского муниципального района, руководствуясь **статьей 30.1** Земельного кодекса РФ, Положением «О порядке предоставления и изъятия земельных участков на территории Ярославского муниципального района», информирует о поступлении заявлений физических лиц о предоставлении в аренду земельных участков на территории Ярославского муниципального района:

- Ярославская область, Ярославский район, Некрасовский сельский округ, п. Михайловский, земельный участок ориентировочной площадью 1200 кв.м. для индивидуального жилищного строительства (проезд возможен при его благоустройстве) (**заявитель Богданов А.В.**);

- Ярославская область, Ярославский район, Ивняковский сельский округ, п. Карачиха, земельный участок ориентировочной площадью 1100 кв.м. для индивидуального жилищного строительства (**заявитель Стройков Д.Н.**);

- Ярославская область, Ярославский район, Ивняковский сельский округ, д. Медведково, земельный участок ориентировочной площадью 1700 кв.м. для индивидуального жилищного строительства (**заявитель Синякин В.В.**);

- Ярославская область, Ярославский район, Ивняковский сельский округ, д. Медведково, земельный участок ориентировочной площадью 1700 кв.м. для индивидуального жилищного строительства (**заявитель Асмолова В.Э.**);

- Ярославская область, Ярославский район, Ивняковский сельский округ, д. Богослов, земельный участок ориентировочной площадью 1500 кв.м. для индивидуального жилищного строительства (проезд возможен при его благоустройстве) (**заявитель Синякин В.В.**);

- Ярославская область, Ярославский район, Ивняковский сельский округ, д. Богослов, земельный участок ориентировочной площадью 1500 кв.м. для индивидуального жилищного строительства (проезд возможен при его благоустройстве) (**заявитель Асмолова В.Э.**);

- Ярославская область, Ярославский район, Рютневский сельский округ, д. Меньшиково, земельный участок ориентировочной площадью 2000 кв.м. для индивидуального жилищного строительства (проезд возможен при его благоустройстве) (**заявитель Лямзин Н.В.**);

- Ярославская область, Ярославский район, Рютневский сельский округ, д. Меньшиково, земельный участок ориентировочной площадью 2000 кв.м. для индивидуального жилищного строительства (проезд возможен при его благоустройстве) (**заявитель Синякин В.Н.**);

- Ярославская область, Ярославский район, Рютневский сельский округ, д. Меньшиково, земельный участок ориентировочной площадью 2000 кв.м. для индивидуального жилищного строительства (проезд возможен при его благоустройстве) (**заявитель Асмолов Э.Б.**);

- Ярославская область, Ярославский район, Рютневский сельский округ, д. Меньшиково, земельный участок ориентировочной площадью 2000 кв.м. для индивидуального жилищного строительства (проезд возможен при его благоустройстве) (**заявитель Лямзин Н.В.**);

- Ярославская область, Ярославский район, Туношенский сельский округ, д. Бреховская, земельный участок ориентировочной площадью 2000 кв.м. для индивидуального жилищного строительства (проезд возможен при его благоустройстве) (**заявитель Коновалов А.Н.**);

- Ярославская область, Ярославский район, Туношенский сельский округ, д. Бреховская, земельный участок ориентировочной площадью 2000 кв.м. для индивидуального жилищного строительства (проезд возможен при его благоустройстве) (**заявитель Платонов С.Н.**);

- Ярославская область, Ярославский район, Телегинский сельский округ, с. Лучинское, земельный участок ориентировочной площадью 1500 кв.м. для индивидуального жилищного строительства (проезд возможен при его благоустройстве) (**заявитель Кортоева Р.М.**);

- Ярославская область, Ярославский район, Телегинский сельский округ, с. Лучинское, земельный участок ориентировочной площадью 1500 кв.м. для индивидуального жилищного строительства (проезд возможен при его благоустройстве) (**заявитель Бородулин К.Г.**);

- Ярославская область, Ярославский район, Телегинский сельский округ, с. Лучинское, земельный участок ориентировочной площадью 1500 кв.м. для индивидуального жилищного строительства (проезд возможен при его благоустройстве) (**заявитель Ледовских С.П.**);

- Ярославская область, Ярославский район, Телегинский сельский округ, с. Лучинское, земельный участок ориентировочной площадью 1500 кв.м. для индивидуального жилищного строительства (проезд возможен при его благоустройстве) (**заявитель Тихонова Н.В.**);

- Ярославская область, Ярославский район, Карабахский сельский округ, д. Лупычево, земельный участок ориентировочной площадью 900 кв.м. для индивидуального жилищного строительства (проезд возможен при его благоустройстве) (**заявитель Филатов И.Ю.**);

- Ярославская область, Ярославский район, Рютневский сельский округ, с. Устье, земельный участок ориентировочной площадью 1500 кв.м. для индивидуального жилищного строительства (проезд возможен при его благоустройстве) (**заявитель Синякин В.Н.**);

- Ярославская область, Ярославский район, Рютневский сельский округ, с. Устье, земельный участок ориентировочной площадью 1500 кв.м. для индивидуального жилищного строительства (проезд возможен при его благоустройстве) (**заявитель Асмолов Э.Б.**);

- Ярославская область, Ярославский район, Кузнецихинский сельский округ, д. Кузьмино, земельный участок ориентировочной площадью 2500 кв.м. для индивидуального жилищного строительства (проезд возможен при его благоустройстве) (**заявитель Зайков С.А.**);

- Ярославская область, Ярославский район, Кузнецихинский сельский округ, д. Кузьмино, земельный участок ориентировочной площадью 2500 кв.м. для индивидуального жилищного строительства (проезд возможен при его благоустройстве) (**заявитель Афонин Ю.В.**);

- Ярославская область, Ярославский район, Карабахский сельский округ, р.п. Красные Ткачи, земельный участок ориентировочной площадью 800 кв.м. для индивидуального жилищного строительства (при формировании земельного участка обеспечить за свой счет вынос столба ЛЭП, проезд возможен при его благоустройстве) (**заявитель Соколова А.С.**);

- Ярославская область, Ярославский район, Ивняковский сельский округ, д. Осовые, земельный участок ориентировочной площадью 1500 кв.м. для индивидуального жилищного строительства (проезд возможен при его благоустройстве) (**заявитель Дудина Ю.А.**);

- Ярославская область, Ярославский район, Ивняковский сельский округ, д. Осовые, земельный участок ориентировочной площадью 1500 кв.м. для индивидуального жилищного строительства (проезд возможен при его благоустройстве) (**заявитель Дудина Ю.А.**);

- Ярославская область, Ярославский район, Ивняковский сельский округ, д. Осовые, земельный участок ориентировочной площадью 1500 кв.м. для индивидуального жилищного строительства (проезд возможен при его благоустройстве) (**заявитель Дудина Ю.А.**);

- Ярославская область, Ярославский район, Ивняковский сельский округ, д. Осовые, земельный участок ориентировочной площадью 1500 кв.м. для индивидуального жилищного строительства (проезд возможен при его благоустройстве) (**заявитель Захарова А.И.**);

- Ярославская область, Ярославский район, Ивняковский сельский округ, д. Осовые, земельный участок ориентировочной площадью 1500 кв.м. для индивидуального жилищного строительства (проезд возможен при его благоустройстве) (**заявитель Захарова А.И.**);

- Ярославская область, Ярославский район, Карабахский сельский округ, д. Кормиличино, земельный участок ориентировочной площадью 800 кв.м. для индивидуального жилищного строительства (проезд возможен при его благоустройстве) (**заявитель Румянцев Ю.В.**);

- Ярославская область, Ярославский район, Бекреневский сельский округ, д. Ломки, земельный участок ориентировочной площадью 701 кв.м. для индивидуального жилищного строительства (проезд возможен при его благоустройстве) (при формировании земельного участка с западной стороны устьи охрону зону ВЛ 0,4 кВ и трансформаторной подстанции) (**заявитель Душина Е.И.**);

- Ярославская область, Ярославский район, Карабахский сельский округ, д. Карабиха, земельный участок ориентировочной площадью 1500 кв.м. для индивидуального жилищного строительства (проезд возможен при его благоустройстве) (**заявитель Ельцов А.В.**);

- Ярославская область, Ярославский район, Карабахский сельский округ, д. Боровая, земельный

участок ориентировочной площадью 1500 кв.м. для индивидуального жилищного строительства (проезд возможен при его благоустройстве) (**заявитель Маркова Е.В.**);

- Ярославская область, Ярославский район, Бекреневский сельский округ, д. Зяблицы, земельный участок ориентировочной площадью 1500 кв.м. для индивидуального жилищного строительства (проезд возможен при его благоустройстве) (**заявитель Трухин В.П.**);

- Ярославская область, Ярославский район, Бекреневский сельский округ, д. Зяблицы, земельный участок ориентировочной площадью 1500 кв.м. для индивидуального жилищного строительства (проезд возможен при его благоустройстве) (**заявитель Сметанин А.Е.**);

Администрация Ярославского муниципального района, руководствуясь **пунктом 1 статьи 34** Земельного кодекса РФ, Положением «О порядке предоставления и изъятия земельных участков на территории Ярославского муниципального района», информирует о поступлении заявлений от граждан о предоставлении в собственность земельных участков на территории Ярославского муниципального района:

- Ярославская область, Ярославский район, Рютневский сельсовет, д. Филатово, земельный участок площадью 225 кв.м. с кадастровым номером 76:17:030601:112, для огородинчества (**заявитель Латынина Ю.В.**);

ИЗВЕЩЕНИЕ:

Администрация Ярославского муниципального района просит отменить извещение, опубликованное 15.01.2015 № 1 о поступлении заявления о предоставлении земельного участка, расположенного по адресу – Ярославская область, Ярославский район, Рютневский сельсовет, д. Филатово, земельный участок ориентировочной площадью 225 кв.м. для огородинчества (**заявитель Латынина Ю.В.**).

ИЗВЕЩЕНИЕ:

На основании решения комиссии по земельным и имущественным отношениям ЯМР от 20.01.2015 № 2 Администрация Ярославского муниципального района просит отменить извещение, опубликованное 11.12.2014 № 48 о поступлении заявления о предоставлении земельного участка, расположенного по адресу - Ярославская область, Ярославский район, Глебовский сельский округ, д. Глебовское, земельный участок ориентировочной площадью 700 кв.м., для огородинчества (доступ возможен при условии его благоустройства) (**заявитель Круглов Н.А.**).

Администрация Ярославского муниципального района просит отменить извещение, опубликованное 22.05.2014 о поступлении заявления о предоставлении земельного участка, расположенного по адресу - Ярославская область, Ярославский район, Некрасовский с/о, д. Турыгино, земельный участок ориентировочной площадью 1350 кв.м., для индивидуального жилищного строительства (охранная зона ЛЭП) (**заявитель Алексеева М.Г.**);

На основании решения комиссии по земельным и имущественным отношениям ЯМР от 09.02.2015 № 5 Администрация Ярославского муниципального района просит отменить извещение, опубликованное 06.11.2014 о поступлении заявления о предоставлении земельного участка, расположенного по адресу - Ярославская область, Ярославский район, Пестрецовский сельский округ, пос. Красный Бор, земельный участок ориентировочной площадью 2000 кв.м., для садоводства (**заявитель Поשהонова Н.А.**);

ИЗВЕЩЕНИЕ:

В связи с технической ошибкой, допущенной в извещении, опубликованном в газете «Ярославский агрокурьер» от 11.12.2014 г. № 48 о поступлении заявления о предоставлении земельного участка, расположенного по адресу:- Ярославская область, Ярославский район, р.п. Красные Ткачи, земельный участок ориентировочной площадью 710 кв.м. для строительства газопровода высокого давления (**заявитель ДНТ «Веденье»**), Администрация Ярославского муниципального района просит слова «р.п. Красные Ткачи» заменить словами «в районе с. Веденье»

ИЗВЕЩЕНИЕ:

В связи с технической ошибкой, допущенной в извещении, опубликованном в газете «Ярославский агрокурьер» от 18.12.2014 г. № 55 о поступлении заявления о предоставлении земельного участка, расположенного по адресу:- Ярославская область, Ярославский район, Ивняковский сельский округ, д. Суриновское, земельный участок ориентировочной площадью 6738 кв.м. для строительства ВЛ 10 кВ ФЭ ПС «Брагино», инв. 3000443, «ВЛ 0,4 кВ ФЭ ПС «Брагино», инв. 3000969» (**заявитель филиал ОАО «МРСК-ЦЕНТРА»-«Ярэнерго»**); Администрация Ярославского муниципального района просит слова «д. Суриновское» заменить словами «п. Суриновский»

ИЗВЕЩЕНИЕ:

В связи с технической ошибкой, допущенной в извещении, опубликованном в газете «Ярославский агрокурьер» от 18.12.2014 г. № 55 о поступлении заявления о предоставлении земельного участка, расположенного по адресу:- Ярославская область, Ярославский район, южнее н.п. Срокино вдоль газопровода-отвода на ГРС Туношна (КП 206 ГРС Туношна-3408 кв.м), земельный участок ориентировочной площадью 3408 кв.м., для прокладки кабельных линий телемеханики, связи в рамках проекта: «Техпереворужение линейной телемеханики Переславского ЛПУ МГ. Телемеханизация газопровода Горький Череповец ООО «Газпром трансаз Ухта», утвержденный заместителем Правления ОАО «Газпром» А.Г. Ананенковым от 13.04.2009 г. (**заявитель ОАО «Газпром»**); Администрация Ярославского муниципального района просит слова «д. Срокино» заменить словами «д. Сорокино»

ИЗВЕЩЕНИЕ:

На основании решения комиссии по земельным и имущественным отношениям ЯМР от 04.02.2015 № 4 извещение, опубликованное 09.10.2014 о поступлении заявления о предоставлении земельного участка, расположенного по адресу - Ярославская область, Ярославский район, Карабахский сельский округ, д. Карабиха, земельный участок ориентировочной площадью 1500 кв.м. для огородинчества (земельный участок расположен в охранной зоне канализационного коллектора) (**заявитель Абрамов М.В.**); Администрация Ярославского муниципального района просит слова «для огородинчества» заменить словами «для ведения личного подсобного хозяйства»

Е.А. Шашлова, председатель комитета по управлению муниципальным имуществом Администрации ЯМР

Извещение о проведении собрания о согласовании местоположения границы земельного участка.

Кадастровым инженером ИП Жубревым Александром Юрьевичем, (далее ИП) адрес: г. Ярославль ул.Флотская д.13 оф. 15, тел. (4852) 97-97-47, квалификационный аттестат № 76-10-11, адрес электронной почты 979747@mail.ru выполняются кадастровые работы в отношении нижеперечисленных земельных участков:

1)Земельный участок с кадастровым номером 76:17:073001:8, расположенный по адресу: Ярославская область, Ярославский район, Точиченный с/с, д. Нечуково. Заказчиком кадастровых работ является **Скворцова Людмила Ивановна**, адрес: Г. Ярославль, ул. Пионерская, д. 9, кв.43, тел. (4852)55-41-58.

2) Земельный участок с кадастровым номером 76:17:030101:31, расположенный по адресу: Ярославская область, Ярославский район, Рютневский с/о, д. Исайцево. Заказчиком кадастровых работ является **Александрин Александр Петрович**, адрес: г. Ярославль, ул. Спартаковская, д. 13, кв.30, тел. 8-910-825-29-78.

Собрание заинтересованных лиц по поводу согласования местоположения границы состоит по адресу нахождения ИП «17» марта 2015г. в 11.00. С проектом межевого плана земельного участка можно ознакомиться по адресу нахождения ИП. Обоснованные возражения относительно местоположения границ, содержащихся в проекте межевого плана и требования о проведении согласования местоположения границ земельных участков на местности принимаются с «13» февраля 2015г. по «16» марта 2015г. по адресу нахождения ИП. Смежные земельные участки, с правообладателями которых требуется согласовать местоположение границы – земельные участки всех заинтересованных лиц, расположенные в Ярославском районе Ярославской области, граничащие с формируемыми земельными участками. При проведении согласования местоположения границ при себе необходимо иметь документ, удостоверяющий личность, а также документы, подтверждающие права на соответствующий земельный участок.

Извещение о проведении собрания о согласовании местоположения границ земельного участка

Кадастровым инженером Татариновой Галиной Васильевной, почтовый адрес: 150054, г. Ярославль, ул. П.Морозова, д.10, кв.2, e-mail: galinatara@mail.ru, тел. 8(910)971-27-68, № квалификационного аттестата 76-10-76 в отношении земельного участка с кадастровым номером 76:17:134501:167, расположенного: Ярославская обл., Ярославский р-н, на территории Телегинского с/с, выполняются кадастровые работы по уточнению местоположения границы и площади земельного участка. Заказчиком кадастровых работ является **ЧИСТОВ АЛЕКСАНДР ВЛАДИМИРОВИЧ**, почтовый адрес: г. Ярославль, ул. Е.Колесовой, д.66, кв.27.

Собрание заинтересованных лиц по поводу согласования местоположения границ состоит по адресу: г. Ярославль, ул. П.Морозова, д.10, кв.2, 16 марта 2015 г. в 11 часов. С проектом межевого плана земельного участка можно ознакомиться по адресу: г. Ярославль, ул. П.Морозова, д.10, кв.2. Возражения по проекту межевого плана и требования о проведении согласования местоположения границ земельных участков на местности принимаются с 12 февраля 2015 г. по 16 марта 2015 г. по адресу: г. Ярославль, ул. П.Морозова, д.10, кв.2.

При проведении согласования местоположения границ при себе необходимо